



**PREDSJEDNIŠTVO BOSNE I  
HERCEGOVINE**

**261**

Na osnovu člana 17. stava (3) Zakona o Budžetu institucija Bosne i Hercegovine i međunarodnih obaveza Bosne i Hercegovine za 2018. godinu ("Službeni glasnik BiH", broj 8/18) i člana 4. stava (1) i (2) Pravilnika o dodjeli sredstava interventne tekuće rezerve za 2018. godinu, broj 01-50-1-541-8/18 od 15. februara 2018. godine, član Predsjedništva Bosne i Hercegovine donosi

**ODLUKU  
O INTERVENTNOM KORIŠTENJU SREDSTAVA  
TEKUĆE REZERVE**

Član 1.

(Predmet Odluke)

Odobravaju se sredstva za interventno korištenje tekuće budžetske rezerve Budžeta institucija Bosne i Hercegovine i međunarodnih obaveza Bosne i Hercegovine za 2018. godinu, u iznosu od 10.000 KM Srpskoj pravoslavnoj crkvenoj općini Kifino selo, Nevesinje, kao podrška i pomoć za izgradnju krsta u selu Krekovi, općina Nevesinje.

Član 2.

(Nadležnost za realizaciju)

Za realizovanje ove odluke zaduženo je Ministarstvo finansija i trezora Bosne i Hercegovine u skladu sa Zakonom o finansiranju institucija Bosne i Hercegovine, a uplatu će izvršiti na žiro račun Srpske pravoslavne crkvene općine Kifino selo.

Član 3.

(Izvještaj o namjenskom utrošku sredstava)

Obavezuje se Srpska pravoslavna crkvena općina Kifino selo da dostavi izvještaj o namjenskom utrošku dodijeljenih sredstava.

Član 4.

(Stupanje na snagu)

Ova odluka stupa na snagu danom donošenja i objavljuje se u "Službenom glasniku BiH".

Broj 04-02-2-634-1/18  
16. februara 2018. godine  
Sarajevo

Član Predsjedništva BiH  
Dr. **Mladen Ivanić**, s. r.

Temeljem članka 17. stavak (3) Zakona o Proračunu institucija Bosne i Hercegovine i međunarodnih obaveza Bosne i Hercegovine za 2018. godinu ("Službeni glasnik BiH", broj 8/18) i članka 4. stavak (1) i (2) Pravilnika o dodjeli sredstava interventne tekuće pričuve za 2018. godinu, broj 01-50-1-541-8/18, od 15. veljače 2018. godine, član Predsjedništva Bosne i Hercegovine donosi

**ODLUKU  
O INTERVENTNOM KORIŠTENJU SREDSTAVA  
TEKUĆE PRIČUVE**

Članak 1.

(Predmet Odluke)

Odobravaju se sredstva za interventno korištenje tekuće proračunske pričuve Proračuna institucija Bosne i Hercegovine i međunarodnih obaveza Bosne i Hercegovine za 2018. godinu, u iznosu od 10.000 KM Srpskoj pravoslavnoj crkvenoj općini Kifino selo, Nevesinje, kao potpora i pomoć za izgradnju krsta u selu Krekovi, općina Nevesinje.

Članak 2.

(Nadležnost za realizaciju)

Za realiziranje ove odluke zaduženo je Ministarstvo finansija i trezora Bosne i Hercegovine sukladno Zakonu o financiranju institucija Bosne i Hercegovine, a uplatu će izvršiti na žiro račun Srpske pravoslavne crkvene općine Kifino selo.

## Članak 3.

(Izvješće o namjenskom utrošku sredstava)

Obvezuje se Srpska pravoslavna crkvena općina Kifino selo da dostavi izvješće o namjenskom utrošku dodijeljenih sredstava.

## Članak 4.

(Stupanje na snagu)

Ova odluka stupa na snagu danom donošenja i objavljuje se u "Službenom glasniku BiH".

Broj 04-02-2-634-1/18

16. veljače 2018. godine  
SarajevoČlan Predsjedništva BiH  
Dr. **Mladen Ivanić**, v. r.

На основу члана 17. става (3) Закона о Буџету институција Босне и Херцеговине и међународних обавеза Босне и Херцеговине за 2018. годину ("Службени гласник БиХ", број 8/18) и члана 4. става (1) и (2) Правилника о додјели средстава интервентне текуће резерве за 2018. годину, број 01-50-1-541-8/18 од 15. фебруара 2018. године, члан Председништва Босне и Херцеговине доноси

### ОДЛУКУ О ИНТЕРВЕНТНОМ КОРИШЋЕЊУ СРЕДСТАВА ТЕКУЋЕ РЕЗЕРВЕ

## Члан 1.

(Предмет Одлуке)

Одобравају се средства за интервентно коришћење текуће буџетске резерве Буџета институција Босне и Херцеговине и међународних обавеза Босне и Херцеговине за 2018. годину, у износу од 10.000 КМ Српској православној црквеној општини Кифино село, Невесиње, као подршка и помоћ за изградњу крста у селу Крекови, општина Невесиње.

## Члан 2.

(Надлежност за реализацију)

За реализовање ове одлуке задужено је Министарство финансија и трезора Босне и Херцеговине у складу са Законом о финансирању институција Босне и Херцеговине, а уплату ће извршити на жиро-рачун, Српске православне црквене општине Кифино село.

## Члан 3.

(Извјештај о намјенском утрошку средстава)

Обавезује се Српска православна црквена општина Кифино село да достави извјештај о намјенском утрошку додијелених средстава.

## Члан 4.

(Ступање на снагу)

Ова одлука ступа на снагу даном доношења и објављује се у "Службеном гласнику БиХ".

Broj 04-02-2-634-1/18

16. фебруара 2018. године  
SarajevoЧлан Председништва БиХ  
Dr **Младен Иванић**, с. р.

262

Na osnovu člana 17. stava (3) Zakona o Budžetu institucija Bosne i Hercegovine i međunarodnih obaveza Bosne i Hercegovine za 2018. godinu ("Službeni glasnik BiH", broj 8/18) i člana 4. stava (1) i (2) Pravilnika o dodjeli sredstava interventne tekuće rezerve za 2018. godinu, broj 01-50-1-541-8/18 od 15. februara 2018. godine, član Predsjedništva Bosne i Hercegovine donosi

### ОДЛУКУ О ИНТЕРВЕНТНОМ КОРИШЋЕЊУ СРЕДСТАВА ТЕКУЋЕ РЕЗЕРВЕ

## Члан 1.

(Предмет Одлуке)

Одобравају се средства за интервентно коришћење текуће буџетске резерве Буџета институција Босне и Херцеговине и међународних обавеза Босне и Херцеговине за 2018. годину, у износу од 2.500.00 КМ, Фудбалском клубу "Желјезничар" Banja Luka као подршка и помоћ за рад клуба.

## Члан 2.

(Надлежност за реализацију)

За реализовање ове одлуке задужено је Министарство финансија и трезора Босне и Херцеговине у складу са Законом о финансирању институција Босне и Херцеговине, а уплату ће извршити на жиро-рачун Фудбалског клуба "Желјезничар" Banja Luka.

## Члан 3.

(Извјештај о намјенском утрошку средстава)

Обавезује се Фудбалски клуб "Желјезничар" Banja Luka да достави извјештај о намјенском утрошку додијелених средстава.

## Члан 4.

(Ступање на снагу)

Ова одлука ступа на снагу даном доношења и објављује се у "Службеном гласнику БиХ".

Broj 04-02-2-634-6/18

21. фебруара 2018. године  
SarajevoЧлан Председништва БиХ  
Dr. **Mladen Ivanić**, s. r.

Темелјем чланка 17. ставак (3) Закона о Прорачуну институција Босне и Херцеговине и међународних обавеза Босне и Херцеговине за 2018. годину ("Службени гласник БиХ", број 8/18) и чланка 4. ставак (1) и (2) Правилника о додјели средстава интервентне текуће причуве за 2018. годину, број 01-50-1-541-8/18 од 15. величае 2018. године, члан Председништва Босне и Херцеговине доноси

### ОДЛУКУ О ИНТЕРВЕНТНОМ КОРИШЋЕЊУ СРЕДСТАВА ТЕКУЋЕ ПРИЧУВЕ

## Чланак 1.

(Предмет Одлуке)

Одобравају се средства за интервентно коришћење текуће прорачунске причуве Прорачуна институција и међународних обавеза Босне и Херцеговине за 2018. годину, у износу од 2.500.00 КМ, Ногометном клубу "Желјезничар" Banja Luka као потпора и помоћ за рад клуба.

## Чланак 2.

(Надлежност за реализацију)

За реализирање ове одлуке задужено је Министарство финансија и трезора Босне и Херцеговине сукладно Закону о финансирању институција Босне и Херцеговине, а уплату ће извршити на жиро-рачун Ногометног клуба "Желјезничар" Banja Luka.

## Чланак 3.

(Извјешће о намјенском утрошку средстава)

Обавезује се Ногометни клуб "Желјезничар" Banja Luka да достави извјешће о намјенском утрошку додијелених средстава.

Članak 4.  
(Stupanje na snagu)

Ova odluka stupa na snagu danom donošenja i objavljuje se u "Službenom glasniku BiH".

Broj 04-02-2-634-6/18  
21. veljače 2018. godine  
Sarajevo

Član Predsjedništva BiH  
Dr. **Mladen Ivanić**, v. r.

Na osnovu člana 17. stava (3) Zakona o Budžetu institucija Bosne i Hercegovine i međunarodnih obaveza Bosne i Hercegovine za 2018. godinu ("Službeni glasnik BiH", broj 8/18) i člana 4. stava (1) i (2) Pravilnika o dodjeli sredstava interventne tekuće rezerve za 2018. godinu broj 01-50-1-541-8/18 od 15. februara 2018. godine, član Predsjedništva Bosne i Hercegovine donosi

**ODLUKU  
O INTERVENTNOM KORIŠĆENJU SREDSTAVA  
TEKUĆE REZERVE**

Član 1.  
(Predmet Odluke)

Odobravaју се средства за интервентно коришћење текуће буџетске резерве Буџета институција Босне и Херцеговине и међународних обавеза Босне и Херцеговине за 2018. годину, у износу од 2.500,00 КМ, Фудбалског клуба "Железничар" Бања Лука као подршка и помоћ за рад клуба.

Član 2.  
(Nadležnost za realizaciju)

За реализовање ове одлуке задужено је Министарство финансија и трезора Босне и Херцеговине у складу са Законом о финансирању институција Босне и Херцеговине, а уплату ће извршити на жиро-рачун, Фудбалског клуба "Железничар" Бања Лука.

Član 3.

(Извјештај о намјенском утрошку средстава)

Обавезује се Фудбалски клуб "Железничар" Бања Лука да достави извјештај о намјенском утрошку додијелених средстава.

Član 4.  
(Stupaње на снагу)

Ова одлука ступа на снагу даном доношења и објављује се у "Службеном гласнику БиХ".

Број 04-02-2-634-6/18

21. фебруара 2018. године  
Сарајево

Члан Председништва БиХ  
Др **Младен Иванић**, с. р.

263

Na osnovu člana 17. stav (3) Zakona o Budžetu institucija Bosne i Hercegovine i međunarodnih obaveza Bosne i Hercegovine za 2018. godinu ("Službeni glasnik BiH", broj 8/18) i člana 4. stav (1) i (2) Pravilnika o dodjeli sredstava interventne tekuće rezerve za 2018. godinu, broj 01-50-1-541-8/18 od 15. februara 2018. godine, član Predsjedništva Bosne i Hercegovine donosi

**ODLUKU  
O INTERVENTNOM KORIŠTENJU SREDSTAVA  
TEKUĆE REZERVE**

Član 1.  
(Predmet Odluke)

Odobravaju se sredstva za interventno korištenje tekuće budžetske rezerve Budžeta institucija Bosne i Hercegovine i međunarodnih obaveza Bosne i Hercegovine za 2018. godinu, u

iznosu od 3.000,00 KM, Brdsko-biciklističkom udruženju iz Mostara na ime podrške za realizaciju projekta postavljanja državne zastave Bosne i Hercegovine na brdu Fortica iznad Mostara.

Član 2.  
(Nadležnost za realizaciju)

За реализовање ове одлуке задужено је Министарство финансија и трезора Босне и Херцеговине, у складу са Законом о финансирању институција Босне и Херцеговине, а уплату ће извршити на жиро рачун Брдско-бикликтичког удружења из Мостара.

Član 3.  
(Извјештај о намјенском утрошку средстава)  
Обавезује се Брдско-бикликтичко удружење из Мостара да достави извјештај о намјенском утрошку додијелених средстава.

Član 4.  
(Stupaње на снагу)  
Ова одлука ступа на снагу даном доношења, и објављује се у "Службеном гласнику БиХ".

Број 02-02-2-634-7/18  
28. фебруара 2018. године  
Сарајево

Члан Председништва БиХ  
**Bakir Izetbegović**, с. р.

Na temelju članka 17. stavka (3) Zakona o Proračunu institucija Bosne i Hercegovine i međunarodnih obaveza Bosne i Hercegovine za 2018. godinu ("Službeni glasnik BiH", broj 8/18) i članka 4. stavka (1) i (2) Pravilnika o dodjeli sredstava interventne tekuće pričuve za 2018. godinu, broj 01-50-1-541-8/18 od 15. veljače 2018. godine, član Predsjedništva Bosne i Hercegovine donosi

**ODLUKU  
O INTERVENTNOM KORIŠTENJU SREDSTAVA  
TEKUĆE PRIČUVE**

Članak 1.  
(Predmet Odluke)

Odobravaju se sredstva za interventno korištenje tekuće proračunske pričuve Proračuna institucija Bosne i Hercegovine i međunarodnih obaveza Bosne i Hercegovine za 2018. godinu, u iznosu od 3.000,00 KM, Brdsko-biciklističkoj udruzi iz Mostara na ime potpore za realizaciju projekta postavljanja državne zastave Bosne i Hercegovine na brdu Fortica iznad Mostara.

Članak 2.  
(Nadležnost za realizaciju)

За реализовање ове одлуке задужено је Министарство финансија и трезора Босне и Херцеговине, у складу са Законом о финансирању институција Босне и Херцеговине, а уплату ће извршити на жиро рачун Брдско-бикликтичке удруге из Мостара.

Članak 3.  
(Извјешће о намјенском утрошку средстава)  
Обавезује се Брдско-бикликтичка удруга из Мостара да достави извјешће о намјенском утрошку додијелених средстава.

Članak 4.  
(Stupaње на снагу)  
Ова одлука ступа на снагу даном доношења, и објављује се у "Службеном гласнику БиХ".

Број 02-02-2-634-7/18  
28. велјаће 2018. године  
Сарајево

Члан Председништва БиХ  
**Bakir Izetbegović**, в. р.

На основу члана 17. став (3) Закона о Буџету институција Босне и Херцеговине и међународних обавеза

Босне и Херцеговине за 2018. годину ("Службени гласник БиХ", број 8/18) и члана 4. став (1) и (2) Правилника о додјели средстава интервентне текуће резерве за 2018. годину, број 01-50-1-541-8/18 од 15. фебруара 2018. године, члан Предсједништва Босне и Херцеговине доноси

### ОДЛУКУ О ИНТЕРВЕНТОМ КОРИШЋЕЊУ СРЕДСТАВА ТЕКУЋЕ РЕЗЕРВЕ

Члан 1.

(Предмет Одлуке)

Одобравају се средства за интервентно коришћење текуће буџетске резерве Буџета институција Босне и Херцеговине и међународних обавеза Босне и Херцеговине за 2018. годину, у износу од 3.000,00 КМ, Брдско-бициклическом удружењу из Мостара на име подршке за реализацију пројекта постављања државне заставе Босне и Херцеговине на брду Фортица изнад Мостара.

Члан 2.

(Надлежност за реализацију)

За реализовање ове одлуке задужено је Министарство финансија и трезора Босне и Херцеговине, у складу са Законом о финансирању институција Босне и Херцеговине, а уплату ће извршити на жиро рачун Брдско-бициклическог удружења из Мостара.

Члан 3.

(Извјештај о намјенском утрошку средстава)

Обавезује се Брдско-бициклическо удружење из Мостара да достави извјештај о намјенском утрошку додијелих средстава.

Члан 4.

(Ступање на снагу)

Ова одлука ступа на снагу даном доношења, и објављује се у "Службеном гласнику БиХ".

Број 02-02-2-634-7/18

28. фебруара 2018. године

Сарајево

Члан Предсједништва БиХ

**Бакир Изетбеговић**, с. р.

### ВИЈЕЋЕ МИНИСТАРА БОСНЕ И ХЕРЦЕГОВИНЕ

264

На основу члана 17. и члана 22. став (1) Закона о Вијећу министара Босне и Херцеговине ("Службени гласник БиХ", бр. 30/03, 42/03, 81/06, 76/07, 81/07, 94/07 и 24/08), а у вези са Закључком Вијећа министара Босне и Херцеговине са 70. сједнице одржане 24. августа 2016. године, Вијеће министара Босне и Херцеговине, на 93. сједници, одржаној 8. марта 2017. године, донijело је

### ОДЛУКУ

#### О FORMIRANJU INTERRESORNE RADNE GRUPE ZA UNAPREĐENJE DOPUNSKOG OBRAZOVANJA DJECE BOSANSKOHERCEGOVAČKIH ISELJENIKA U INOSTRANSTVU

Члан 1.

(Предмет одлуке)

Овом одлуком формира се Интерресорна радна група за унапређење допунског образовања дјеце босанскохерцеговачких исељеника у иностранству (у даљем тексту: Интерресорна радна група).

Члан 2.

(Састав Интерресорне радне групе)

- (1) Интерресорна радна група састоји се од пет чланова и чине је представници слjедећих министарстава:
  - a) Министарства цивилних послова Босне и Херцеговине,
  - b) Министарства за људска права и избјеглице Босне и Херцеговине,
  - c) Министарства ванjsких послова Босне и Херцеговине и
  - d) два представника из кантонaлних министарстава образовања.
- (2) Предсједник Интерресорне радне групе именује се из Министарства цивилних послова Босне и Херцеговине, а заменик предсједника из Министарства за људска права и избјеглице Босне и Херцеговине.
- (3) Рјешење о именованју чланова Интерресорне радне групе, на приједлог министара министарстава из става (1) овог члана, доноси Вијеће министара Босне и Херцеговине.
- (3) У случају да један од чланова Интерресорне радне групе буде спрjечен у обављању функције, министарство из којег је члан именован дужно је доставити Министарству цивилних послова Босне и Херцеговине приједлог за именованје новог представника/члана у року од 30 дана од дана спрjечености.
- (4) Секретар Интерресорне радне групе је државни службеник из Министарства цивилних послова Босне и Херцеговине и обавља административно-техничке послове.

Члан 3.

(Надлежност Интерресорне радне групе)

- (1) Интерресорна радна група је савјетодавно тијело Вијећа министара Босне и Херцеговине које својим дјелокругом рада и мандатом не задире у уставне и законске одговорности надлежних органа власти на свим нивоима одлучивања.
- (2) Интерресорна радна група координира активности надлежних институција које се баве питањем допунског образовања дјеце у иностранству, континуирано прати стање и врши процјену потреба у области допунског образовања дјеце босанскохерцеговачких исељеника у иностранству.

Члан 4.

(Задаци Интерресорне радне групе)

Интерресорна радна група има задатак да:

- a) анализира, процјенује стање, напредак и потребе допунског образовања у иностранству;
- b) предлаже надлежним министарствима приоритете за унапређење допунског образовања;
- c) даје препоруке за усклађивање законодавства у Босни и Херцеговини из области допунског образовања;
- d) процјенује стање имплементације прописа којима се уређује допунско образовање, те потиче доношење мјера за унапређење стања у тој области и бољу координацију надлежних институција;
- e) иницира пројектне и друге активности ради прибављања додатних финансијских средстава од потенцијалних донатора усмјерене на унапређење допунског образовања дјеце босанскохерцеговачких исељеника у иностранству;
- f) сарађује с босанскохерцеговачким удружењима у иностранству о питању допунског образовања и информира Вијеће министара Босне и Херцеговине о свом раду једном годишње, а по потреби и чешће.
- g) сарађује с босанскохерцеговачким удружењима у иностранству о питању допунског образовања и информира Вијеће министара Босне и Херцеговине о свом раду једном годишње, а по потреби и чешће.

Члан 5.

(Наћин рада Интерресорне радне групе)

- (1) Интерресорна радна група је дужна да 30 дана од дана доношења рјешења о именованју одржи први састанак на

kojem će donijeti Poslovnik o radu, a kojim će definirati i urediti način rada Interresorne radne grupe, prava i obaveze članova i sekretara, te druga pitanja od važnosti za rad Interresorne radne grupe.

- (2) Interresornom radnom grupom rukovodi njen predsjednik, koji saziva i vodi sastanke, potpisuje akte i druge materijale vezane za rad iste, te predstavlja Interresornu radnu grupu.
- (3) U odsutnosti predsjednika, rukovođenje Interresornom radnom grupom i druge navedene poslove vrši zamjenik predsjednika.

#### Član 6.

(Stupanje na snagu)

Ova odluka stupa na snagu danom donošenja i objavljuje se u "Službenom glasniku BiH".

VM broj 330/17  
8. marta 2017. godine  
Sarajevo

Predsjedavajući  
Vijeća ministara BiH  
Dr. Denis Zvizdić, s. r.

Na temelju članka 17. i članka 22. stavak (1) Zakona o Vijeću ministara Bosne i Hercegovine ("Službeni glasnik BiH", br. 30/03, 42/03, 81/06, 76/07, 81/07, 94/07 i 24/08), a u svezi s Zaključkom Vijeća ministara Bosne i Hercegovine sa 70. sjednice održane 24. kolovoza 2016. godine, Vijeće ministara Bosne i Hercegovine, na 93. sjednici, održanoj 8. ožujka 2017. godine, donijelo je

### ODLUKU

#### O FORMIRANJU INTERRESORNE RADNE SKUPINE ZA UNAPREĐENJE DOPUNSKOG OBRAZOVANJA DJECE BOSANSKOHERCEGOVAČKIH ISELJENIKA U INOZEMSTVU

#### Članak 1.

(Predmet odluke)

Ovom Odlukom formira se Interresorna radna skupina za unapređenje dopunskog obrazovanja djece bosanskohercegovačkih iseljenika u inozemstvu (u daljnjem tekstu: Interresorna radna skupina).

#### Članak 2.

(Sastav Interresorne radne skupine)

- (1) Interresorna radna skupina sastoji se od pet članova i čine je zastupnici sljedećih ministarstava:
  - a) Ministarstva civilnih poslova Bosne i Hercegovine,
  - b) Ministarstva za ljudska prava i izbjeglice Bosne i Hercegovine,
  - c) Ministarstva vanjskih poslova Bosne i Hercegovine i
  - d) dva zastupnika iz kantonalnih ministarstava obrazovanja.
- (2) Predsjednik Interresorne radne skupine imenuje se iz Ministarstva civilnih poslova Bosne i Hercegovine, a zamjenik predsjednika iz Ministarstva za ljudska prava i izbjeglice Bosne i Hercegovine.
- (3) Rješenje o imenovanju članova Interresorne radne skupine, na prijedlog ministara ministarstava iz stavka (1) ovog članka, donosi Vijeće ministara Bosne i Hercegovine.
- (3) U slučaju da jedan od članova Interresorne radne skupine bude spriječen u obnašanju funkcije, ministarstvo iz kojeg je član imenovan dužno je dostaviti Ministarstvu civilnih poslova Bosne i Hercegovine prijedlog za imenovanje novog zastupnika/člana u roku od 30 dana od dana spriječenosti.
- (4) Tajnik Interresorne radne skupine je državni službenik iz Ministarstva civilnih poslova Bosne i Hercegovine i vrši administrativno-tehničke poslove.

#### Članak 3.

(Nadležnost Interresorne radne skupine)

- (1) Interresorna radna skupina je savjetodavno tijelo Vijeća ministara Bosne i Hercegovine koje svojim djelokrugom rada i mandatom ne zadire u ustavne i zakonske odgovornosti nadležnih organa vlasti na svim razinama odlučivanja.
- (2) Interresorna radna skupina koordinira aktivnosti nadležnih institucija koje se bave pitanjem dopunskog obrazovanja djece u inozemstvu, kontinuirano prati stanje i vrši procjenu potreba u području dopunskog obrazovanja djece bosanskohercegovačkih iseljenika u inozemstvu.

#### Članak 4.

(Zadaće Interresorne radne skupine)

- Interresorna radna skupina ima zadaću da:
- a) analizira, procjenjuje stanje, napredak i potrebe dopunskog obrazovanja u inozemstvu;
  - b) predlaže nadležnim ministarstvima prioritete za unapređenje dopunskog obrazovanja;
  - c) daje preporuke za usklađivanje zakonodavstva u Bosni i Hercegovini iz područja dopunskog obrazovanja;
  - d) procjenjuje stanje implementacije propisa kojima se uređuje dopunsko obrazovanje, te potiče donošenje mjera za unapređenje stanja u tom području i bolju koordinaciju nadležnih institucija;
  - e) inicira projektne i druge aktivnosti radi pribavljanja dodanih finansijskih sredstava od potencijalnih donatora usmjerene na unapređenje dopunskog obrazovanja djece bosanskohercegovačkih iseljenika u inozemstvu;
  - f) surađuje s bosanskohercegovačkim udrugama u inozemstvu o pitanju dopunskog obrazovanja i
  - g) informira Vijeće ministara Bosne i Hercegovine o svom radu jednom godišnje, a po potrebi i češće.

#### Članak 5.

(Način rada Interresorne radne skupine)

- (1) Interresorna radna skupina je dužna da 30 dana od dana donošenja rješenja o imenovanju održi prvi sastanak na kojem će donijeti Poslovnik o radu, a kojim će definirati i urediti način rada Interresorne radne skupine, prava i obaveze članova i tajnika, te druga pitanja od važnosti za rad Interresorne radne skupine.
- (2) Interresornom radnom skupinom rukovodi njen predsjednik, koji saziva i vodi sastanke, potpisuje akte i druge materijale vezane uz rad iste, te predstavlja Interresornu radnu skupinu.
- (3) U odsutnosti predsjednika, rukovođenje Interresornom radnom skupinom i druge navedene poslove vrši zamjenik predsjednika.

#### Članak 6.

(Stupanje na snagu)

Ova Odluka stupa na snagu danom donošenja i objavljuje se u "Službenom glasniku BiH".

VM broj 330/17  
8. ožujka 2017. godine  
Sarajevo

Predsjedatelj  
Vijeća ministara BiH  
Dr. Denis Zvizdić, v. r.

На основу члана 17. и члана 22. став (1) Закона о Савјету министара Босне и Херцеговине ("Службени гласник БиХ", бр. 30/03, 42/03, 81/06, 76/07, 81/07, 94/07 и 24/08), а у вези са Закључком Савјета министара Босне и Херцеговине са 70. сједнице одржане 24. августа 2016.

године, Савјет министара Босне и Херцеговине, на 93. сједници, одржаној 8. марта 2017. године, донио је

**ОДЛУКУ**  
**О ФОРМИРАЊУ ИНТЕРРЕСОРНЕ РАДНЕ ГРУПЕ ЗА**  
**УНАПРЕЂЕЊЕ ДОПУНСКОГ ОБРАЗОВАЊА ДЈЕЦЕ**  
**БОСАНСКОХЕРЦЕГОВАЧКИХ ИСЕЉЕНИКА У**  
**ИНОСТРАНСТВУ**

Члан 1.

(Предмет одлуке)

Овом одлуком формира се Интерресорна радна група за унапређење допунског образовања дјеце босанскохерцеговачких исељеника у иностранству (у даљем тексту: Интерресорна радна група).

Члан 2.

(Састав Интерресорне радне групе)

- (1) Интерресорна радна група састоји се од пет чланова и чине је представници следећих министарстава:
  - а) Министарства цивилних послова Босне и Херцеговине,
  - б) Министарства за људска права и избјеглице Босне и Херцеговине,
  - ц) Министарства вањских послова Босне и Херцеговине и
  - д) два представника из кантоналних министарстава образовања.
- (2) Предсједник Интерресорне радне групе именује се из Министарства цивилних послова Босне и Херцеговине, а замјеник предсједника из Министарства за људска права и избјеглице Босне и Херцеговине.
- (3) Рјешење о именовану чланова Интерресорне радне групе, на приједлог министра министарстава из става (1) овог члана, доноси Савјет министара Босне и Херцеговине.
- (3) У случају да један од чланова Интерресорне радне групе буде спријечен у обављању функције, министарство из којег је члан именован дужно је да достави Министарству цивилних послова Босне и Херцеговине приједлог за именоване новог представника/члана у року од 30 дана од дана спријечености.
- (4) Секретар Интерресорне радне групе је државни службеник из Министарства цивилних послова Босне и Херцеговине и обавља административно-техничке послове.

Члан 3.

(Надлежност Интерресорне радне групе)

- (1) Интерресорна радна група је савјетодавно тијело Савјета министара Босне и Херцеговине које својим дјелокругом рада и мандатом не задире у уставне и законске одговорности надлежних органа власти на свим нивоима одлучивања.
- (2) Интерресорна радна група координише активности надлежних институција које се баве питањем допунског образовања дјеце у иностранству, континуирано прати стање и врши процјену потреба у области допунског образовања дјеце босанскохерцеговачких исељеника у иностранству.

Члан 4.

(Задаци Интерресорне радне групе)

Интерресорна радна група има задатак да:

- а) анализира, процјењује стање, напредак и потребе допунског образовања у иностранству;
- б) предлаже надлежним министарствима приоритете за унапређење допунског образовања;

- ц) даје препоруке за усклађивање законодавства у Босни и Херцеговини из области допунског образовања;
- д) процјењује стање имплементације прописа којима се уређује допунско образовање, те потиче доношење мјера за унапређење стања у тој области и бољу координацију надлежних институција;
- е) иницира пројектне и друге активности ради прибављања додатних финансијских средстава од потенцијалних донатора усмјерене на унапређење допунског образовања дјеце босанскохерцеговачких исељеника у иностранству;
- ф) сарађује с босанскохерцеговачким удружењима у иностранству о питању допунског образовања и информише Савјет министара Босне и Херцеговине о свом раду једном годишње, а по потреби и чешће.

Члан 5.

(Начин рада Интерресорне радне групе)

- (1) Интерресорна радна група је дужна да 30 дана од дана доношења рјешења о именовану одржи први састанак на којем ће донијети Пословник о раду, а којим ће да дефинише и уреди начин рада Интерресорне радне групе, права и обавезе чланова и секретара, те друга питања од важности за рад Интерресорне радне групе.
- (2) Интерресорном радном групом руководи њен предсједник, који сазива и води састанке, потписује акте и друге материјале везане за рад исте, те представља Интерресорну радну групу.
- (3) У одсутности предсједника, руковођење Интерресорном радном групом и друге наведене послове врши замјеник предсједника.

Члан 6.

(Ступање на снагу)

Ова одлука ступа на снагу даном доношења и објављује се у "Службеном гласнику БиХ".

СМ број 330/17  
8. марта 2017. године  
Сарајево

Предсједавајући  
Савјета министара БиХ  
Др **Денис Звиздић**, с. р.

265

Na osnovu člana 17. Zakona o Vijeću ministara Bosne i Hercegovine ("Službeni glasnik BiH", br. 30/03, 42/03, 81/06, 76/07, 81/07, 94/07 i 24/08) i tačke II stav 4. Odluke o uspostavljanju Ureda koordinatora za reformu javne uprave pri Kabinetu predsjedavajućeg Vijeća ministara Bosne i Hercegovine ("Službeni glasnik BiH", br. 4/05, 33/07, 85/10 i 17/18), Vijeće ministara Bosne i Hercegovine, na prijedlog predsjedavajućeg Vijeća ministara Bosne i Hercegovine, na 135. sjednici, održanoj 06.03.2018. godine, donijelo je

**RJEŠENJE**

**O IMENOVANJU ZAMJENIKA KOORDINATORA ZA REFORMU JAVNE UPRAVE**

1. **Ferid Otajagić**, именује се за замјеника координатора за реформу јавне управе, на мандатни период од четири године, počев од 15.03.2018. године.
2. Ovo rješenje stupa na snagu narednog dana od dana objavljivanja u "Službenom glasniku BiH".

VM број 28/18  
06. марта 2018. године  
Сарајево

Предсједавајући  
Вјеча министара БиХ  
Др. **Денис Звиздић**, с. р.





- 4) Srebrna plaketa Oružanih snaga Bosne i Hercegovine,
- 5) Plakete komandi i jedinica Oružanih snaga Bosne i Hercegovine.
- c) Medalje:
  - 1) Medalja časti,
  - 2) Medalja za zasluge,
  - 3) Medalja za vojne zasluge,
  - 4) Medalja za hrabrost,
  - 5) Medalja za izuzetno zalaganje i profesionalizam,
  - 6) Medalja za službu u odbrambenom sistemu BiH,
  - 7) Medalja za postignuća u nauci, kulturi i sportu.
- d) Značke Oružanih snaga Bosne i Hercegovine:
  - 1) Zlatna značka Oružanih snaga Bosne i Hercegovine,
  - 2) Srebrna značka Oružanih snaga Bosne i Hercegovine,
  - 3) Značka Oružanih snaga Bosne i Hercegovine za službu u misijama izvan Bosne i Hercegovine.
- e) Pištolj sa posvetom
- f) Sat sa posvetom

Član 5.  
(Pohvale)

U Ministarstvu odbrane i Oružanim snagama dodjeljuju se pisane pohvale.

### POGLAVLJE III. NADLEŽNOSTI U DODJELJIVANJU NAGRADA I POHVALA

Član 6.

(Nadležnosti u dodjeli nagrada i pohvala)

- (1) Ministar odbrane Bosne i Hercegovine (u daljnjem tekstu: ministar odbrane) dodjeljuje nagrade i pohvale iz člana 4. tačka a), tačka b) alineje 1) i 2), tačka c) alineje 1), 2), 3), 4), 6) i 7), tačka e), tačka f) i člana 5. ovog pravilnika.
- (2) Načelnik Zajedničkog štaba Oružanih snaga Bosne i Hercegovine (u daljnjem tekstu: načelnik Zajedničkog štaba) dodjeljuje nagrade i pohvale iz člana 4. tačka b), alineje 3) i 4), tačka c) alineja 5), tačka d), tačka e), tačka f) i člana 5. ovog pravilnika.
- (3) Komandant Operativne komande i komandant Komande za podršku Oružanih snaga dodjeljuju nagrade i pohvale iz člana 4. tačka b) alineja 5) i člana 5. ovog pravilnika.
- (4) Komandant brigade i njoj ravne jedinice dodjeljuju nagrade i pohvale iz člana 4. tačka b) alineja 5) i člana 5. ovog pravilnika.

### POGLAVLJE IV. KRITERIJI ZA DODJELU NAGRADA I POHVALA

Član 7.

(Lenta Oružanih snaga Bosne i Hercegovine)

**Lenta Oružanih snaga Bosne i Hercegovine** dodjeljuje se komandama i jedinicama Oružanih snaga ranga brigade i više, za izvanredne rezultate postignute u izvršavanju misija i zadataka Oružanih snaga. Lentu Oružanih snaga Bosne i Hercegovine dodjeljuje ministar odbrane na prijedlog načelnika Zajedničkog štaba.

Član 8.

(Plakete MO i OS BiH)

- (1) **Zlatna plaketa MO BiH** dodjeljuje se komandama i jedinicama Oružanih snaga, oficirima, generalima, državnim službenicima u Ministarstvu odbrane, te domaćim i međunarodnim pravnim i fizičkim licima za izuzetan doprinos u razvoju odbrambenog sistema BiH. Zlatnu plaketu MO BiH dodjeljuje ministar odbrane

samostalno ili na prijedlog načelnika Zajedničkog štaba, zamjenika ministra ili rukovodioca organizacijske jedinice Ministarstva odbrane.

- (2) **Srebrna plaketa MO BiH** dodjeljuje se komandama i jedinicama Oružanih snaga, oficirima, generalima, državnim službenicima u Ministarstvu odbrane, te domaćim i međunarodnim pravnim i fizičkim licima za značajan doprinos u razvoju odbrambenog sistema BiH. Srebrnu plaketu MO BiH dodjeljuje ministar odbrane samostalno ili na prijedlog načelnika Zajedničkog štaba, zamjenika ministra ili rukovodioca organizacijske jedinice Ministarstva odbrane.
- (3) **Zlatna plaketa OS BiH** dodjeljuje se komandama i jedinicama Oružanih snaga, oficirima, generalima, civilnim licima na službi u Oružanim snagama, te domaćim i međunarodnim pravnim i fizičkim licima za izuzetan doprinos u razvoju OS BiH. Zlatnu plaketu OS BiH dodjeljuje načelnik Zajedničkog štaba samostalno ili na prijedlog zamjenika načelnika Zajedničkog štaba, komandanata Operativne komande ili Komande podrške Oružanih snaga.
- (4) **Srebrna plaketa OS BiH** dodjeljuje se komandama i jedinicama Oružanih snaga, oficirima, generalima, civilnim licima na službi u Oružanim snagama, te domaćim i međunarodnim pravnim i fizičkim licima za doprinos u razvoju OS BiH. Srebrnu plaketu OS BiH dodjeljuje načelnik Zajedničkog štaba samostalno ili na prijedlog zamjenika načelnika Zajedničkog štaba, komandanata Operativne komande ili Komande podrške Oružanih snaga.
- (5) **Plakete komandi i jedinica OS BiH** dodjeljuju se komandama i jedinicama Oružanih snaga istog ili nižeg ranga, podoficirima, oficirima, generalima, civilnim licima na službi u Oružanim snagama, te domaćim i međunarodnim pravnim i fizičkim licima za doprinos u razvoju i saradnji sa Oružanim snagama. Plakete komandi i jedinica OS BiH dodjeljuju komandanti komandi i jedinica Oružanih snaga ranga brigade ili više, samostalno ili na prijedlog komandi potčinjenih komandi i jedinica.

Član 9.

(Medalje)

- (1) **Medalja časti** je najviša nagrada koju dodjeljuje ministar odbrane, na prijedlog načelnika Zajedničkog štaba, vojnicima, podoficirima, oficirima, generalima, te civilnim licima na službi u Oružanim snagama koji su izvršavajući dužnost značajno ugrozili ili izgubili vlastiti život.
- (2) **Medalja za zasluge** je nagrada za dugogodišnju časnu službu u odbrambenom sistemu BiH. Medalja za zasluge se može dodijeliti podoficirima, oficirima i generalima na kraju karijere a može se dodijeliti i vjerskim službenicima, civilnim licima na službi u Oružanim snagama, zaposlenicima i državnim službenicima u Ministarstvu odbrane. Medalju za zasluge dodjeljuje ministar odbrane BiH samostalno ili na prijedlog načelnika Zajedničkog štaba ili rukovodioca organizacijske jedinice u Ministarstvu odbrane.
- (3) **Medalja za vojne zasluge** dodjeljuje se kao najviša nagrada za vojnu službu. Medalja za vojne zasluge se dodjeljuje vojnicima, podoficirima, oficirima i generalima. Dodjeljuje se vojnicima, podoficirima, oficirima i generalima koji su u službi proveli najmanje dva profesionalna ugovora. Medalju za vojne zasluge dodjeljuje ministar odbrane BiH, na prijedlog načelnika Zajedničkog štaba ili rukovodioca organizacijske jedinice u Ministarstvu odbrane.

- (4) **Medalja za hrabrost** dodjeljuje se vojnicima, podoficirima, oficirima, generalima, kadetima, kandidatima na obuci, vjerskim službenicima, civilnim licima na službi u Oružanim snagama, te zaposlenicima i državnim službenicima u Ministarstvu odbrane za ispoljenu ličnu hrabrost u izvršavanju borbenih zadataka ili spašavanju života ljudi i materijalnih dobara. Medalju za hrabrost dodjeljuje ministar odbrane samostalno, na prijedlog načelnika Zajedničkog štaba ili rukovodioca organizacijske jedinice u Ministarstvu odbrane.
- (5) **Medalja za izuzetno zalaganje i profesionalizam** dodjeljuje se vojnicima, podoficirima, oficirima, generalima, vjerskim službenicima i civilnim licima na službi u Oružanim snagama za zalaganje u službi, iskazanu profesionalnost, ostvarenu inicijativu i izvanredan doprinos u povećanju bojeve spremnosti i ugleda Ministarstva odbrane i Oružanih snaga. Medalju dodjeljuje načelnik Zajedničkog štaba samostalno, na prijedlog zamjenika načelnika Zajedničkog štaba, komandanata Operativne komande ili Komande za podršku.
- (6) **Medalja za službu u odbrambenom sistemu BiH** dodjeljuje se vojnicima, podoficirima, oficirima, generalima, vjerskim službenicima, civilnim licima na službi u Oružanim snagama, te zaposlenicima i državnim službenicima u Ministarstvu odbrane kao nagrada za primjerenu službu nakon provedenih 10, 20, 30 i 40 godina. Medalju za službu u odbrambenom sistemu BiH dodjeljuje ministar odbrane na prijedlog načelnika Zajedničkog štaba ili rukovodioca organizacijske jedinice u Ministarstvu odbrane.
- (7) **Medalja za postignuća u nauci, kulturi i sportu** dodjeljuje se vojnicima, podoficirima, oficirima, generalima, kadetima, kandidatima na obuci, vjerskim službenicima, civilnim licima na službi u Oružanim snagama, te zaposlenicima i državnim službenicima u Ministarstvu odbrane za postignute izvanredne, konkretne rezultate u ovim oblastima u zemlji i inozemstvu, a čiji rezultati doprinose razvoju i afirmaciji odbrambenog sistema BiH. Medalju dodjeljuje ministar odbrane samostalno, na prijedlog načelnika Zajedničkog štaba ili rukovodioca organizacijske jedinice u Ministarstvu odbrane.
- Član 10.  
(Značke OS BiH)
- (1) **Zlatna značka OS BiH** dodjeljuje se vojnicima, podoficirima, oficirima, generalima, kadetima, kandidatima na obuci i civilnim licima na službi u Oružanim snagama za izuzetno odgovorno i savjesno obavljanje službe, postignute izuzetne rezultate, zaštitu života pripadnika i imovine Oružanih snaga, zaštitu života građana i imovine Bosne i Hercegovine. Zlatnu značku OS BiH dodjeljuje načelnik Zajedničkog štaba samostalno, na prijedlog zamjenika načelnika Zajedničkog štaba ili komandanata Operativne komande ili Komande za podršku.
- (2) **Srebrna značka OS BiH** dodjeljuje se vojnicima, podoficirima, oficirima, generalima, kadetima, kandidatima na obuci i civilnim licima na službi u Oružanim snagama za odgovorno i savjesno obavljanje službe, postignute rezultate, zaštitu života pripadnika i imovine Oružanih snaga i zaštitu života građana i imovine Bosne i Hercegovine. Srebrnu značku OS BiH dodjeljuje načelnik Zajedničkog štaba samostalno, na prijedlog zamjenika načelnika Zajedničkog štaba ili komandanata Operativne komande ili Komande za podršku.
- (3) **Značka OS BiH za službu u misijama izvan Bosne i Hercegovine** dodjeljuje se vojnicima, podoficirima, oficirima i generalima koji su učestvovali u operacijama iz člana 2. Zakona o učešću pripadnika Oružanih snaga Bosne i Hercegovine, policijskih službenika, državnih službenika i ostalih zaposlenika u operacijama podrške miru i drugim aktivnostima u inozemstvu ("Službeni glasnik BiH", broj 14/05) za odgovorno i savjesno obavljanje službe. Značku OS BiH za službu u misijama izvan Bosne i Hercegovine dodjeljuje načelnik Zajedničkog štaba na prijedlog komandanta Operativne komande.
- Član 11.  
(Pištolj sa posvetom)
- (1) **Pištolj sa posvetom** dodjeljuje se podoficirima, oficirima i generalima koji su u toku dugogodišnjeg rada dali značajan doprinos razvoju odbrambenog sistema BiH. Pištolj sa posvetom dodjeljuje ministar odbrane na prijedlog načelnika Zajedničkog štaba ili načelnik Zajedničkog štaba na prijedlog zamjenika načelnika Zajedničkog štaba ili komandanata Operativne komande ili Komande za podršku.
- (2) Lice iz stava (1) ovog člana, kojemu se dodijeli pištolj, dužno je preduzeti potrebne aktivnosti u cilju registracije istog, u skladu sa relevantnim propisima u BiH.
- Član 12.  
(Sat sa posvetom)
- (1) **Sat sa posvetom** dodjeljuje se podoficirima, oficirima, generalima, vjerskim službenicima, civilnim licima na službi u Oružanim snagama, zaposlenicima i državnim službenicima u Ministarstvu odbrane za dugogodišnji savjesni rad i doprinos u razvoju Oružanih snaga.
- (2) Sat sa posvetom dodjeljuje ministar odbrane samostalno, na prijedlog načelnika Zajedničkog štaba ili rukovodioca organizacijske jedinice u Ministarstvu odbrane.
- (3) Sat sa posvetom dodjeljuje i načelnik Zajedničkog štaba samostalno, na prijedlog zamjenika načelnika Zajedničkog štaba ili komandanata Operativne komande ili Komande za podršku.
- Član 13.  
(Tekst posvete)
- (1) Tekst posvete na nagradama iz članova 11. i 12. ovog pravilnika glasi: "MO BiH/OS BiH čin, ime i prezime, datum".
- (2) Posveta se piše na jeziku i pismu nagrađenog lica, vrstom fonta Times New, po jezičkim i gramatičkim pravilima, sa prilagođenom veličinom fonta.
- Član 14.  
(Pisane pohvale)
- (1) **Pisane pohvale** dodjeljuju se vojnicima, podoficirima, oficirima, generalima, kadetima, kandidatima na obuci, vjerskim službenicima, civilnim licima na službi u Oružanim snagama, zaposlenicima i državnim službenicima u Ministarstvu odbrane, te komandama i jedinicama za profesionalno izvršavanje zadataka i obaveza.
- (2) Pisanu pohvalu naredbom dodjeljuju komandanti nivoa brigade, istog ili višeg ranga, načelnik Zajedničkog štaba i ministar odbrane BiH, na prijedlog nadležnog starješine ili rukovodioca organizacijske jedinice u Ministarstvu odbrane.
- (3) Pisana pohvala dodjeljuje se u stiliziranom propisanom obliku, na osnovu naredbe iz stava (2) ovog člana, na propisanom obrascu koji je sastavni dio ovog pravilnika.
- (4) Pisana stilizirana pohvala se izrađuje na jeziku i pismu pohvaljenog lica, po jezičkim i gramatičkim pravilima, a za

štabove, komande i jedinice, na jednom od službenih jezika i pisama u Oružanim snagama.

## **POGLAVLJE V. PROCEDURE ZA DODJELU NAGRADA I POHVALA**

### **Član 15.**

(Pokretanje procedure)

Prijedlog za dodjelu nagrada i pohvala iz ovog pravilnika dostavlja se na propisanom obrascu koji sadrži pisano obrazloženje i sastavni je dio ovog pravilnika.

### **Član 16.**

(Komisije)

- (1) Lica koja su nadležna za predlaganje dodjele nagrada i pohvala mogu formirati komisije za izradu prijedloga.
- (2) Lica koja su nadležna za dodjeljivanje nagrada i pohvala mogu formirati komisije za obradu prijedloga.
- (3) Komisije iz stava (1) i (2) ovog člana pripremaju i obrazlažu prijedloge, te ih dostavljaju licu koje je formiralo komisiju na daljnje postupanje, u skladu sa ovim pravilnikom.

### **Član 17.**

(Način dodjele nagrada i pohvala)

- (1) Nagrade i pohvale uručuju se pripadnicima Ministarstva odbrane i Oružanih snaga na svečanostima koje se organiziraju u skladu sa Pravilnikom o svečanostima i počastima u Ministarstvu odbrane i Oružanim snagama.
- (2) Nagrade iz člana 4. tačka c) alineje 1) i 2) ovog pravilnika, mogu se dodjeljivati licima i posthumno. Nagrade koje se dodjeljuju posthumno uručuju se članovima uže porodice.
- (3) Nagrade i pohvale iz člana 4. i 5. ovog pravilnika mogu se dodijeliti jednom licu više puta, u situacijama kada za to ispunjava uvjete.

### **Član 18.**

(Odluke i naredbe)

Prilikom dodjele nagrada i pohvala, nadležna lica iz člana 6. ovog pravilnika donose odluku ili naredbu o dodjeli.

### **Član 19.**

(Nabavka, numeracija i čuvanje nagrada)

- (1) Nabavku nagrada vrši Sektor za nabavku i logistiku po zahtjevu Sektora za upravljanje personalom ili Zajedničkog štaba OS BiH.
- (2) Podatke za numeraciju nagrada u postupku nabavke osigurava Ministarstvo odbrane iz nadležnosti dodjele ministra odbrane i Zajednički štab iz nadležnosti dodjele načelnika Zajedničkog štaba.
- (3) Čuvanje nagrada koje dodjeljuje ministar odbrane osigurava Ministarstvo odbrane a nagrada koje dodjeljuje načelnik Zajedničkog štaba osigurava Zajednički štab.

### **Član 20.**

(Evidencija o nagradama i pohvalama)

- (1) Evidencija o broju nabavljenih i dodijeljenih nagrada vodi se u Ministarstvu odbrane iz nadležnosti dodjele ministra

odbrane i Zajedničkom štabu iz nadležnosti dodjele načelnika Zajedničkog štaba.

- (2) Podaci o dodijeljenim nagradama i pohvalama evidentiraju se u Glavnoj evidenciji personala Oružanih snaga i ličnom dosjeu imenovanih lica, državnih službenika, zaposlenika i civilnih lica na službi u Oružanim snagama.

### **Član 21.**

(Finansiranje)

Finansijska sredstva za provedbu ovog pravilnika planiraju se u budžetu odbrane.

## **POGLAVLJE VI. PRELAZNE I ZAVRŠNE ODREDBE**

### **Član 22.**

(Prelazni period)

U periodu od dana stupanja na snagu ovog pravilnika do okončanja provođenja konkursa za izradu idejnog rješenja i provođenja nabavke nagrada i pohvala u Ministarstvu odbrane i Oružanim snagama Bosne i Hercegovine, vršit će se dodjela nagrada i pohvala iz člana 4. tačka e) i f) i člana 5. ovog pravilnika.

### **Član 23.**

(Nošenje nagrada i pohvala)

- (1) Nošenje nagrada iz ovog pravilnika vrši se na način određen Pravilnikom o upotrebi zastava i obilježja u Oružanim snagama.
- (2) Postupanje suprotno ovom pravilniku i Pravilniku o upotrebi zastava i obilježja u Oružanim snagama povlači prekršajnu, disciplinsku i materijalnu odgovornost.

### **Član 24.**

(Prilozi)

- (1) Sastavni dio ovog pravilnika su sljedeći prilozi:
  - a) Prilog broj 1: Tehnički uvjeti izrade nagrada i pohvala u Ministarstvu odbrane i Oružanim snagama
  - b) Prilog broj 2: Pregled nadležnosti za dodjelu stimulativnih mjera (Obrazac 2a)
  - c) Prilog broj 3: Pregled pripadanja nagrada i pohvala po vrstama i kategorijama (Obrazac 2b)
  - d) Prilog broj 4: Obrazac tabelarnog prikaza razreza za dodjelu nagrada i pohvala (Obrazac 2c)
  - e) Prilog broj 5: Obrazac prijedloga za dodjelu nagrada i pohvala

### **Član 25.**

(Stupanje na snagu)

- (1) Stupanjem na snagu ovog pravilnika stavlja se van snage Pravilnik o nagradama i pohvalama vojnim licima, broj 13-02-3-1631/10 od 01.04.2010. godine.
- (2) Ovaj pravilnik stupa na snagu osmog dana od dana objave u "Službenom glasniku BiH".

Broj 10-02-3-861-1/18

06. marta 2018. godine

Sarajevo

Ministrica

**Marina Pendeš**, s. r.

## TEHNIČKI UVJETI IZRADE NAGRADA I POHVALA U MINISTARSTVU ODBRANE I ORUŽANIM SNAGAMA BiH

### 1. OPIS LENTE OS BiH (izgled, boje, dimenzije, vrste materijala, sadržaj kompleta)



*Lenta OS BiH je izrađena od svile plave boje (boja zastave Bosne i Hercegovine), ovičena zlatnim tkanim porubom sa zlatnim resama, izrađenim od upletene svile zlatne boje, dužine 10 cm.*

*Unutrašnja strana lente je od satena iste boje, presvučenog preko tankog citelina.*

*Na krajevima lente izvezeno je devet bijelih petokrakih zvijezda, od kojih su krajnja gornja i krajnja donja prikazane djelimično (detalj sa zastave BiH), pod uglom od 45° i na ¼ dužine lente, izrađenim tkanim okruglim profiliranim grbom Oružanih snaga (80 mm). Blago ovičeni krug sadrži natpis Oružane snage, ispisan latiničnim i ćirilničnim pismom. U dnu grba, u ukrasnoj traci, ispisano je latiničnim i ćirilničnim pismom "Bosne i Hercegovine".*

*Položaj grba na lenti okrenut je vertikalno u odnosu na širinu lente. Na unutrašnjoj strani lente ušivene su muška i ženska čičak traka za spajanje.*

*Lenta se izrađuje u tri veličine: 170x15cm, 180x15cm i 200x15cm.*

### 2. OPIS PLAKETA (izgled, boje, dimenzije, vrste materijala, sadržaj kompleta)



*Zlatna plaketa MO BiH na prednjoj strani sadrži elipsasti profilirani logo Ministarstva odbrane, dimenzija 80 x 57 x 2.5 do 3 mm, ovičen ivičnom linijom od 0,7 mm. Istaknuti grb BiH na profiliranom logu je ovičen profiliranom elipsom ovičenom linijom od 0,7 mm. Profilirana ovičena elipsa, na gornjoj strani, sadrži natpis Bosna i Hercegovina ispisan latiničnim i ćirilničnim pismom, i na engleskom jeziku. Na donjoj strani sadrži natpis Ministarstvo odbrane/obrane ispisan latiničnim i ćirilničnim pismom, i na engleskom jeziku, fontom Times New Roman 11,5 pt. Sa lijeve i desne strane nalaze se tačke koje doprinose potpunijem izgledu medaljona. Logo je izrađen od legure „Zamak“ sačinjene od bakra, cinka i olova, u završnoj obradi pozlaćen pozlatom od 6 mikrona. Na zadnjoj strani je izgraviran redni broj.*

*Ispod loga nalazi se pločica sa imenom, dimenzija 70 x 25 x 1 mm, oblika pravougaonika zaobljenog na ivicama, koja na sebi sadrži ispisan: Čin/g-din/g-đa, Ime i Prezime. Pločica je izrađena od legure „Zamak“ sačinjene od bakra, cinka i olova, u završnoj obradi pozlaćena pozlatom od 6 mikrona.*

*Kutija LUX, dimenzija 120 x 160 mm x 40 mm, u obliku pravougaonika, sa poklopcem i spužvastim modeliranim uloškom sa utorom za logo i pločicu, u plavoj boji, izrađena je od kartona presvučenog presvlačnim papirnim platnom „Hamplast“. Unutrašnja strana poklopca presvučena je 120 gramskim poliesterom bijele boje sa natpisom „Zlatna plaketa Ministarstva odbrane Bosne i Hercegovine“ a na poklopcu kutije odštampan je grb Bosne i Hercegovine sa natpisom „Bosna i Hercegovina“.*

*Kutija ima preklopnu spojku za vertikalno stajanje poklopca i bravu za zatvaranje.*

*Prilikom dodjele plakete, izdaje se dokument o dodjeli.*



**Srebrna plaketa MO BiH** na prednjoj strani sadrži elipsasti profilirani logo Ministarstva odbrane, dimenzija 80 x 57 x 2.5 do 3 mm, ovičen ivičnom linijom od 0,7 mm. Istaknuti grb BiH je ovičen profiliranom elipsom ovičenom linijom od 0,7 mm. Profilirana ovičena elipsa, na gornjoj strani, sadrži natpis Bosna i Hercegovina ispisan latiničnim i ćirilničnim pismom, i na engleskom jeziku. Na donjoj strani sadrži natpis Ministarstvo odbrane/obrane ispisan latiničnim i ćirilničnim pismom, i na engleskom jeziku, fontom Times New Roman 11,5 pt. Sa lijeve i desne strane nalaze se tačke koje doprinose potpunijem izgledu medaljona. Logo je izrađen od legure „Zamak“ sačinjene od bakra, cinka i olova, u završnoj obradi presvučen srebrom čistoće 925. Na zadnjoj strani je utisnut redni broj.

Ispod loga nalazi se pločica sa imenom, dimenzija 70 x 25 x 1 mm, oblika pravougaonika zaobljenog na ivicama, koja na sebi sadrži ispisano: Ćin/g-din/g-đa, Ime i Prezime. Pločica je izrađena od legure „Zamak“ sačinjene od bakra, cinka i olova, u završnoj obradi presvučena srebrom čistoće 925.

Kutija LUX, dimenzija 120 x 160 x 40 mm, u obliku pravougaonika, sa poklopcem i spužvastim modeliranim uloškom sa utorom za logo i pločicu, u plavoj boji, izrađena je od kartona presvučenog presvlačnim papirnim platnom „Hamplast“. Unutrašnja strana poklopca presvučena je 120 gramskim poliesterom bijele boje sa natpisom „Srebrna plaketa Ministarstva odbrane Bosne i Hercegovine“, a na poklopcu kutije odštampan je grb Bosne i Hercegovine sa natpisom „Bosna i Hercegovina“.

Kutija ima preklopnu spojku za vertikalno stajanje poklopca i bravu za zatvaranje.

Prilikom dodjele plakete, izdaje se dokument o dodjeli.



**Zlatna plaketa OS BiH** na prednjoj strani sadrži okrugli profilirani grb Oružanih snaga, dimenzija 62 x 70 x 2.5 do 3 mm. Blago ovičeni krug sadrži natpis Oružane snage ispisan latiničnim i ćirilničnim pismom, Times New Roman 15 pt, ovičen ivičnom linijom od 0,7 mm. Istaknuti grb je ovičen linijom od 0,7 mm. U dnu loga, u ukrasnoj traci ispisano je latiničnim i ćirilničnim pismom „Bosne i Hercegovine“, fontom Times New Roman 10 pt.

Logo je izrađen od legure „Zamak“ sačinjene od bakra, cinka i olova, u završnoj obradi pozlaćen pozlatom od 6 mikrona. Na zadnjoj strani je utisnut redni broj.

Pločica sa imenom dimenzija 70 x 25 x 1 mm je oblika pravougaonika zaobljenog na ivicama, koja na sebi sadrži ispisano Ćin/g-din/g-đa, Ime i Prezime. Pločica je izrađena od legure „Zamak“ sačinjene od bakra, cinka i olova, u završnoj obradi pozlaćena pozlatom od 6 mikrona.

Kutija dimenzija 120 x 160 x 25 mm u obliku pravougaonika, sa poklopcem i spužvastim modeliranim uloškom sa utorom za logo i pločicu, u bordo boji, izrađena je od kartona presvučenog presvlačnim papirnim platnom „Hamplast“.

Unutrašnja strana poklopca presvučena je 120 gramskim poliesterom bijele boje sa natpisom „Zlatna plaketa Oružanih snaga Bosne i Hercegovine“, a na poklopcu kutije odštampan je grb Bosne i Hercegovine sa natpisom „Bosna i Hercegovina“.

Kutija ima preklopnu spojku za vertikalno stajanje poklopca i bravu za zatvaranje.

Prilikom dodjele plakete, izdaje se dokument o dodjeli.





**Srebrna plaketa OS BiH na prednjoj strani sadrži okrugli profilirani grb Oružanih snaga 62 x 70 x 2.5 do 3 mm. Blago oivičeni krug sadrži natpis Oružane snage ispisan latiničnim i ćirilničnim pismom, fontom Times New Roman 15 pt, oivičen ivičnom linijom od 0,7 mm. Istaknuti grb je oivičen linijom od 0,7 mm. U dnu loga, u ukrasnoj traci, ispisan je latiničnim i ćirilničnim pismom "Bosne i Hercegovine", Times New Roman 10 pt.**

Logo je izrađen od legure „Zamak“ sačinjene od bakra, cinka i olova, u završnoj obradi presvučen srebrom čistoće 925. Na zadnjoj strani loga utisnut je redni broj.

Pločica sa imenom dimenzija 70 x 25 x 1 mm, oblika pravougaonika zaobljenog na ivicama, koja na sebi sadrži ispisan: Čin/g-din/g-đa, Ime i Prezime. Pločica je izrađena od legure „Zamak“ sačinjene od bakra, cinka i olova, u završnoj obradi presvučena srebrom čistoće 925.

Kutija 120 x 160 x 25 mm oblika pravougaonika, sa poklopcem i spužvastim modeliranim uloškom sa utorom za logo i pločicu, u bordo boji, izrađena je od kartona presvučenog presvlačnim papirnim platnom „Hamplast“. Unutrašnja strana poklopca presvučena je 120 gramskim poliestrom bijele boje sa natpisom „Srebrna plaketa Oružanih snaga Bosne i Hercegovine“, a na poklopcu kutije odštampan je grb Bosne i Hercegovine sa natpisom „Bosna i Hercegovina“.

Kutija ima preklopnu spojku za vertikalno stajanje poklopca i bravu za zatvaranje.

Prilikom dodjele plakete, izdaje se dokument o dodjeli.



**Plaketa jedinice OS BiH na prednjoj strani sadrži okrugli profilirani logo jedinice OS BiH, dimenzija 62 x 62 x 2.5 do 3 mm. Logo je izrađen od legure „Zamak“ sačinjene od bakra, cinka i olova, u završnoj obradi presvučen je bronzom.**

Sve jedinice OS BiH ranga brigade i više g ranga imaju svoj profilirani logo.

Na zadnjoj strani loga utisnut je redni broj.

Pločica sa imenom dimenzija 70 x 25 x 1 mm, oblika pravougaonika zaobljenog na ivicama, na sebi sadrži ispisan: Čin/g-din/g-đa, Ime i Prezime. Pločica je izrađena od legure „Zamak“ sačinjene od bakra, cinka i olova, u završnoj obradi presvučena je bronzom.

Kutija dimenzija 120 x 160 x 25 mm, oblika pravougaonika, sa poklopcem i spužvastim modeliranim uloškom sa utorom za logo i pločicu, u bordo boji, izrađena je od kartona presvučenog presvlačnim papirnim platnom „Hamplast“.

Unutrašnja strana poklopca presvučena je 120 gramskim poliestrom bijele boje, sa natpisom „Plaketa jedinice Oružanih snaga Bosne i Hercegovine“, a na poklopcu kutije odštampan je grb Bosne i Hercegovine sa natpisom „Bosna i Hercegovina“.

Kutija ima preklopnu spojku za vertikalno stajanje poklopca i bravu za zatvaranje.

Prilikom dodjele plakete, izdaje se dokument o dodjeli.

### 3. OPIS MEDALJE (izgled, boje, dimenzije, vrste materijala, sadržaj kompleta)



*Medalja časti se izrađuje u obliku okruglog profiliranog medaljona, dimenzija 40 x 40 x 2.5 do 3 mm, sa istaknutom stiliziranom zvijezdom sa pet krakova, identičnoj zvijezdi na zastavi BiH i istaknutim stiliziranim grbom BiH na prednjoj strani. Istaknuta zvijezda i grb BiH su oivičeni profiliranim krugom koji je oivičen linijom od 0,7 mm. Profilirani oivičeni krug sadrži utisnuti natpis Bosna i Hercegovina ispisan latiničnim i ćiriličnim pismom, u fontu Times NEW Roman, veličine fonta 9 pt, sa zvijezdama između dva natpisa. Natpisi su postavljeni vertikalno. Rub medalje oivičen je ivičnom linijom od 0,7 mm. Medaljon je izrađen od legure „Zamak“ sačinjene od bakra, cinka i olova, u završnoj obradi pozlaćen pozlatom od 6 mikrona.*

*Izrađuje se postupkom livenja, bojenja i poliranja.*

*Serijski broj medalje gravira se na poleđini, o čemu se vodi evidencija.*

*Traka dimenzija 40 x 40 mm, sa obostranim kosim završetkom prema medaljonu visine 10,00 mm i donjom stranom širine 15,00 mm, izrađena je od 120 gramskog (120g/m<sup>2</sup>) poliestera svijetlo plave boje koja predstavlja stiliziranu boju zastave BiH sa prokranom žuto-bijelo-žutom trakom koja, također, predstavlja stiliziranu boju zastave BiH, širine 2,4,2 mm.*

*Traka je spojena sa dva vanjska sloja, sa umetnutom polikarbonatskom folijom od 0,5 mm, profiliranom u obliku trake.*

*Traka je za medalju spojena metalnom kopčom i profiliranom gajkom, koji su izrađeni u istoj boji kao i medalja.*

*Ukupna širina kopče i gajke između medalje i trake je do 10 mm.*

*Sa zadnje strane učvršćena je vodoravna igla za postavljanje i nošenje na uniformi.*

*Mala oznaka - vrpca dimenzija 40 x 10 mm je izrađena od poliestera (120g/m<sup>2</sup>) svijetlo plave boje, sa prokranom žuto-bijelo-žutom trakom širine 2,4,2 mm. Vrpca je spojena sa dva vanjska sloja, sa umetnutim citelinom ili polikarbonatskom folijom od 0,5 mm, profiliranim u obliku vrpce. Sa zadnje strane, prilagođena je za pričvršćivanje i postavljanje na vodilicu – šinu, koja se postavlja na uniformu.*

*Kutija dimenzija 160 x 105 x 25 mm, koja sadrži komplet medalje, oblika pravougaonika, sa preklopnim poklopcem i spužvastim modeliranim uloškom sa utorom za medalju, traku, malu oznaku-vrpca, pločicu sa natpisom ko dodjeljuje i pločicu sa natpisom ko prima medalju.*

*Kutija je u plavoj boji, izrađena je od kartona presvučenog presvlačnim papirnim platnom „Hamplast“.*

*Unutrašnja strana poklopca presvučena je 120 gramskim poliestrom bijele boje sa natpisom „Medalja časti“, a na poklopcu kutije odštampan je grb Bosne i Hercegovine sa natpisom „Bosna i Hercegovina“.*

*Kutija ima preklopnu spojku za vertikalno stajanje poklopca i bravu za zatvaranje.*

*Pločice sa natpisom institucije koja dodjeljuje i natpisom ko prima (čin/g-din/g-đa, Ime i Prezime) medalju su dimenzija 70 x 15 mm, u obliku pravougaonika zaobljenog na ivicama, izrađene su od istog materijala kao i medalja.*

*Kada se medalja dodjeljuje posthumno, na medalji će, pored imena i prezimena lica kojem se ista dodjeljuje, stajati i riječ „posthumno“.*

*Prilikom dodjele medalje, izdaje se dokument o dodjeli.*



**Medalja OS BiH za zasluge** se izrađuje u obliku okruglog profiliranog medaljona koji je ovičen linijom od 0,7 mm, dimenzija 40 x 40 x 2,5 do 3 mm, sa istaknutim stiliziranim granicama BiH i istaknutim stiliziranim grbom BiH, na prednjoj strani. Istaknute stilizirane granice BiH i grb BiH su ovičeni profiliranim krugom koji je ovičen linijom od 0,7 mm. Profilirani ovičeni krug sadrži utisnuti natpis Bosna i Hercegovina ispisan latiničnim i ćiriličnim pismom, u fontu Times NEW Roman, veličine fonta 9 pt, sa zvijezdama između dva natpisa. Natpisi su postavljeni vertikalno. Ispod grba su postavljena dva unakrsna mača kao stilizirani detalj sa činova Oružanih snaga. Rub medalje ovičen je ivičnom linijom od 0,7 do 1,0 mm. Medaljon je izrađen od legure „Zamak“ sačinjene od bakra, cinka i olova, u završnoj obradi pozlaćen pozlatom od 6 mikrona.

Izrađuje se postupkom livenja, bojenja i poliranja.

Serijski broj medalje gravira se na poleđini, o čemu se vodi evidencija. Traka širine 40 x 40 mm, sa obostranim kosim završetakom prema medaljonu visine 10,00 mm i donjom stranom širine 15,00 mm, izrađena je od viskoze i svile, plave boje, sa protkanom žutom trakom širine 30 mm koja na sebi sadrži sedam zvijezda (preuzetih sa grba BiH), pod uglom od 45 stepeni, iz donjeg desnog ugla prema gornjem lijevom uglu.

Traka je spojena je sa dva vanjska sloja, sa umetnutim citelinom ili polikarbonatskom folijom od 0,5 mm, profiliranim u obliku trake.

Traka je za medalju spojena metalnom kopčom i profiliranim gajkom, koji su izrađeni od istog materijala kao i medalja.

Ukupna širina kopče i gajke, između medalje i trake, je do 10 mm.

Sa zadnje strane učvršćena je vodoravna igla za postavljanje i nošenje na uniformi.

Mala oznaka – vrpca, dimenzija 40 x 10 mm, izrađena je od viskoze i svile plave boje, sa protkanom žutom trakom širine 30 mm, koja na sebi sadrži dvije zvijezde i jednu polovicu zvijezde pod uglom od 45 stepeni, s lijeva na desno, u položaju koji predstavlja dio trake medalje.

Sa zadnje strane prilagođena je za pričvršćivanje i postavljanje na vodilicu - šinu koja se postavlja na uniformu.

Kutija dimenzija 160 x 105 x 25 mm, koja sadrži komplet medalje, oblika pravougaonika, sa preklopnim poklopcem i spužvastim modeliranim uloškom, sa utorom za medalju, traku, malu oznaku-vrpca, pločicu sa natpisom ko dodjeljuje i pločicu sa natpisom ko prima medalju.

Kutija je u plavoj boji, izrađena je od kartona presvučenog presvlačnim papirnim platnom „Hamplast“.

Unutrašnja strana poklopca presvučena je 120 gramskim poliesterom bijele boje, sa natpisom „Medalja Orižanih snaga BiH za zasluge“, a na poklopcu kutije odštampan je grb Bosne i Hercegovine sa natpisom „Bosna i Hercegovina“.

Kutija ima preklopnu spojku za vertikalno stajanje poklopca i bravu za zatvaranje.

Pločice sa natpisom institucije koja dodjeljuje i natpisom ko prima (čin/g-din/g-đa, Ime i Prezime) medalju, dimenzija 70 x 15 x 1 mm, u obliku pravougaonika zaobljenog na ivicama, izrađene su od istog materijala kao i medalja.

Kada se medalja dodjeljuje posthumno, na medalji će, pored imena i prezimena lica kojem se ista dodjeljuje, stajati i riječ „posthumno“.

Prilikom dodjele medalje, izdaje se dokument o dodjeli.



**Medalja OS BiH za vojne zasluge** se izrađuje u obliku okruglog profiliranog medaljona, dimenzija 40 x 40 x 2.5 do 3 mm, sa istaknutim stiliziranim grbom BiH na prednjoj strani, oivičenim stiliziranim lovorovim vijencem koji ima univerzalno simbolično značenje iz antičkog doba, kada je lovorov vijenac dodjeljivan pobjednicima. Ispod grba su postavljena dva unakrsna mača kao stilizirani detalj sa činova Oružanih snaga. Medaljon je oivičen profiliranim krugom. Rub medalje oivičen je ivičnom linijom od 0,7 do 1,0 mm. Medaljon je izrađen od legure „Zamak“ sačinjene od bakra, cinka i olova, u završnoj obradi presvučen srebrom čistoće 925.

Izrađuje se postupkom livenja, bojenja i poliranja.

Serijski broj medalje gravira se na poledini, o čemu se vodi evidencija.

Traka dimenzija 40 x 40 mm, sa obostranim kosim završetkom prema medaljonu visine 10,00 mm i donjom stranom širine 15,00 mm, izrađena je od viskoze i svile, bijele boje, sa protkanim plavim trakama, u sredini širine 20 mm i sa strana po jedna traka širine 2 mm, što predstavlja stiliziranu kombinaciju boja zastave BiH.

Traka je spojena sa dva vanjska sloja, sa umetnutim citelinom ili polikarbonatskom folijom od 0,5 mm, profiliranim u obliku trake.

Traka je za medalju spojena metalnom kopčom i profiliranom gajkom, koji su izrađeni od istog materijala kao i medalja.

Ukupna širina kopče i gajke između medalje i trake je do 10 mm.

Sa zadnje strane učvršćena je vodoravna igla za postavljanje i nošenje na uniformi.

Mala oznaka – vrpca dimanzija 40 x 10 mm izrađena je od viskoze i svile bijele boje, sa protkanim plavim trakama, u sredini širine 20 mm i sa strana po jedna 2 mm.

Vrpca je spojena sa dva vanjska sloja, sa umetnutim citelinom ili polikarbonatskom folijom od 0,5 mm, profiliranim u obliku vrpce.

Sa zadnje strane prilagođena je za pričvršćivanje i postavljanje na vodicu – šinu, koja se postavlja na uniformu.

Kutija, dimanzija 160 x 105 x 25 mm, koja sadrži komplet medalje, je u obliku pravougaonika, sa preklopnim poklopcem i spužvastim modeliranim uloškom sa utorom za medalju, traku, malu oznaku-vrpca, pločicu sa natpisom ko dodjeljuje i pločicu sa natpisom ko prima medalju.

Kutija je u plavoj boji, izrađena je od kartona presvučenog presvlačnim papirnim platnom „Hamplast“.

Unutrašnja strana poklopca presvučena je 120 gramskim poliestrom bijele boje, sa natpisom „Medalja Oružanih snaga BiH za vojne zasluge“, a na poklopcu kutije odštampan je grb Bosne i Hercegovine sa natpisom „Bosna i Hercegovina“.

Kutija ima preklopnu spojku za vertikalno stajanje poklopca i bravu za zatvaranje.

Pločice sa natpisom institucije koja dodjeljuje i natpisom ko prima (čin/g-din/g-đa, Ime i Prezime) medalju, dimenzija 70 x 15 x 1 mm, u obliku pravougaonika zaobljenog na ivicama, izrađene su od istog materijala kao i medalja.

Prilikom dodjele medalje, izdaje se dokument o dodjeli.



**Medalja za hrabrost** se izrađuje u obliku okruglog profiliranog medaljona, dimenzija 40 x 40 x 2.5 do 3 mm, sa istaknutim stiliziranim srcem na prednjoj strani, kao simbolom hrabrosti i podignutim mačem kao univerzalnim simbolom zaštite slobode, časti i moći. Stilizirano srce i mač su oivičeni profiliranim vijencem. Iznad mača je postavljen grb BiH. Medaljon je oivičen profiliranim krugom. Rub medalje oivičen je ivičnom linijom od 0,7 do 1,0 mm. Medaljon je izrađen od legure „Zamak“ sačinjene od bakra, cinka i olova, u završnoj obradi presvučen srebrom čistoće 925.

Izrađuje se postupkom livenja, bojenja i poliranja.

Serijski broj medalje gravira se na poleđini, o čemu se vodi evidencija.

Traka dimanzija 40 x 40mm, sa obostranim kosim završetkom prema medaljonu, visine 10,00 mm i donjom stranom širine 15,00 mm, izrađena je od viskoze i svile tamno crvene boje koja simbolizira krv sa protkanih osam žutih traka koje, zajedno sa crvenom bojom, simboliziraju vatru u sredini, širine 2 mm, a koje su udaljene od rubova 5,00 mm.

Traka je spojena sa dva vanjska sloja, sa umetnutim citelinom ili polikarbonatskom folijom od 0,5 mm, profiliranim u obliku trake.

Traka je za medalju spojena metalnom kopčom i profiliranom gajkom, koji su izrađeni od istog materijala kao i medalja.

Ukupna širina kopče i gajke između medalje i trake je do 10 mm.

Sa zadnje strane učvršćena je vodoravna igla za postavljanje i nošenje na uniformi.

Mala oznaka - vrpca dimenzija 40 x 10 mm izrađena je od viskoze i svile tamno crvene boje, sa protkanih osam žutih traka u sredini, širine 2 mm, a koje su udaljene od rubova 5 mm.

Sa zadnje strane prilagođena je za pričvršćivanje i postavljanje na vodilicu – šinu, koja se postavlja na uniformu.

Kutija dimenzija 160 x 105 x 25mm, koja sadrži komplet medalje, je u oblika pravougaonika, sa preklopnim poklopcem i spužvastim modeliranim uloškom sa utorom za medalju, traku, malu oznaku-vrpcu, pločicu sa natpisom ko dodjeljuje i pločicu sa natpisom ko prima medalju.

Kutija je u plavoj boji, izrađena je od kartona presvučenog presvlačnim papirnim platnom „Hamplast“.

Unutrašnja strana poklopca presvučena je 120 gramskim poliestrom bijele boje, sa natpisom „Medalja za hrabrost“, a na poklopcu kutije odštampan je grb Bosne i Hercegovine sa natpisom „Bosna i Hercegovina“.

Kutija ima preklopnu spojku za vertikalno stajanje poklopca i bravu za zatvaranje.

Pločice sa natpisom institucije koja dodjeljuje i natpisom ko prima (čin/g-din/g-đa, Ime i Prezime) medalju, dimenzija 70 x 15 x 1 mm, u obliku pravougaonika zaobljenog na ivicama, izrađene su od istog materijala kao i medalja.

Prilikom dodjele medalje, izdaje se dokument o dodjeli.



**Medalja za izuzetno zalaganje i profesionalizam** se izrađuje u obliku okruglog profiliranog medaljona, dimenzija 40 x 40 x 2.5 do 3 mm, sa istaknutom stiliziranom siluetom vojnika sa šljemom na prednjoj strani. Stilizirana silueta vojnika je oivičena profiliranim vijencem i sa grbom BiH u dnu. Medaljon je oivičen profiliranim krugom. Rub medalje oivičen je ivičnom linijom od 0,7 do 1,0 mm. Medaljon je izrađen od legure „Zamak“ sačinjene od bakra, cinka i olova, u završnoj obradi presvučen srebrom čistoće 925.

Izrađuje se postupkom livenja, bojenja i poliranja.

Serijski broj medalje gravira se na poleđini, o čemu se vodi evidencija.

Traka dimenzija 40 x 40 mm, sa obostranim kosim završetkom prema medaljonu, visine 10,00 mm i donjom stranom širine 15,00 mm, izrađena je od viskoze i svile zelene boje koja predstavlja simbol sigurnosti i temeljne boje sa terenske uniforme Oružanih snaga, sa dvije protkane višebojne trake udaljene od rubova 6 mm, bijela-žuta-plava-žuta-bijela, svaka širine po 2 mm, koje predstavljaju stilizirane boje zastave BiH.

Traka je spojena sa dva vanjska sloja, sa umetnutim citelinom ili polikarbonatskom folijom od 0,5 mm, profiliranim u obliku trake.

Traka je za medalju spojena metalnom kopčom i profiliranom gajkom, koji su izrađeni od istog materijala kao i medalja.

Ukupna širina kopče i gajke između medalje i trake je do 10 mm.

Sa zadnje strane učvršćena je vodoravna igla za postavljanje i nošenje na uniformi.

Mala oznaka – vrpca, dimenzija 40 x 10 mm, izrađena je od viskoze i svile zelene boje, sa dvije protkane višebojne trake udaljene od rubova 6 mm, u kombinaciji boja, bijela-žuta-plava-žuta-bijela, svaka širine po 2 mm.

Sa zadnje strane prilagođena je za pričvršćivanje i postavljanje na vodilicu – šinu, koja se postavlja na uniformu.

Kutija, dimenzija 160 x 105 x 25 mm, koja sadrži komplet medalje, je u obliku pravougaonika, sa preklopnim poklopcem i spužvastim modeliranim uloškom sa utorom za medalju, traku, malu oznaku-vrpca, pločicu sa natpisom ko dodjeljuje i pločicu sa natpisom ko prima medalju.

Kutija je u bordo boji, izrađena je od kartona presvučenog presvlačnim papirnim platnom „Hamplast“.

Unutrašnja strana poklopca presvučena je 120 gramskim poliesterom bijele boje, sa natpisom „Medalja za izuzetno zalaganje i profesionalizam“, a na poklopcu kutije odštampan je grb Bosne i Hercegovine sa natpisom „Bosna i Hercegovina“.

Kutija ima preklopnu spojku za vertikalno stajanje poklopca i bravu za zatvaranje.

Pločice sa natpisom institucije koja dodjeljuje i natpisom ko prima (čin/g-din/g-đa, Ime i Prezime) medalju, dimenzija 70 x 15 x 1 mm, u obliku pravougaonika zaobljenog na ivicama, izrađene su od istog materijala kao i medalja.

Prilikom dodjele medalje, izdaje se dokument o dodjeli.



**Medalja MO i OS BiH za dugogodišnju službu u sistemu odbrane** izrađuje se u obliku okruglog profiliranog medaljona, dimenzija 40 x 40 x 2,5 do 3 mm, sa istaknutim stiliziranim grbom BiH na prednjoj strani. Stilizirani grb BiH je oivičen profiliranim vijencem. Ispod grba je postavljen mač i pero koji su ukršteni, koji simboliziraju vojnu i civilnu službu. Medaljon je oivičen profiliranim krugom. Rub medalje oivičen je ivičnom linijom od 0,7 do 1,0 mm. Medaljon je izrađen od legure „Zamak“ sačinjene od bakra, cinka i olova, u završnoj obradi presvučen srebrom čistoće 925.

Izrađuje se postupkom livenja, bojenja i poliranja.

Serijski broj medalje gravira se na poleđini o čemu se vodi evidencija.

Obod medalje je glatka površina.

Traka, dimenzija 40 x 40 mm, sa obostranim kosim završetkom prema medaljonu, visine 10,00 mm i donjom stranom širine 15,00 mm, izrađena je od viskoze i svile crvene boje koja simbolizira krv, sa protkanom bijelom trakom širine 2 mm, za 10 godina, dvije trake za 20 godina, tri trake za 30 godina i četiri trake za 40 godina službe, između traka je razmak od 4 mm.

Traka je spojena sa dva vanjska sloja, sa umetnutim citelinom ili polikarbonatskom folijom od 0,5 mm, profiliranim u obliku trake.

Traka je za medalju spojena metalnom kopčom i profiliranom gajkom, koji su izrađeni od istog materijala kao i medalja.

Ukupna širina kopče i gajke između medalje i trake je do 10 mm.

Sa zadnje strane učvršćena je vodoravna igla za postavljanje i nošenje na uniformi.

Mala oznaka – vrpca, širine 40 x 10 mm, izrađena je od viskoze i svile crvene boje, sa protkanom bijelom trakom širine 2 mm za 10 godina, dvije trake za 20 godina, tri trake za 30 godina i četiri trake za 40 godina službe, između traka je razmak od 4 mm.

Sa zadnje strane, prilagođena je za pričvršćivanje i postavljanje na vodilicu – šinu, koja se postavlja na uniformu.

Ova medalja se izrađuje u kombinaciji iste medalje sa četiri različite trake i male oznake, u zavisnosti od godina službe.

Kutija, dimenzija 160 x 105 x 25mm, koja sadrži komplet medalje, je u obliku pravougaonika, sa preklopnim poklopcem i spužvastim modeliranim uloškom sa utorom za medalju, traku, malu oznaku-vrpca, pločicu sa natpisom ko dodjeljuje i pločicu sa natpisom ko prima medalju.

Kutija je u plavoj boji, izrađena je od kartona presvučenog presvlačnim papirnim platnom „Hamplast“.

Unutrašnja strana poklopca presvučena je 120 gramskim poliestrom bijele boje, sa natpisom „Medalja MO i OS BiH za dugogodišnju službu u sistemu odbrane“, a na poklopcu kutije odštampan je grb Bosne i Hercegovine sa natpisom „Bosna i Hercegovina“.

Kutija ima preklopnu spojku za vertikalno stajanje poklopca i bravu za zatvaranje.

Pločice sa natpisom institucije koja dodjeljuje i natpisom ko prima (čin/g-din/g-đa, Ime i Prezime) medalju, dimenzija 70 x 15 x 1 mm, u obliku pravougaonika zaobljenog na ivicama, izrađene su od istog materijala kao i medalja.

Prilikom dodjele medalje, izdaje se dokument o dodjeli.



**Medalja OS BiH za postignuća u nauci, kulturi i sportu** se izrađuje u obliku okruglog profiliranog medaljona, dimenzija 40 x 40 x 2.5 do 3 mm, sa istaknutom stiliziranom kombinacijom simbola koji predstavljaju nauku, kulturu i sport, oivičenim profiliranim vijencem i sa grbom BiH na vrhu. Medaljon je oivičen profiliranim krugom. Rub medalje oivičen je ivičnom linijom od 0,7 do 1,0 mm. Medaljon je izrađen od legure „Zamak“ sačinjene od bakra, cinka i olova, u završnoj obradi presvučen je bronzom.

Izrađuje se postupkom livenja, bojenja i poliranja. Serijski broj medalje gravira se na poleđini, o čemu se vodi evidencija.

Traka, širine 40 x 40 mm, sa obostranim kosim završetkom prema medaljonu, visine 10,00 mm i donjom stranom širine 15,00 mm, izrađena je od viskoze i svile u tri boje, plavo-svijetlo crveno-žuto, širine 15,10,15 mm, koje predstavljaju dvije stilizirane boje sa zastave BiH i crvene boje kao simbola krvi.

Traka je spojena sa dva vanjska sloja, sa umetnutim citelinom ili polikarbonatskom folijom od 0,5 mm, profiliranim u obliku trake.

Traka je za medalju spojena metalnom kopčom i profiliranom gajkom, koji su izrađeni od istog materijala kao i medalja.

Ukupna širina kopče i gajke, između medalje i trake, je do 10 mm.

Sa zadnje strane učvršćena je vodoravna igla za postavljanje i nošenje na uniformi.

Mala oznaka – vrpca, širine 40 x 10 mm, izrađena je od viskoze i svile u tri boje, plavo-narandžasto-žuto, širine 15,10,15 mm.

Sa zadnje strane prilagođena je za pričvršćivanje i postavljanje na vodicu – šinu, koja se postavlja na uniformu.

Kutija, dimenzija 160 x 105 x 25, koja sadrži komplet medalje, je u obliku pravougaonika, sa preklopnim poklopcem i spužvastim modeliranim uloškom sa utorom za medalju, traku, malu oznaku-vrpca, pločicu sa natpisom ko dodjeljuje i pločicu sa natpisom ko prima medalju.

Kutija je u plavoj boji, izrađena je od kartona presvučenog presvlačnim papirnim platnom „Hamplast“.

Unutrašnja strana poklopca presvučena je 120 gramskim poliesterom bijele boje, sa natpisom „Medalja OS BiH za postignuća u nauci, kulturi i sportu“, a na poklopcu kutije odštampan je grb Bosne i Hercegovine sa natpisom „Bosna i Hercegovina“.

Kutija ima preklopnu spojku za vertikalno stajanje poklopca i bravu za zatvaranje.

Pločice sa natpisom institucije koja dodjeljuje i natpisom ko prima (čin/g-din/g-đa, Ime i Prezime) medalju, dimenzija 70 x 15 x 1 mm, u obliku pravougaonika zaobljenog na ivicama, izrađene su od istog materijala kao i medalja.

Prilikom dodjele medalje, izdaje se dokument o dodjeli.

#### 4. OPIS ZNAČKI (izgled, boje, dimenzije, vrste materijala, sadržaj kompleta)



Zlatna značka OS BiH



Zlatna značka OS BiH se izrađuje u obliku sedmokrake zvijezde preuzete sa činova oficira Oružanih snaga, dimenzija 35 x 35 mm, sa istaknutim stiliziranim grbom BiH na prednjoj strani. Debljina značke je od 4 mm u centru do 2 mm na krajevima. Ispod grba su postavljena dva unakrsna mača. Značka je izrađena od legure „Zamak“ sačinjene od bakra, cinka i olova, u završnoj obradi pozlaćena pozlatom od 6 mikrona.

Izrađuje se postupkom livenja, bojenja i poliranja.

Serijski broj značke gravira se na poleđini, o čemu se vodi evidencija. Sa zadnje strane značke izrađen je vijak sa maticom za učvršćivanje na uniformu i igla kao stabilizator. Prečnik matice je 20 mm.

Mala oznaka – vrpca, dimenzija 40 x 10 mm, izrađena je od poliestera 120g/m<sup>2</sup> svijetlo žute – zlatne boje, sa ikanom zlatnom značkom prečnika 8 mm na sredini.

Mala oznaka – vrpca, prilagođena je za pričvršćivanje i postavljanje na vodilicu – šimu, koja se postavlja na uniformu.

Kutija, dimenzija 112 x 75 x 25, koja sadrži komplet značke, je u obliku pravougaonika, sa preklopnim poklopcem i spužvastim modeliranim uloškom sa utorom za značku, malu oznaku-vrpca, pločicu sa natpisom ko dodjeljuje i pločicu sa natpisom ko prima značku.

Kutija je u bordo boji, izrađena je od kartona presvučenog presvlačnim papirnim platnom „Hamplast“.

Kutija ima preklopnu spojku za vertikalno stajanje poklopca i bravu za zatvaranje.

Pločice sa natpisom „Oružane snage Bosne i Hercegovine“ i natpisom ko prima (čin/g-din/g-đa, Ime i Prezime) značku, dimenzija 55 x 15 x 1 mm, u obliku pravougaonika zaobljenog na ivicama, izrađene su od istog materijala kao i značka.

Prilikom dodjele značke, izdaje se dokument o dodjeli.



Srebrna značka OS BiH



*Srebrna značka OS BiH se izrađuje u obliku sedmokrake zvijezde preuzete sa činova oficira Oružanih snaga, dimenzija 35 x 35 mm, sa istaknutim stiliziranim grbom BiH. Debljina značke je od 4 mm u centru do 2 mm na krajevima. Ispod grba su postavljena dva unakrsna mača. Značka je izrađena od legure „Zamak“ sačinjene od bakra, cinka i olova, u završnoj obradi presvučena srebrom čistoće 925.*

*Izrađuje se postupkom livenja, bojenja i poliranja.*

*Serijski broj značke gravira se na poledini, o čemu se vodi evidencija. Sa zadnje strane značke izrađena je leptir kopča za učvršćivanje na uniformu i druga igla kao stabilizator.*

*Mala oznaka – vrpca, dimenzija 40 x 10 mm, izrađena je od viskoze i svile svijetlo sive – srebrne boje, sa tkanom srebrnom značkom prečnika 8 mm na sredini.*

*Mala oznaka – vrpca, prilagođena je za pričvršćivanje i postavljanje na vodilicu – šimu, koja se postavlja na uniformu.*

*Kutija, dimenzija 112 x 75 x 25, koja sadrži komplet značke, je u obliku pravougaonika, sa preklopnim poklopcem i spužvastim modeliranim uloškom sa utorom za značku, malu oznaku-vrpca, pločicu sa natpisom ko dodjeljuje i pločicu sa natpisom ko prima značku.*

*Kutija je u bordo boji, izrađena je od kartona presvučenog presvlačnim papirnim platnom „Hamplast“.*

*Kutija ima preklopmu spojku za vertikalno stajanje poklopca i bravu za zatvaranje.*

*Pločice sa natpisom „Oružane snage Bosne i Hercegovine“ i natpisom ko prima (čin/g-din/g-đa, Ime i Prezime) značku, dimenzija 55 x 15 x 1 mm, u obliku pravougaonika zaobljenog na ivicama, izrađene su od istog materijala kao i značka.*

*Prilikom dodjele značke, izdaje se dokument o dodjeli.*

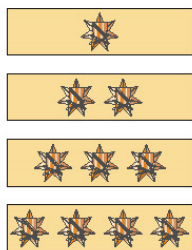

Značka OS BiH za operacije podrške miru



*Značka OS BiH za operacije podrške miru se izrađuje u obliku sedmokrake zvijezde preuzete sa činova oficira Oružanih snaga, dimenzija 35 x 35mm, sa istaknutim stiliziranim grbom BiH. Debljina značke je od 4 mm u centru i do 2 mm na krajevima. Ispod grba je postavljena grana masline kao simbol mira i mač sa grba Oružanih snaga koji su ukršteni. Medaljon je izrađen od legure „Zamak“ sačinjene od bakra, cinka i olova, u završnoj obradi presvučen je bronzom.*

*Mala oznaka – vrpca, dimenzija 40 x 10mm, izrađena je od viskoze i svile svijetlo narandžaste – bronzane boje sa tkanom bronзанom značkom prečnika 8 mm na sredini.*

*Mala oznaka – vrpca, prilagođena je za pričvršćivanje i postavljanje na vodilicu – šimu, koja se postavlja na uniformu.*

*Kutija, dimenzija 112 x 75 x 25mm, koja sadrži komplet značke, je u obliku pravougaonika, sa preklopnim poklopcem i spužvastim modeliranim uloškom sa utorom za značku, malu oznaku-vrpca, pločicu sa natpisom ko dodjeljuje i pločicu sa natpisom ko prima značku.*

*Kutija je u bordo boji, izrađena je od kartona presvučenog presvalačnim papirnim platnom „Hamplast“.*

*Kutija ima preklopnu spojku za vertikalno stajanje poklopca i bravu za zatvaranje.*

*Pločice sa natpisom „Oružane snage Bosne i Hercegovine“ i natpisom ko prima (čin/g-din/g-đa, Ime i Prezime) značku, dimenzija 55 x 15 x 1 mm, u obliku pravougaonika zaobljenog na ivicama, izrađene su od istog materijala kao i značka.*

*Prilikom dodjele značke, izdaje se dokument o dodjeli.*

## 5. IZGLED PISANE POHVALE

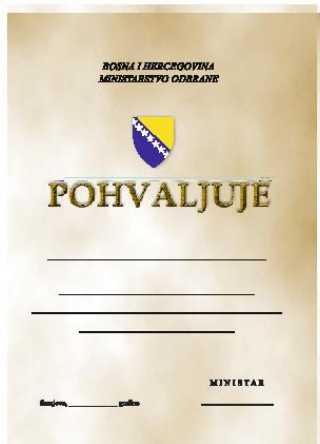

*Pohvala ministra odbrane je A4 formata, papira 120 gr, sa grafikom kao na slici. Zaglavlje čini natpis Bosna i Hercegovina i Ministarstvo odbrane, font Times New Roman, Italic, veličine 24pt, ispod kojeg se nalazi osjenčeni grb BiH (28x35mm).*

*Natpis POHVALJUJE urađen je veličinom i grafikom kao na slici, ispod kojeg se nalazi horizontalna linija na koju se fontom Monotype Corsiva, 36pt, upisuje redom: Čin/g-din/g-da, Ime i prezime. Tekst ispod imena i prezimena ispisuje se fontom Monotype Corsiva, 30pt. Mjesto i datum ispisuju se fontom Times New Roman 14pt, a riječ ministar u potpisu pohvale ispisuje se fontom Times New Roman 16pt.*

*Tekst na pohvali ispisan je na:*

- Bosanskom jeziku, latiničnim pismom.
- Hrvatskom jeziku, latiničnim pismom.
- Srpskom jeziku, ćiriličnim pismom.

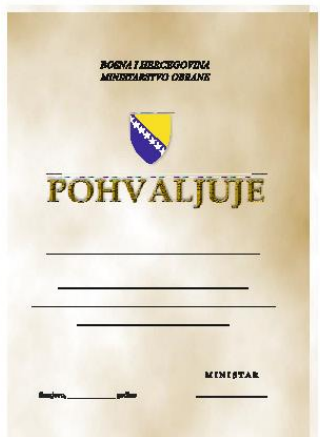

## 6. IZGLED DOKUMENTA O DODJELI LENTE



*Dokument o dodjeli Lente OS BiH je A4 formata, papira 120 gr., u kartonskoj fascikli plave boje, sa devet zvijezda pod uglom od 45 stepeni, preko kojih se nalazi stilizirani medaljon sa istaknutim stiliziranim grbom BiH. Ispod grba su postavljena dva unakrsna mača. Istaknuti stilizirani grb BiH je oivičen profiliranim vijencem. Blago oivičeni krug sadrži natpis Oružane snage, ispisan latiničnim i ćiriličnim pismom. U dnu medaljona, u ukrasnoj traci, ispisano je latiničnim i ćiriličnim pismom "Bosne i Hercegovine".*

*Zaglavlje čini natpis Bosna i Hercegovina i Ministarstvo odbrane, ispisano fontom Times New Roman, Italic, veličine 14pt, sa grbom BiH (20x23mm), ispod kojeg piše „dodjeljuje“ fontom Arial 28pt.*

*Napis „LENTU“ ispisan je fontom Arial 76pt, ispod kojeg se nalazi horizontalna linija na koju se upisuje redom: Čin/g-din/g-đa, Ime i prezime, fontom Arial, Italic, 28pt. Tekst ispod, font Arial, 24pt.*

*Pojmovi mjesto, datum i ministar u potpisu, ispisani su fontom Arial 14pt.*

*Tekst na dokumentu ispisan je na:*

- Bosanskom jeziku, latiničnim pismom.
- Hrvatskom jeziku, latiničnim pismom.
- Srpskom jeziku, ćiriličnim pismom.



## 7. IZGLED DOKUMENTA O DODJELI PLAKETE



**Dokument o dodjeli (Zlatne/Srebrne) Plakete MO BiH** je A4 formata, papira 120 gr., u kartonskoj fascikli plave boje. Zaglavlje čini natpis *Bosna i Hercegovina i Ministarstvo odbrane*, ispisan fontom *Times New Roman, Italic*, veličine 14pt, sa grbom BiH (20x23mm), ispod kojeg piše „*dodjeljuje*“, ispisano fontom *Arial 28pt*. Oznaka (Zlatnu/Srebrnu) ispisana je fontom *Arial 48pt*. Natpis „*PLAKETU*“ urađen je fontom *Arial 76pt*, ispod kojeg se nalazi horizontalna linija na koju se upisuje redom: Čin/g-din/g-đa, Ime i prezime, fontom *Arial, Italic, 28pt*. Tekst ispod imena i prezimena izrađen je fontom *Arial, 24pt*. Pojmovi mjesto, datum i ministar u potpisu, ispisani su fontom *Arial 14pt*. Tekst na pohvali ispisan je na:

- Bosanskom jeziku, latiničnim pismom.
- Hrvatskom jeziku, latiničnim pismom.
- Srpskom jeziku, ćirilničnim pismom.



**Dokument o dodjeli (Zlatne/Srebrne) Plakete OS BiH** je A4 formata, papira 120 gr., u kartonskoj fascikli plave boje. Zaglavlje čini natpis *Bosna i Hercegovina, Ministarstvo odbrane i Zajednički štab OS BiH*, ispisan fontom *Times New Roman, Italic*, veličine 14pt, sa grbom BiH (20x23mm), ispod kojeg piše „*dodjeljuje*“, fontom *Arial 28pt*. Oznaka (Zlatnu/Srebrnu) ispisana je fontom *Arial 48pt*. Natpis „*PLAKETU*“ urađen je fontom *Arial 76pt*, ispod kojeg se nalazi linija na koju se upisuje redom: Čin/g-din/g-đa, Ime i prezime, fontom *Arial, Italic, 28pt*. Tekst ispod imena i prezimena ispisan je fontom *Arial, 24pt*. Mjesto, datum i načelnik u potpisu, ispisan je fontom *Arial 14pt*. Tekst na pohvali ispisan je na:

- Bosanskom jeziku, latiničnim pismom.
- Hrvatskom jeziku, latiničnim pismom.
- Srpskom jeziku, ćirilničnim pismom.



**Dokument o dodjeli Plakete jedinice OS BiH** je A4 formata, papira 120 gr., u kartonskoj fascikli plave boje. Zaglavlje čini natpis *Bosna i Hercegovina, Ministarstvo odbrane, Zajednički štab OS BiH i jedinica OS BiH*, u fontu *Times New Roman, Italic*, veličine 14pt, sa grbom BiH (20x23mm), ispod kojeg piše „*dodjeljuje*“ fontom *Arial 28pt*. Natpis „*PLAKETU*“ urađen je fontom *Arial 76pt*, ispod kojeg se nalazi horizontalna linija na koju se upisuje redom: Čin/g-din/g-đa, Ime i prezime, fontom *Arial, Italic, 28pt*. Tekst ispod je *Arial 24pt*. Mjesto, datum i komandant u potpisu, ispisani su fontom *Arial 14pt*. Tekst na pohvali ispisan je na:

- Bosanskom jeziku, latiničnim pismom.
- Hrvatskom jeziku, latiničnim pismom.
- Srpskom jeziku, ćirilničnim pismom.

## 8. IZGLED DOKUMENTA O DODJELI MEDALJE MO BiH



Dokument za dodjelu medalje iz nadležnosti ministra odbrane je A4 format, papira 120 gr., Landscape, sa grafikom kao na slici. Zaglavlje čini natpis Bosna i Hercegovina, Ministarstvo odbrane, ispisano fontom Arial, Bold, 18pt, sa grbom BiH (24x27mm), ispod kojeg fontom Arial, Bold 18pt. piše „dodjeljuje“.

Natpis „MEDALJU...“ (tamno plave boje) ispisan je fontom Times New Roman, Bold 48pt, ispod kojeg se nalazi horizontalna linija na koju se upisuje redom: Čin/g-din/g-đa, Ime i prezime, ispisano fontom Monotype Corsiva, Bold, 24pt. Tekst ispod ispisuje se fontom Arial, 18pt. Mjesto, datum i načelnik u potpisu, ispisani su fontom Times New Roman 16pt.

Tekst na dokumentu može biti ispisan na:

- Bosanskom jeziku, latiničnim pismom.
- Hrvatskom jeziku, latiničnim pismom.
- Srpskom jeziku, ćirilničnim pismom.



## 9. IZGLED DOKUMENTA O DODJELI MEDALJE ŽŠ OS BiH



Dokument za dodjelu medalje iz nadležnosti načelnika Zajedničkog štaba OS BiH je A4 format, papira 120 gr, Landscape, sa grafikom kao na slici. Zaglavlje čini natpis Bosna i Hercegovina, Ministarstvo odbrane, Zajednički štab, ispisano fontom Arial, Bold, 18pt, sa grbom BiH (24x27mm), ispod kojeg piše „dodjeljuje“ fontom Arial, Bold 18pt. Natpis „MEDALJU...“ (tamno zelene boje) ispisan je fontom Times New Roman, Bold 48pt, ispod kojeg se nalazi horizontalna linija na koju se upisuje redom: Čin/g-din/g-da, Ime i prezime, fontom Monotype Corsiva, Bold, 24pt. Tekst ispod ispisuje se fontom Arial, 18pt. Mjesto, datum i načelnik u potpisu, ispisan je fontom Times New Roman 16pt.

Tekst na dokumentu može biti ispisan na:

- Bosanskom jeziku, latiničnim pismom.
- Hrvatskom jeziku, latiničnim pismom.
- Srpskom jeziku, ćirilničnim pismom.

## 10. IZGLED DOKUMENTA O DODJELI ZNAČKE ŽŠ OS BiH (tri jezika i dva pisma)



Dokument o dodjeli značke načelnika Zajedničkog štaba OS BiH je A4 formata, papira 120 gr., Landscape, sa grafikom kao na slici. Zaglavlje čini natpis Bosna i Hercegovina, Ministarstvo odbrane, Zajednički štab, ispisano fontom Arial, Bold, 18pt, sa grbom BiH (24x27mm), ispod kojeg piše „dodjeljuje“ fontom Arial, Bold 18pt.

Natpis „ZNAČKU...“ (tamno plave boje) ispisan je fontom Times New Roman, Bold 48pt, ispod kojeg se nalazi horizontalna linija na koju se upisuje redom: Čin/g-din/g-đa, Ime i prezime, fontom Monotype Corsiva, Bold, 24pt. Tekst ispod ispisuje se fontom Arial, 18pt. Mjesto, datum i načelnik u potpisu, ispisano je fontom Times New Roman 16pt.

Tekst na dokumentu može biti ispisan na:

- Bosanskom jeziku, latiničnim pismom.
- Hrvatskom jeziku, latiničnim pismom.
- Srpskom jeziku, ćiriličnim pismom.

## 11. IZGLED I DIMENZIJE NAGRADA I POHVALA

Grafički prikaz loga Ministarstva odbrane BiH u zlatnoj boji i grba Oružanih snaga BiH u zlatnoj i srebrnoj boji.



Veličina loga Ministarstva odbrane i Oružanih snaga BiH pri izradi nagrada i pohvala prilagođava se uvjetima izrade

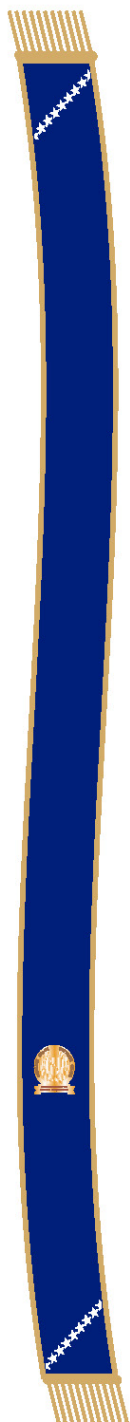

Boje:  
Plava: Pantone 662C  
Zlatna: Pantone 7509C

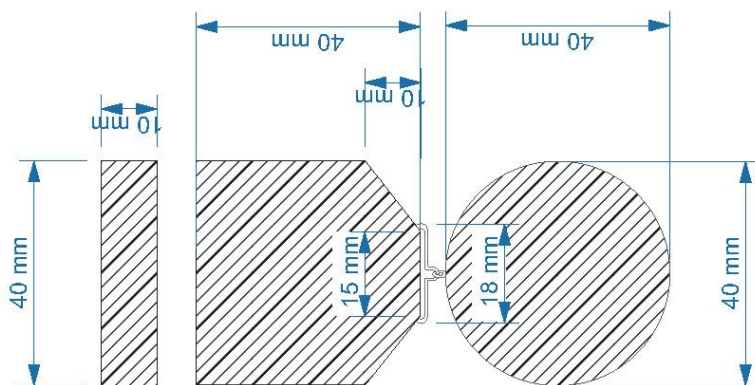
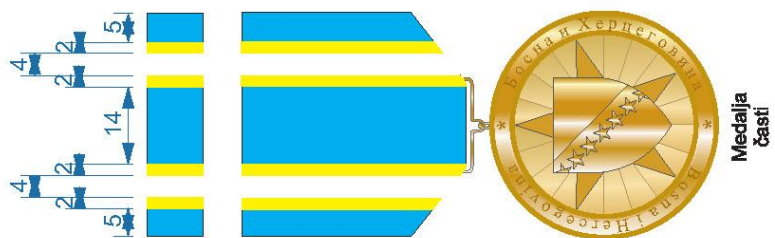
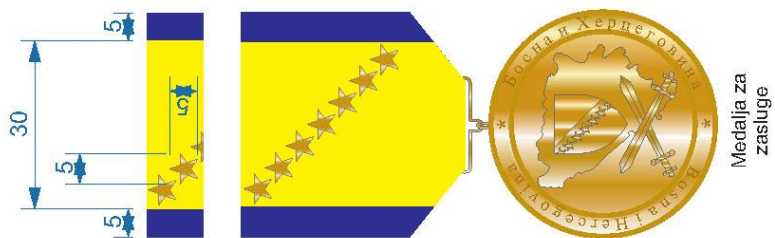
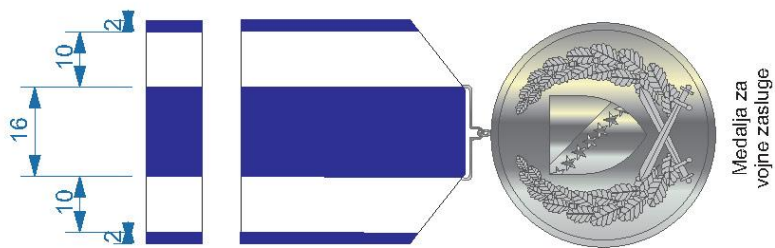

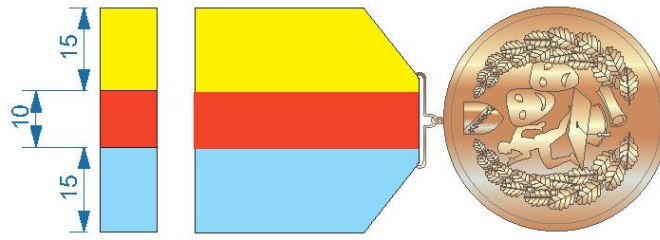

Medalja za postignuća u nauci, kulturi i sportu

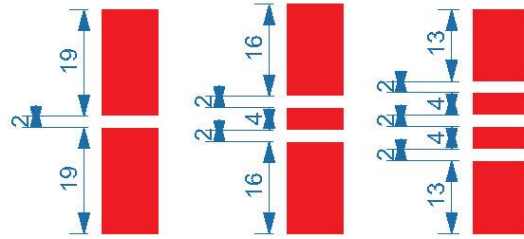

Medalja za službu u odbranbenom sistemu BiH



Medalja za izuzetno zalaganje i profesionalizam

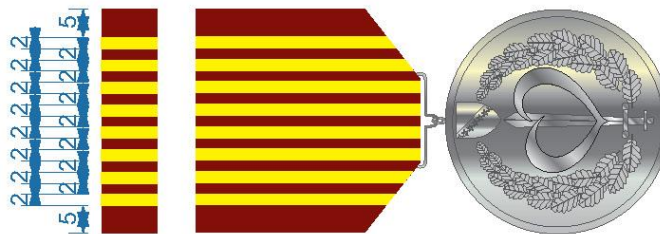

Medalja za hrabrost

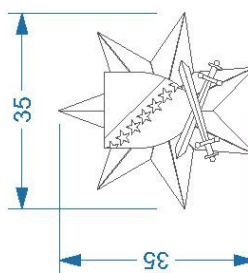
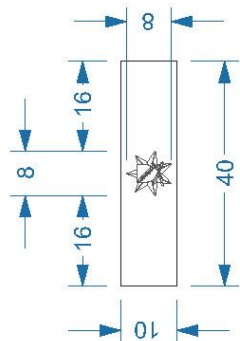
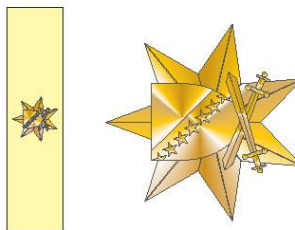
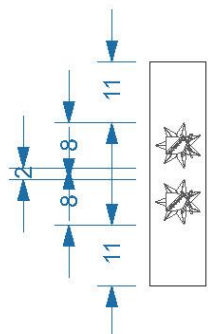
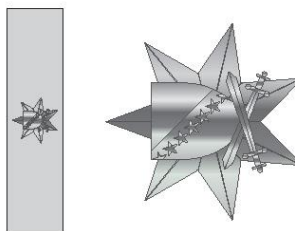
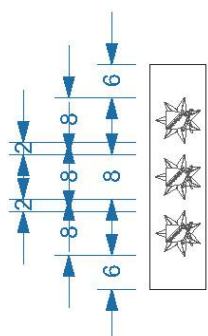
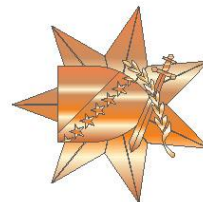
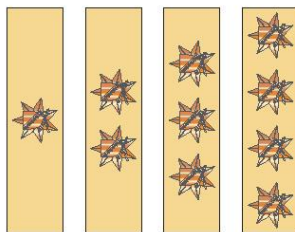
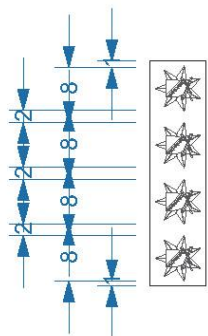

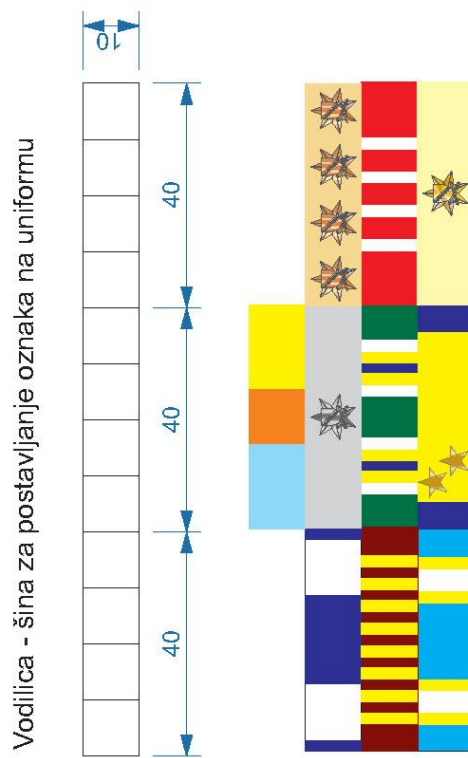



## PREGLED PRIPADANJA NAGRADA I POHVALA PO VRSTAMA I KATEGORIJAMA - Obrazac 2b

VRSTE NAGRADA I POHVALA	Nedržavnosti MO BiH, ZŠ OS BiH, OK, KL, brigada i komandi													UKUPNO
	vojnici	podoficiri	oficiri	generali	kadeti	kandidati na obuci	vjerski službenici	CL	zapošteni	državni službenici	komande i jedinice OS BiH	donacijim i međunarodnim pravnim i fizičkim licima		
Lenta OS BiH											X		1	
Zlatna plaketa MO BiH			X	X							X	X	5	
Srebrna plaketa MO BiH			X	X							X	X	5	
Zlatna plaketa OS BiH			X	X				X			X	X	5	
Srebrna plaketa OS BiH			X	X				X			X	X	5	
Plakete komandi i jedinica OS BiH			X	X				X			X	X	6	
Medalja časti	X		X	X				X					5	
Medalja za zasluge	X		X	X				X					7	
Medalja za vojne zasluge	X		X	X				X					4	
Medalja za hrabrost	X		X	X	X			X					11	
Medalja za izuzetno zalaganje i profesionalizam	X		X	X				X					6	
Medalja za službu u odbrambenom sistemu	X		X	X				X					8	
Medalja za postignuća u nauci, kulturi i sportu	X		X	X	X			X					10	
Zlatna značka OS BiH	X		X	X	X			X					7	
Srebrna značka OS BiH	X		X	X	X			X					7	
Značka OS BiH za službu u masovna izvan BiH	X		X	X									4	
Pjehovi sa posvetom			X	X									3	
Sar sa posvetom			X	X						X			7	
Pisana pohvala	X		X	X	X			X		X	X		11	
UKUPNO	10	14	18	18	5	5	7	13	6	8	7	6	117	



Bosna i Hercegovina  
Ministarstvo odbrane/obrane



Босна и Херцеговина  
Министарство одбране

**PRIJEDLOG ZA DODJELU STIMULATIVNE MJERE**

<b>Ime i prezime</b>	
<b>Organizacijska jedinica</b>	
<b>Radno mjesto/dužnost</b>	
<b>Status/čin (PVL)</b>	
<b>Datum rasporeda na radno mjesto/dužnost</b>	
<b>Vrsta i datum prethodne stimulativne mjere</b>	
<b>Predlaže se za stimulativnu mjeru</b>	
<b>Objasnite prijedlog</b>	

<b>Datum prijedloga i predlagači</b>	<b>Razmatranje i odobrenje prijedloga</b>
U Sarajevu ____ . ____ . ____ godine Predlagač: _____	Razmatrano na ____ sjednici, održanoj _____
<b>Rukovodilac org.jedinice</b> _____	

Temeljem članka 61. Zakona o upravi ("Službeni glasnik BiH", broj 32/02 i 102/09), članka 15. stavak (1) točke a) Zakona o obrani Bosne i Hercegovine ("Službeni glasnik BiH", broj 88/05) i članka 129. stavak (2) Zakona o službi u Oružanim snagama Bosne i Hercegovine ("Službeni glasnik BiH", broj 88/05, 53/07, 59/09, 74/10, 42/12 i 41/16), ministrica obrane Bosne i Hercegovine donosi

## PRAVILNIK

### O NAGRADAMA I POHVALAMA U MINISTARSTVU OBRANE I ORUŽANIM SNAGAMA BOSNE I HERCEGOVINE

#### POGLAVLJE I. OPĆE ODREDBE

##### Članak 1.

(Predmet)

Ovaj pravilnik regulira vrste i izgled nagrada i pohvala, te nadležnosti, kriterije i proceduru dodjeljivanja nagrada i pohvala u Ministarstvu obrane Bosne i Hercegovine (u daljnjem tekstu: Ministarstvo obrane) i Oružanim snagama Bosne i Hercegovine (u daljnjem tekstu: Oružane snage).

##### Članak 2.

(Definicije)

Izrazi korišteni u ovom pravilniku imaju sljedeće značenje:

- a) **Nagrada** je vrsta priznanja Ministarstva obrane i Oružanih snaga koje se dodjeljuju u Ministarstvu obrane i Oružanim snagama za poseban doprinos u izgradnji obrambenog sustava BiH.
- b) **Pohvala** je vrsta priznanja Ministarstva obrane i Oružanih snaga koje se dodjeljuju u Ministarstvu obrane i Oružanim snagama za doprinos u izgradnji obrambenog sustava BiH.

##### Članak 3.

(Rodna ravnopravnost)

Izrazi korišteni u ovom pravilniku koji imaju rodno značenje, bez obzira u kojemu se rodu koriste, odnose se jednako na muški i ženski rod.

#### POGLAVLJE II. VRSTE NAGRADA I POHVALA

##### Članak 4.

(Nagrade)

Nagrade, u smislu ovoga pravilnika, su:

- a) Lenta Oružanih snaga Bosne i Hercegovine
- b) Plakete:
  - 1) Zlatna plaketa Ministarstva obrane Bosne i Hercegovine,
  - 2) Srebrna plaketa Ministarstva obrane Bosne i Hercegovine,
  - 3) Zlatna plaketa Oružanih snaga Bosne i Hercegovine,
  - 4) Srebrna plaketa Oružanih snaga Bosne i Hercegovine,
  - 5) Plakete zapovjedništava i postrojbi Oružanih snaga Bosne i Hercegovine.
- c) Medalje:
  - 1) Medalja časti,
  - 2) Medalja za zasluge,
  - 3) Medalja za vojne zasluge,
  - 4) Medalja za hrabrost,
  - 5) Medalja za izuzetno zalaganje i profesionalizam,
  - 6) Medalja za službu u obrambenom sustavu BiH,
  - 7) Medalja za postignuća u znanosti, kulturi i sportu.

- d) Značke Oružanih snaga Bosne i Hercegovine:
  - 1) Zlatna značka Oružanih snaga Bosne i Hercegovine,
  - 2) Srebrna značka Oružanih snaga Bosne i Hercegovine,
  - 3) Značka Oružanih snaga Bosne i Hercegovine za službu u misijama izvan Bosne i Hercegovine.
- e) Pištolj sa posvetom
- f) Sat sa posvetom

##### Članak 5.

(Pohvale)

U Ministarstvu obrane i Oružanim snagama dodjeljuju se pisane pohvale.

#### POGLAVLJE III. NADLEŽNOSTI U DODJELI NAGRADA I POHVALA

##### Članak 6.

(Nadležnosti u dodjeli nagrada i pohvala)

- (1) Ministar obrane Bosne i Hercegovine (u daljnjem tekstu: ministar obrane) dodjeljuje nagrade i pohvale iz članka 4. točka a), točka b) alineje 1) i 2), točka c) alineje 1), 2), 3), 4), 6) i 7), točka e), točka f) i članka 5. ovoga pravilnika.
- (2) Načelnik Zajedničkog stožera Oružanih snaga Bosne i Hercegovine (u daljnjem tekstu: načelnik Zajedničkog stožera) dodjeljuje nagrade i pohvale iz članka 4. točka b), alineje 3) i 4), točka c) alineja 5), točka d), točka e), točka f) i članka 5. ovoga pravilnika.
- (3) Zapovjednik Operativnog zapovjedništva i zapovjednik Zapovjedništva za potporu Oružanih snaga dodjeljuju nagrade i pohvale iz članka 4. točka b) alineja 5) i članka 5. ovoga pravilnika.
- (4) Zapovjednik brigade i njoj ravne postrojbe dodjeljuju nagrade i pohvale iz članka 4. točka b) alineja 5) i članka 5. ovoga pravilnika.

#### POGLAVLJE IV. KRITERIJI ZA DODJELU NAGRADA I POHVALA

##### Članak 7.

(Lenta Oružanih snaga Bosne i Hercegovine)

**Lenta Oružanih snaga Bosne i Hercegovine** dodjeljuje se zapovjedništvima i postrojbama Oružanih snaga ranga brigade i više, za izvanredne rezultate postignute u izvršenju misija i zadaća Oružanih snaga. Lentu Oružanih snaga Bosne i Hercegovine dodjeljuje ministar obrane na prijedlog načelnika Zajedničkog stožera.

##### Članak 8.

(Plakete MO i OS BiH)

- (1) **Zlatna plaketa MO BiH** dodjeljuje se zapovjedništvima i postrojbama Oružanih snaga, časnicima, generalima, državnim djelatnicima u Ministarstvu obrane, te domaćim i međunarodnim pravnim i fizičkim osobama za izuzetan doprinos u razvoju obrambenog sustava BiH. Zlatnu plaketu MO BiH dodjeljuje ministar obrane samostalno ili na prijedlog načelnika Zajedničkog stožera, zamjenika ministra ili voditelja organizacijske cjeline Ministarstva obrane.
- (2) **Srebrna plaketa MO BiH** dodjeljuje se zapovjedništvima i postrojbama Oružanih snaga, časnicima, generalima, državnim djelatnicima u Ministarstvu obrane, te domaćim i međunarodnim pravnim i fizičkim osobama za značajan doprinos u razvoju obrambenog sustava BiH. Srebrnu plaketu MO BiH dodjeljuje ministar obrane samostalno ili na prijedlog načelnika Zajedničkog stožera, zamjenika ministra ili voditelja organizacijske cjeline Ministarstva obrane.

- (3) **Zlatna plaketa OS BiH** dodjeljuje se zapovjedništvima i postrojbama Oružanih snaga, časnicima, generalima, civilnim osobama na službi u Oružanim snagama, te domaćim i međunarodnim pravnim i fizičkim osobama za izuzetan doprinos u razvoju OS BiH. Zlatnu plaketu OS BiH dodjeljuje načelnik Zajedničkog stožera samostalno ili na prijedlog zamjenika načelnika Zajedničkog stožera, zapovjednika Operativnog zapovjedništva ili Zapovjedništva potpore Oružanih snaga.
- (4) **Srebrna plaketa OS BiH** dodjeljuje se zapovjedništvima i postrojbama Oružanih snaga, časnicima, generalima, civilnim osobama na službi u Oružanim snagama, te domaćim i međunarodnim pravnim i fizičkim osobama za značajan doprinos u razvoju OS BiH. Srebrnu plaketu OS BiH dodjeljuje načelnik Zajedničkog stožera samostalno ili na prijedlog zamjenika načelnika Zajedničkog stožera, zapovjednika Operativnog zapovjedništva ili Zapovjedništva potpore Oružanih snaga.
- (5) **Plakete zapovjedništava i postrojbi OS BiH** dodjeljuju se zapovjedništvima i postrojbama Oružanih snaga istog ili nižeg ranga, dočasnicima, časnicima, generalima, civilnim osobama na službi u Oružanim snagama, te domaćim i međunarodnim pravnim i fizičkim osobama za doprinos u razvoju i suradnji sa Oružanim snagama. Plakete zapovjedništava i postrojbi OS BiH dodjeljuju zapovjednici zapovjedništava i postrojbi Oružanih snaga ranga brigade ili više, samostalno ili na prijedlog zapovjedništava podređenih zapovjedništvima i postrojbi.

Članak 9.  
(Medalje)

- (1) **Medalja časti** je najviša nagrada koju dodjeljuje ministar obrane, na prijedlog načelnika Zajedničkog stožera, vojnicima, dočasnicima, časnicima, generalima, te civilnim osobama na službi u Oružanim snagama koji su izvršavajući dužnost značajno ugrozili ili izgubili vlastiti život.
- (2) **Medalja za zasluge** je nagrada za dugogodišnju časnu službu u obrambenom sustavu BiH. Medalja za zasluge se može dodijeliti dočasnicima, časnicima i generalima na kraju karijere a može se dodijeliti i vjerskim djelatnicima, civilnim osobama na službi u Oružanim snagama, uposlenicima i državnim djelatnicima u Ministarstvu obrane. Medalju za zasluge dodjeljuje ministar obrane BiH samostalno ili na prijedlog načelnika Zajedničkog stožera ili voditelja organizacijske cjeline u Ministarstvu obrane.
- (3) **Medalja za vojne zasluge** dodjeljuje se kao najviša nagrada za vojnu službu. Medalja za vojne zasluge se dodjeljuje vojnicima, dočasnicima, časnicima i generalima. Dodjeljuje se vojnicima, dočasnicima, časnicima i generalima koji su u službi proveli najmanje dva profesionalna ugovora. Medalju za vojne zasluge dodjeljuje ministar obrane BiH, na prijedlog načelnika Zajedničkog stožera ili voditelja organizacijske cjeline u Ministarstvu obrane.
- (4) **Medalja za hrabrost** dodjeljuje se vojnicima, dočasnicima, časnicima, generalima, kadetima, kandidatima na obuci, vjerskim djelatnicima, civilnim osobama na službi u Oružanim snagama, te uposlenicima i državnim djelatnicima u Ministarstvu obrane za ispoljenu osobnu hrabrost u izvršenju borbenih zadaća ili spašavanju života ljudi i materijalnih dobara. Medalju za hrabrost dodjeljuje ministar obrane samostalno, na prijedlog načelnika Zajedničkog stožera ili voditelja organizacijske cjeline u Ministarstvu obrane.
- (5) **Medalja za izuzetno zalaganje i profesionalizam** dodjeljuje se vojnicima dočasnicima, časnicima,

generalima, vjerskim djelatnicima i civilnim osobama na službi u Oružanim snagama za zalaganje u službi, iskazanu profesionalnost, ostvarenu inicijativu i izvanredan doprinos u povećanju bojeve spremnosti i ugleda Ministarstva obrane i Oružanih snaga. Medalju dodjeljuje načelnik Zajedničkog stožera samostalno, na prijedlog zamjenika načelnika Zajedničkog stožera, zapovjednika Operativnog zapovjedništva ili Zapovjedništva za potporu.

- (6) **Medalja za službu u obrambenom sustavu BiH** dodjeljuje se vojnicima, dočasnicima, časnicima, generalima, vjerskim djelatnicima, civilnim osobama na službi u Oružanim snagama, te uposlenicima i državnim djelatnicima u Ministarstvu obrane kao nagrada za primjerenu službu nakon provedenih 10, 20, 30 i 40 godina. Medalju za službu u obrambenom sustavu BiH dodjeljuje ministar obrane na prijedlog načelnika Zajedničkog stožera ili voditelja organizacijske cjeline u Ministarstvu obrane.
- (7) **Medalja za postignuća u znanosti, kulturi i športu** dodjeljuje se vojnicima, dočasnicima, časnicima, generalima, kadetima, kandidatima na obuci, vjerskim djelatnicima, civilnim osobama na službi u Oružanim snagama, te uposlenicima i državnim djelatnicima u Ministarstvu obrane za postignute izvanredne, konkretne rezultate u ovim oblastima u zemlji i inozemstvu, a čiji rezultati doprinose razvoju i afirmaciji obrambenog sustava BiH. Medalju dodjeljuje ministar obrane samostalno, na prijedlog načelnika Zajedničkog stožera ili voditelja organizacijske cjeline u Ministarstvu obrane.

Članak 10.  
(Značke OS BiH)

- (1) **Zlatna značka OS BiH** dodjeljuje se vojnicima, dočasnicima, časnicima, generalima, kadetima, kandidatima na obuci i civilnim osobama na službi u Oružanim snagama za izuzetno odgovorno i savjesno obavljanje službe, postignute izuzetne rezultate, zaštitu života pripadnika i imovine Oružanih snaga, zaštitu života građana i imovine Bosne i Hercegovine. Zlatnu značku OS BiH dodjeljuje načelnik Zajedničkog stožera samostalno, na prijedlog zamjenika načelnika Zajedničkog stožera ili zapovjednika Operativnog zapovjedništva ili Zapovjedništva za potporu.
- (2) **Srebrna značka OS BiH** dodjeljuje se vojnicima, dočasnicima, časnicima, generalima, kadetima, kandidatima na obuci i civilnim osobama na službi u Oružanim snagama za odgovorno i savjesno obavljanje službe, postignute rezultate, zaštitu života pripadnika i imovine Oružanih snaga i zaštitu života građana i imovine Bosne i Hercegovine. Srebrnu značku OS BiH dodjeljuje načelnik Zajedničkog stožera samostalno, na prijedlog zamjenika načelnika Zajedničkog stožera ili zapovjednika Operativnog zapovjedništva ili Zapovjedništva za potporu.
- (3) **Značka OS BiH za službu u misijama izvan Bosne i Hercegovine** dodjeljuje se vojnicima, dočasnicima, časnicima i generalima koji su sudjelovali u operacijama iz članka 2. Zakona o sudjelovanju pripadnika Oružanih snaga Bosne i Hercegovine, policijskih djelatnika, državnih djelatnika i ostalih uposlenika u operacijama potpore miru i drugim aktivnostima u inozemstvu ("Službeni glasnik BiH", broj 14/05) za odgovorno i savjesno obavljanje službe. Značku OS BiH za službu u misijama izvan Bosne i Hercegovine dodjeljuje načelnik Zajedničkog stožera na prijedlog zapovjednika Operativnog zapovjedništva.

## Članak 11.

(Pištolj sa posvetom)

- (1) **Pištolj sa posvetom** dodjeljuje se dočasniciima, časnicima i generalima koji su u tijeku dugogodišnjeg rada dali značajan doprinos razvoju obrambenog sustava BiH. Pištolj sa posvetom dodjeljuje ministar obrane na prijedlog načelnika Zajedničkog stožera ili načelnik Zajedničkog stožera na prijedlog zamjenika načelnika Zajedničkog stožera ili zapovjednika Operativnog zapovjedništva ili Zapovjedništva za potporu.
- (2) Osoba iz stavka (1) ovoga članka, kojoj se dodijeli pištolj, dužna je poduzeti potrebne aktivnosti u cilju registracije istog, sukladno relevantnim propisima u BiH.

## Članak 12.

(Sat sa posvetom)

- (1) **Sat sa posvetom** dodjeljuje se dočasniciima, časnicima, generalima, vjerskim djelatnicima, civilnim osobama na službi u Oružanim snagama, uposlenicima i državnim djelatnicima u Ministarstvu obrane za dugogodišnji savjesni rad i doprinos u razvoju Oružanih snaga.
- (2) Sat sa posvetom dodjeljuje ministar obrane samostalno, na prijedlog načelnika Zajedničkog stožera ili voditelja organizacijske cjeline u Ministarstvu obrane.
- (3) Sat sa posvetom dodjeljuje i načelnik Zajedničkog stožera samostalno, na prijedlog zamjenika načelnika Zajedničkog stožera ili zapovjednika Operativnog zapovjedništva ili Zapovjedništva za potporu.

## Članak 13.

(Tekst posvete)

- (1) Tekst posvete na nagradama iz članaka 11. i 12. ovoga pravilnika glasi: "MO BiH/OS BiH čin, ime i prezime, datum".
- (2) Posveta se piše na jeziku i pismu nagrađene osobe, vrstom fonta Times New, po jezičkim i gramatičkim pravilima, sa prilagođenom veličinom fonta.

## Članak 14.

(Pisane pohvale)

- (1) **Pisane pohvale** dodjeljuju se vojnicima, dočasniciima, časnicima, generalima, kadetima, kandidatima na obuci, vjerskim djelatnicima, civilnim osobama na službi u Oružanim snagama, uposlenicima i državnim djelatnicima u Ministarstvu obrane, te zapovjedništvima i postrojbama za profesionalno izvršenje zadaća i obveza.
- (2) Pisanu pohvalu zapovijedi dodjeljuju zapovjednici razine brigade, istog ili višeg ranga, načelnik Zajedničkog stožera i ministar obrane BiH, na prijedlog nadležnog starješine ili voditelja organizacijske cjeline u Ministarstvu obrane.
- (3) Pisana pohvala dodjeljuje se u stiliziranom propisanom obliku, temeljem zapovijedi iz stavka (2) ovoga članka, na propisanom obrascu koji je sastavni dio ovoga pravilnika.
- (4) Pisana stilizirana pohvala se izrađuje na jeziku i pismu pohvaljene osobe, po jezičkim i gramatičkim pravilima, a za stožere, zapovjedništva i postrojbe, na jednom od službenih jezika i pisama u Oružanim snagama.

**POGLAVLJE V. PROCEDURE ZA DODJELU NAGRADA I POHVALA**

## Članak 15.

(Pokretanje procedure)

Prijedlog za dodjelu nagrada i pohvala iz ovoga pravilnika dostavlja se na propisanom obrascu koji sadrži pisano obrazloženje i sastavni je dio ovoga pravilnika.

## Članak 16.

(Povjerenstva)

- (1) Osobe koje su nadležne za predlaganje dodjele nagrada i pohvala mogu formirati povjerenstva za izradu prijedloga.
- (2) Osobe koje su nadležne za dodjeljivanje nagrada i pohvala mogu formirati povjerenstva za obradu prijedloga.
- (3) Povjerenstva iz stavka (1) i (2) ovoga članka pripremaju i obrazlažu prijedloge, te ih dostavljaju osobi koja je formirala povjerenstvo na daljnje postupanje, sukladno ovome pravilniku.

## Članak 17.

(Način dodjele nagrada i pohvala)

- (1) Nagrade i pohvale uručuju se pripadnicima Ministarstva obrane i Oružanih snaga na svečanostima koje se organiziraju sukladno Pravilniku o svečanostima i počastima u Ministarstvu obrane i Oružanim snagama.
- (2) Nagrade iz članka 4. točka c) alineje 1) i 2) ovoga pravilnika, mogu se dodjeljivati osobama i posthumno. Nagrade koje se dodjeljuju posthumno uručuju se članovima uže obitelji.
- (3) Nagrade i pohvale iz članka 4. i 5. ovoga pravilnika mogu se dodijeliti jednoj osobi više puta, u situacijama kada za to ispunjava uvjete.

## Članak 18.

(Odluke i zapovijedi)

Prilikom dodjele nagrada i pohvala, nadležne osobe iz članka 6. ovoga pravilnika donose odluku ili zapovijed o dodjeli.

## Članak 19.

(Nabava, numeracija i čuvanje nagrada)

- (1) Nabavu nagrada vrši Sektor za nabavu i logistiku po zahtjevu Sektora za upravljanje personalom ili Zajedničkog stožera OS BiH.
- (2) Podatke za numeraciju nagrada u postupku nabave osigurava Ministarstvo obrane iz nadležnosti dodjele ministra obrane i Zajednički stožer iz nadležnosti dodjele načelnika Zajedničkog stožera.
- (3) Čuvanje nagrada koje dodjeljuje ministar obrane osigurava Ministarstvo obrane a nagrada koje dodjeljuje načelnik Zajedničkog stožera osigurava Zajednički stožer.

## Članak 20.

(Evidencija o nagradama i pohvalama)

- (1) Evidencija o broju nabavljenih i dodijeljenih nagrada vodi se u Ministarstvu obrane iz nadležnosti dodjele ministra obrane i Zajedničkom stožeru iz nadležnosti dodjele načelnika Zajedničkog stožera.
- (2) Podaci o dodijeljenim nagradama i pohvalama evidentiraju se u Glavnoj evidenciji personala Oružanih snaga i osobnom dosjeu imenovanih osoba, državnih djelatnika, uposlenika i civilnih osoba na službi u Oružanim snagama.

## Članak 21.

(Financiranje)

Financijska sredstva za provedbu ovoga pravilnika planiraju se u proračunu obrane.

**POGLAVLJE VI. PRIJELAZNE I ZAVRŠNE ODREDBE**

## Članak 22.

(Prijelazno razdoblje)

U razdoblju od dana stupanja na snagu ovoga pravilnika do okončanja provedbe natječaja za izradu idejnog rješenja i provedbe nabave nagrada i pohvala u Ministarstvu obrane i Oružanim snagama Bosne i Hercegovine, vršiti će se dodjela nagrada i pohvala iz članka 4. točka e) i f) i članka 5. ovoga pravilnika.

## Članak 23.

## (Nošenje nagrada i pohvala)

- (1) Nošenje nagrada iz ovoga pravilnika vrši se na način određen Pravilnikom o uporabi zastava i obilježja u Oružanim snagama.
- (2) Postupanje suprotno ovome pravilniku i Pravilniku o uporabi zastava i obilježja u Oružanim snagama povlači prekršajnu, stegovnu i materijalnu odgovornost.

## Članak 24.

## (Privitci)

- (1) Sastavni dio ovoga pravilnika su slijedeći privitci:
  - a) Privitak broj 1: Tehnički uvjeti izrade nagrada i pohvala u Ministarstvu obrane i Oružanim snagama
  - b) Privitak broj 2: Pregled nadležnosti za dodjelu stimulativnih mjera (Obrazac 2a)
  - c) Privitak broj 3: Pregled pripadanja nagrada i pohvala po vrstama i kategorijama (Obrazac 2b)

- d) Privitak broj 4: Obrazac tabelarnog prikaza razreza za dodjelu nagrada i pohvala (Obrazac 2c)
- e) Privitak broj 5: Obrazac prijedloga za dodjelu nagrada i pohvala

## Članak 25.

## (Stupanje na snagu)

- (1) Stupanjem na snagu ovoga pravilnika stavlja se izvan snage Pravilnik o nagradama i pohvalama vojnim osobama, broj: 13-02-3-1631/10 od 01.04.2010. godine.
- (2) Ovaj pravilnik stupa na snagu osmoga dana od dana objave u "Službenom glasniku BiH".

Broj 10-02-3-861-1/18  
06. ožujka 2018. godine  
Sarajevo

Ministrica  
**Marina Pendeš**, v. r.

## TEHNIČKI UVJETI IZRADE NAGRADA I POHVALA U MINISTARSTVU OBRANE I ORUŽANIM SNAGAMA BiH

### 1. OPIS LENTE OS BiH (izgled, boje, dimenzije, vrste materijala, sadržaj kompleta)



*Lenta OS BiH je izrađena od svile plave boje (boja zastave Bosne i Hercegovine), oivičena na zlatnim tkanim porubom sa zlatnim resama, izrađenim od upletene svile zlatne boje, duljine 10 cm.*

*Unutarnja strana lente je od satena iste boje, presvučenog preko tankog citelina.*

*Na krajevima lente izvezeno je devet bijelih petokrakih zvijezda, od kojih su krajnja gornja i krajnja donja prikazane djelomično (detalji sa zastave BiH), pod kutom od 45° i na ¼ duljine lente, izrađenim tkanim okruglim profiliranim grbom Oružanih snaga (80 mm). Blago oivičeni krug sadrži natpis Oružane snage, ispisan latiničnim i ćirilničnim pismom. U dnu grba, u ukrasnoj traci, ispisan je latiničnim i ćirilničnim pismom "Bosne i Hercegovine".*

*Položaj grba na lenti okrenut je vertikalno u odnosu na širinu lente. Na unutarnjoj strani lente ušivene su muška i ženska čičak traka za spajanje.*

*Lenta se izrađuje u tri veličine: 170x15cm, 180x15cm i 200x15cm.*

### 2. OPIS PLAKETA (izgled, boje, dimenzije, vrste materijala, sadržaj kompleta)



*Zlatna plaketa MO BiH na prednjoj strani sadrži elipsasti profilirani logo Ministarstva obrane, dimenzija 80 x 57 x 2.5 do 3 mm, oivičen ivičnom linijom od 0,7 mm. Istaknuti grb BiH na profiliranom logu je oivičen profiliranom elipsom oivičenom linijom od 0,7 mm. Profilirana oivičena elipsa, na gornjoj strani, sadrži natpis Bosna i Hercegovina ispisan latiničnim i ćirilničnim pismom, i na engleskom jeziku. Na donjoj strani sadrži natpis Ministarstvo odbrane/obrane ispisan latiničnim i ćirilničnim pismom, i na engleskom jeziku, fontom Times New Roman 11,5 pt. Sa lijeve i desne strane nalaze se točke koje doprinose potpunijem izgledu medaljona. Logo je izrađen od legure „Zamak“ sačinjene od bakra, cinka i olova, u završnoj obradi pozlaćen pozlatom od 6 mikrona. Na zadnjoj strani je izgraviran redni broj.*

*Ispod loga nalazi se pločica sa imenom, dimenzija 70 x 25 x 1 mm, oblika pravokutnika zaobljenog na ivicama, koja na sebi sadrži ispisan: Čin/g-din/g-đa, Ime i Prezime. Pločica je izrađena od legure „Zamak“ sačinjene od bakra, cinka i olova, u završnoj obradi pozlaćena pozlatom od 6 mikrona.*

*Kutija LUX, dimenzija 120 x 160 mm x 40 mm, u obliku pravokutnika, sa poklopcem i spužvastim modeliranim uloškom sa utorom za logo i pločicu, u plavoj boji, izrađena je od kartona presvučenog presvlačnim papirnim platnom „Hamplast“. Unutarnja strana poklopca presvučena je 120 gramskim poliesterom bijele boje sa natpisom „Zlatna plaketa Ministarstva obrane Bosne i Hercegovine“ a na poklopcu kutije otiskan je grb Bosne i Hercegovine sa natpisom „Bosna i Hercegovina“.*

*Kutija ima preklopmu spojku za vertikalno stajanje poklopca i bravu za zatvaranje.*

*Prilikom dodjele plakete, izdaje se dokument o dodjeli.*



**Srebrna plaketa MO BiH** na prednjoj strani sadrži elipsasti profilirani logo Ministarstva obrane, dimenzija 80 x 57 x 2.5 do 3 mm, ovičen ivičnom crtom od 0,7 mm. Istaknuti grb BiH je ovičen profiliranom elipsom ovičenom crtom od 0,7 mm. Profilirana ovičena elipsa, na gornjoj strani, sadrži natpis Bosna i Hercegovina ispisanim latiničnim i ćirilničnim pismom, i na engleskom jeziku. Na donjoj strani sadrži natpis Ministarstvo odbrane/obrane ispisanim latiničnim i ćirilničnim pismom, i na engleskom jeziku, fontom Times New Roman 11,5 pt. Sa lijeve i desne strane nalaze se točke koje doprinose potpunijem izgledu medaljona. Logo je izrađen od legure „Zamak“ sačinjene od bakra, cinka i olova, u završnoj obradi presvučen srebrom čistoće 925. Na zadnjoj strani je utisnut redni broj.

Ispod loga nalazi se pločica sa imenom, dimenzija 70 x 25 x 1 mm, oblika pravokutnika zaobljenog na ivicama, koja na sebi sadrži ispisano: Čin/g-din/g-đa, Ime i Prezime. Pločica je izrađena od legure „Zamak“ sačinjene od bakra, cinka i olova, u završnoj obradi presvučena srebrom čistoće 925.

Kutija LUX, dimenzija 120 x 160 x 40 mm, u obliku pravokutnika, sa poklopcem i spužvastim modeliranim uloškom sa utorom za logo i pločicu, u plavoj boji, izrađena je od kartona presvučenog presvlačnim papirnim platnom „Hamplast“. Unutarnja strana poklopca presvučena je 120 gramskim poliesterom bijele boje sa natpisom „Srebrna plaketa Ministarstva obrane Bosne i Hercegovine“, a na poklopcu kutije otiskan je grb Bosne i Hercegovine sa natpisom „Bosna i Hercegovina“.

Kutija ima preklopnu spojku za vertikalno stajanje poklopca i bravu za zatvaranje.

Prilikom dodjele plakete, izdaje se dokument o dodjeli.



**Zlatna plaketa OS BiH** na prednjoj strani sadrži okrugli profilirani grb Oružanih snaga, dimenzija 62 x 70 x 2.5 do 3 mm. Blago ovičeni krug sadrži natpis Oružane snage ispisanim latiničnim i ćirilničnim pismom, Times New Roman 15 pt, ovičen ivičnom crtom od 0,7 mm. Istaknuti grb je ovičen crtom od 0,7 mm. U dnu loga, u ukrasnoj traci ispisano je latiničnim i ćirilničnim pismom „Bosne i Hercegovine“, fontom Times New Roman 10 pt.

Logo je izrađen od legure „Zamak“ sačinjene od bakra, cinka i olova, u završnoj obradi pozlaćen pozlatom od 6 mikrona. Na zadnjoj strani je utisnut redni broj.

Pločica sa imenom dimenzija 70 x 25 x 1 mm je oblika pravokutnika zaobljenog na ivicama, koja na sebi sadrži ispisano Čin/g-din/g-đa, Ime i Prezime. Pločica je izrađena od legure „Zamak“ sačinjene od bakra, cinka i olova, u završnoj obradi pozlaćena pozlatom od 6 mikrona.

Kutija dimenzija 120 x 160 x 25 mm u obliku pravokutnika, sa poklopcem i spužvastim modeliranim uloškom sa utorom za logo i pločicu, u bordo boji, izrađena je od kartona presvučenog presvlačnim papirnim platnom „Hamplast“.

Unutarnja strana poklopca presvučena je 120 gramskim poliesterom bijele boje sa natpisom „Zlatna plaketa Oružanih snaga Bosne i Hercegovine“, a na poklopcu kutije otiskan je grb Bosne i Hercegovine sa natpisom „Bosna i Hercegovina“.

Kutija ima preklopnu spojku za vertikalno stajanje poklopca i bravu za zatvaranje.

Prilikom dodjele plakete, izdaje se dokument o dodjeli.





**Srebrna plaketa OS BiH na prednjoj strani sadrži okrugli profilirani grb Oružanih snaga 62 x 70 x 2.5 do 3 mm. Blago oivičeni krug sadrži natpis Oružane snage ispisan latiničnim i ćiriličnim pismom, fontom Times New Roman 15 pt, oivičen ivičnom crtom od 0,7 mm. Istaknuti grb je oivičen crtom od 0,7 mm. U dnu loga, u ukrasnoj traci, ispisano je latiničnim i ćiriličnim pismom "Bosne i Hercegovine", Times New Roman 10 pt.**

Logo je izrađen od legure „Zamak“ sačinjene od bakra, cinka i olova, u završnoj obradi presvučen srebrom čistoće 925. Na zadnjoj strani loga utisnut je redni broj.

Pločica sa imenom dimenzija 70 x 25 x 1 mm, oblika pravokutnika zaobljenog na ivicama, koja na sebi sadrži ispisan: Čin/g-din/g-đa, Ime i Prezime. Pločica je izrađena od legure „Zamak“ sačinjene od bakra, cinka i olova, u završnoj obradi presvučena srebrom čistoće 925.

Kutija 120 x 160 x 25 mm oblika pravokutnika, sa poklopcem i spužvastim modeliranim uloškom sa utorom za logo i pločicu, u bordo boji, izrađena je od kartona presvučenog presvlačnim papirnim platnom „Hamplast“. Unutarnja strana poklopca presvučena je 120 gramskim poliesterom bijele boje sa natpisom „Srebrna plaketa Oružanih snaga Bosne i Hercegovine“, a na poklopcu kutije otiskan je grb Bosne i Hercegovine sa natpisom „Bosna i Hercegovina“.

Kutija ima preklopnu spojku za vertikalno stajanje poklopca i bravu za zatvaranje.

Prilikom dodjele plakete, izdaje se dokument o dodjeli.



**Plaketa postrojbe OS BiH na prednjoj strani sadrži okrugli profilirani logo postrojbe OS BiH, dimenzija 62 x 62 x 2.5 do 3 mm. Logo je izrađen od legure „Zamak“ sačinjene od bakra, cinka i olova, u završnoj obradi presvučen je bronzom.**

Sve postrojbe OS BiH ranga brigade i višeg ranga imaju svoj profilirani logo.

Na zadnjoj strani loga utisnut je redni broj.

Pločica sa imenom dimenzija 70 x 25 x 1 mm, oblika pravokutnika zaobljenog na ivicama, na sebi sadrži ispisan: Čin/g-din/g-đa, Ime i Prezime. Pločica je izrađena od legure „Zamak“ sačinjene od bakra, cinka i olova, u završnoj obradi presvučena je bronzom.

Kutija dimenzija 120 x 160 x 25 mm, oblika pravokutnika sa poklopcem i spužvastim modeliranim uloškom sa utorom za logo i pločicu, u bordo boji, izrađena je od kartona presvučenog presvlačnim papirnim platnom „Hamplast“.

Unutarnja strana poklopca presvučena je 120 gramskim poliesterom bijele boje, sa natpisom „Plaketa postrojbe Oružanih snaga Bosne i Hercegovine“, a na poklopcu kutije otiskan je grb Bosne i Hercegovine sa natpisom „Bosna i Hercegovina“.

Kutija ima preklopnu spojku za vertikalno stajanje poklopca i bravu za zatvaranje.

Prilikom dodjele plakete, izdaje se dokument o dodjeli.

### 3. OPIS MEDALJE (izgled, boje, dimenzije, vrste materijala, sadržaj kompleta)



*Medalja časti se izrađuje u obliku okruglog profiliranog medaljona, dimenzija 40 x 40 x 2.5 do 3 mm, sa istaknutom stiliziranom zvijezdom sa pet krakova, identičnoj zvijezdi na zastavi BiH i istaknutim stiliziranim grbom BiH na prednjoj strani. Istaknuta zvijezda i grb BiH su ovičeni profiliranim krugom koji je ovičen crtom od 0,7 mm. Profilirani ovičeni krug sadrži utisnuti natpis Bosna i Hercegovina ispisan latiničnim i ćiriličnim pismom, u fontu Times NEW Roman, veličine fonta 9 pt, sa zvijezdama između dva natpisa. Natpisi su postavljeni vertikalno. Rub medalje ovičen je ivičnom crtom od 0,7 mm. Medaljon je izrađen od legure „Zamak“ sačinjene od bakra, cinka i olova, u završnoj obradi pozlaćen pozlatom od 6 mikrona.*

*Izrađuje se postupkom livenja, bojenja i poliranja.*

*Serijski broj medalje gravira se na poleđini, o čemu se vodi evidencija. Traka dimenzija 40 x 40 mm, sa obostranim kosim završetkom prema medaljonu visine 10,00 mm i donjom stranom širine 15,00 mm, izrađena je od 120 gramskog (120g/m<sup>2</sup>) poliestera svijetlo plave boje koja predstavlja stiliziranu boju zastave BiH sa protikanom žuto-bijelo-žutom trakom koja, također, predstavlja stiliziranu boju zastave BiH, širine 2,4,2 mm.*

*Traka je spojena sa dva vanjska sloja, sa umetnutom polikarbonatskom folijom od 0,5 mm, profiliranom u obliku trake.*

*Traka je za medalju spojena na metalnom kopčom i profiliranom gajkom, koji su izrađeni u istoj boji kao i medalja.*

*Ukupna širina kopče i gajke između medalje i trake je do 10 mm.*

*Sa zadnje strane učvršćena je vodoravna igla za postavljanje i nošenje na odori.*

*Mala oznaka - vrpca dimenzija 40 x 10 mm je izrađena od poliestera (120g/m<sup>2</sup>) svijetlo plave boje, sa protikanom žuto-bijelo-žutom trakom širine 2,4,2 mm. Vrpca je spojena sa dva vanjska sloja, sa umetnutim citelinom ili polikarbonatskom folijom od 0,5 mm, profiliranim u obliku vrpce. Sa zadnje strane, prilagođena je za pričvršćivanje i postavljanje na vodilicu – šimu, koja se postavlja na odoru.*

*Kutija dimenzija 160 x 105 x 25 mm, koja sadrži komplet medalje, oblika pravokutnika, sa preklopnim poklopcem i spužvastim modeliranim uloškom sa utorom za medalju, traku, malu oznaku-vrpca, pločicu sa natpisom iko dodjeljuje i pločicu sa natpisom iko prima medalju.*

*Kutija je u plavoj boji, izrađena je od kartona presvučenog presvlačnim papirnim platnom „Hamplast“.*

*Unutarnja strana poklopca presvučena je 120 gramskim poliestrom bijele boje sa natpisom „Medalja časti“, a na poklopcu kutije otiskan je grb Bosne i Hercegovine sa natpisom „Bosna i Hercegovina“.*

*Kutija ima preklopnu spojku za vertikalno stajanje poklopca i bravu za zatvaranje.*

*Pločice sa natpisom institucije koja dodjeljuje i natpisom iko prima (čin/g-din/g-đa, Ime i Prezime) medalju, dimenzija 70 x 15 mm, u obliku pravokutnika zaobljenog na ivicama, izrađene su od istog materijala kao i medalja.*

*Kada se medalja dodjeljuje posthumno, na medalji će, pored imena i prezimena osobe kojoj se ista dodjeljuje, stajati i riječ „posthumno“.*

*Prilikom dodjele medalje, izdaje se dokument o dodjeli.*



**Medalja OS BiH za zasluge** se izrađuje u obliku okruglog profiliranog medaljona koji je oivičen crtom od 0,7 mm, dimenzija 40 x 40 x 2,5 do 3 mm, sa istaknutim stiliziranim granicama BiH i istaknutim stiliziranim grbom BiH, na prednjoj strani. Istaknute stilizirane granice BiH i grb BiH su oivičeni profiliranim krugom koji je oivičen crtom od 0,7 mm. Profilirani oivičeni krug sadrži utisnuti natpis Bosna i Hercegovina ispisan latiničnim i ćiriličnim pismom, u fontu Times NEW Roman, veličine fonta 9 pt, sa zvijezdama između dva natpisa. Natpisi su postavljeni vertikalno. Ispod grba su postavljena dva unakrsna mača kao stilizirani detalj sa činova Oružanih snaga. Rub medalje oivičen je ivičnom crtom od 0,7 do 1,0 mm. Medaljon je izrađen od legure „Zamak“ sačinjene od bakra, cinka i olova, u završnoj obradi pozlaćen pozlatom od 6 mikrona.

Izrađuje se postupkom livenja, bojenja i poliranja.

Serijski broj medalje gravira se na poleđini, o čemu se vodi evidencija. Traka širine 40 x 40 mm, sa obostranim kosim završetkom prema medaljonu visine 10,00 mm i donjom stranom širine 15,00 mm, izrađena je od viskoze i svile, plave boje, sa protočnom žutom trakom širine 30 mm koja na sebi sadrži sedam zvijezda (preuzetih sa grba BiH), pod kutom od 45 stupnjeva, iz donjeg desnog kuta prema gornjem lijevom kutu.

Traka je spojena je sa dva vanjska sloja, sa umetnutim citelinom ili polikarbonatskom folijom od 0,5 mm, profiliranim u obliku trake.

Traka je za medalju spojena metalnom kopčom i profiliranom gajkom, koji su izrađeni od istog materijala kao i medalja.

Ukupna širina kopče i gajke, između medalje i trake, je do 10 mm.

Sa zadnje strane učvršćena je vodoravna igla za postavljanje i nošenje na odori.

Mala oznaka – vrpca, dimenzija 40 x 10 mm, izrađena je od viskoze i svile plave boje, sa protočnom žutom trakom širine 30 mm, koja na sebi sadrži dvije zvijezde i jednu polovicu zvijezde pod kutom od 45 stupnjeva, s lijeva na desno, u položaju koji predstavlja dio trake medalje.

Sa zadnje strane prilagođena je za pričvršćivanje i postavljanje na vodilicu - šinu koja se postavlja na odoru.

Kutija dimenzija 160 x 105 x 25 mm, koja sadrži komplet medalje, oblika pravokutnika, sa preklopnim poklopcem i spužvastim modeliranim uloškom, sa utorom za medalju, traku, malu oznaku-vrpca, pločicu sa natpisom iko dodjeljuje i pločicu sa natpisom iko prima medalju.

Kutija je u plavoj boji, izrađena je od kartona presvučenog presvlačnim papirnim platnom „Hamplast“.

Unutarnja strana poklopca presvučena je 120 gramskim poliesterom bijele boje, sa natpisom „Medalja Oružanih snaga BiH za zasluge“, a na poklopcu kutije otiskan je grb Bosne i Hercegovine sa natpisom „Bosna i Hercegovina“.

Kutija ima preklopnu spojku za vertikalno stajanje poklopca i bravu za zatvaranje.

Pločice sa natpisom institucije koja dodjeljuje i natpisom iko prima (čin/g-din/g-đa, Ime i Prezime) medalju, dimenzija 70 x 15 x 1 mm, u obliku pravokutnika zaobljenog na ivicama, izrađene su od istog materijala kao i medalja.

Kada se medalja dodjeljuje posthumno, na medalji će, pored imena i prezimena osobe kojoj se ista dodjeljuje, stajati i riječ „posthumno“.

Prilikom dodjele medalje, izdaje se dokument o dodjeli.



**Medalja OS BiH za vojne zasluge** se izrađuje u obliku okruglog profiliranog medaljona, dimenzija 40 x 40 x 2,5 do 3 mm, sa istaknutim stiliziranim grbom BiH na prednjoj strani, ovičenim stiliziranim lovorovim vijencem koji ima univerzalno simbolično značenje iz antičkog doba, kada je lovorov vijenac dodjeljivan pobjednicima. Ispod grba su postavljena dva unakrsna mača kao stilizirani detalj sa činova Orižanih snaga. Medaljon je ovičen profiliranim krugom. Rub medalje ovičen je ivičnom crtom od 0,7 do 1,0 mm. Medaljon je izrađen od legure „Zamak“ sačinjene od bakra, cinka i olova, u završnoj obradi presvučen srebrom čistoće 925.

Izrađuje se postupkom livenja, bojenja i poliranja.

Serijski broj medalje gravira se na poleđini, o čemu se vodi evidencija.

Traka dimenzija 40 x 40 mm, sa obostranim kosim završetkom prema medaljonu visine 10,00 mm i donjom stranom širine 15,00 mm, izrađena je od viskoze i svile, bijele boje, sa protkanim plavim trakama, u sredini širine 20 mm i sa strana po jedna traka širine 2 mm, što predstavlja stiliziranu kombinaciju boja zastave BiH.

Traka je spojena je sa dva vanjska sloja, sa umetnutim citelinom ili polikarbonatskom folijom od 0,5 mm, profiliranim u obliku trake.

Traka je za medalju spojena metalnom kopčom i profiliranom gajkom, koji su izrađeni od istog materijala kao i medalja.

Ukupna širina kopče i gajke između medalje i trake je do 10 mm.

Sa zadnje strane učvršćena je vodoravna igla za postavljanje i nošenje na odori.

Mala oznaka – vrpca dimanzija 40 x 10 mm izrađena je od viskoze i svile bijele boje, sa protkanim plavim trakama, u sredini širine 20 mm i sa strana po jedna 2 mm.

Vrpca je spojena sa dva vanjska sloja, sa umetnutim citelinom ili polikarbonatskom folijom od 0,5 mm, profiliranim u obliku vrpce.

Sa zadnje strane prilagođena je za pričvršćivanje i postavljanje na vodilicu – šimu, koja se postavlja na odoru.

Kutija, dimanzija 160 x 105 x 25 mm, koja sadrži komplet medalje, je oblika pravokutnika, sa preklopnim poklopcem i spužvastim modeliranim uloškom sa utorom za medalju, traku, malu oznaku-vrpca, pločicu sa natpisom iko dodjeljuje i pločicu sa natpisom iko prima medalju.

Kutija je u plavoj boji, izrađena je od kartona presvučenog presvlačnim papirnim platnom „Hamplast“.

Unutarnja strana poklopca presvučena je 120 gramskim poliesterom bijele boje, sa natpisom „Medalja Orižanih snaga BiH za vojne zasluge“, a na poklopcu kutije otiskan je grb Bosne i Hercegovine sa natpisom „Bosna i Hercegovina“.

Kutija ima preklopmu spojku za vertikalno stajanje poklopca i bravu za zatvaranje.

Pločice sa natpisom institucije koja dodjeljuje i natpisom iko prima (čin/g-din/g-đa, Ime i Prezime) medalju, dimenzija 70 x 15 x 1 mm, u obliku pravokutnika zaobljenog na ivicama, izrađene su od istog materijala kao i medalja.

Prilikom dodjele medalje, izdaje se dokument o dodjeli.



*Medalja za hrabrost se izrađuje u obliku okruglog profiliranog medaljona, dimenzija 40 x 40 x 2.5 do 3 mm, sa istaknutim stiliziranim srcem na prednjoj strani, kao simbolom hrabrosti i podignutim mačem kao univerzalnim simbolom zaštite slobode, časti i moći. Stilizirano srce i mač su oivičeni profiliranim vijencem. Iznad mača je postavljen grb BiH. Medaljon je oivičen profiliranim krugom. Rub medalje oivičen je ivičnom crtom od 0,7 do 1,0 mm. Medaljon je izrađen od legure „Zamak“ sačinjene od bakra, cinka i olova, u završnoj obradi presvučen srebrom čistoće 925.*

*Izrađuje se postupkom livenja, bojenja i poliranja.*

*Serijski broj medalje gravira se na poledini, o čemu se vodi evidencija.*

*Traka dimanzija 40 x 40mm, sa obostranim kosim završetkom prema medaljonu, visine 10,00 mm i donjom stranom širine 15,00 mm, izrađena je od viskoze i svile tamno crvene boje koja simbolizira krv sa protkanih osam žutih traka koje, zaje dno sa crvenom bojom, simboliziraju vatru u sredini, širine 2 mm, a koje su udaljene od rubova 5,00 mm.*

*Traka je spojena sa dva vanjska sloja, sa umetnutim citelinom ili polikarbonatskom folijom od 0,5 mm, profiliranim u obliku trake.*

*Traka je za medalju spojena metalnom kopčom i profiliranom gajkom, koji su izrađeni od istog materijala kao i medalja.*

*Ukupna širina kopče i gajke između medalje i trake je do 10 mm.*

*Sa zadnje strane učvršćena je vodoravna igla za postavljanje i nošenje na odori.*

*Mala oznaka - vrpca dimenzija 40 x 10 mm izrađena je od viskoze i svile tamno crvene boje, sa protkanih osam žutih traka u sredini, širine 2 mm, a koje su udaljene od rubova 5 mm.*

*Sa zadnje strane prilagođena je za pričvršćivanje i postavljanje na vodicu – šimu, koja se postavlja na odoru.*

*Kutija dimenzija 160 x 105 x 25mm, koja sadrži komplet medalje, je oblika pravokutnika, sa preklopnim poklopcem i spužvastim modeliranim uloškom sa utorom za medalju, traku, malu oznaku-vrpcu, pločicu sa natpisom iko dodjeljuje i pločicu sa natpisom iko prima medalju.*

*Kutija je u plavoj boji, izrađena je od kartona presvučenog presvlačnim papirnim platnom „Hamplast“.*

*Unutarnja strana poklopca presvučena je 120 gramskim poliesterom bijele boje, sa natpisom „Medalja za hrabrost“, a na poklopcu kutije otiskan je grb Bosne i Hercegovine sa natpisom „Bosna i Hercegovina“.*

*Kutija ima preklopnu spojku za vertikalno stajanje poklopca i bravu za zatvaranje.*

*Pločice sa natpisom institucije koja dodjeljuje i natpisom iko prima (čin/g-din/g-đa, Ime i Prezime) medalju, dimenzija 70 x 15 x 1 mm, u obliku pravokutnika zaobljenog na ivicama, izrađene su od istog materijala kao i medalja.*

*Prilikom dodjele medalje, izdaje se dokument o dodjeli.*



**Medalja za izuzetno zalaganje i profesionalizam** se izrađuje u obliku okruglog profiliranog medaljona, dimenzija 40 x 40 x 2.5 do 3 mm, sa istaknutom stiliziranim siluetom vojnika sa šljemom na prednjoj strani. Stilizirana silueta vojnika je oivičena profiliranim vijencem i sa grbom BiH u dnu. Medaljon je oivičen profiliranim krugom. Rub medalje oivičen je ivičnom crtom od 0,7 do 1,0 mm. Medaljon je izrađen od legure „Zamak“ sačinjene od bakra, cinka i olova, u završnoj obradi presvučen srebrnom čistoće 925.

Izrađuje se postupkom livenja, bojenja i poliranja.

Serijski broj medalje gravira se na poledini, o čemu se vodi evidencija.

Traka dimenzija 40 x 40 mm, sa obostranim kosim završetkom prema medaljonu, visine 10,00 mm i donjom stranom širine 15,00 mm, izrađena je od viskoze i svile zelene boje koja predstavlja simbol sigurnosti i temeljne boje sa terenske odore Oružanih snaga, sa dvije protkane višebojne trake udaljene od rubova 6 mm, bijela-žuta-plava-žuta-bijela, svaka širine po 2 mm, koje predstavljaju stilizirane boje zastave BiH.

Traka je spojena sa dva vanjska sloja, sa umetnutim citelinom ili polikarbonatskom folijom od 0,5 mm, profiliranim u obliku trake.

Traka je za medalju spojena metalnom kopčom i profiliranom gajkom, koji su izrađeni od istog materijala kao i medalja.

Ukupna širina kopče i gajke između medalje i trake je do 10 mm.

Sa zadnje strane učvršćena je vodoravna igla za postavljanje i nošenje na odori.

Mala oznaka – vrpca, dimenzija 40 x 10 mm, izrađena je od viskoze i svile zelene boje, sa dvije protkane višebojne trake udaljene od rubova 6 mm, u kombinaciji boja, bijela-žuta-plava-žuta-bijela, svaka širine po 2 mm.

Sa zadnje strane prilagođena je za pričvršćivanje i postavljanje na vodilicu – šimu, koja se postavlja na odoru.

Kutija, dimenzija 160 x 105 x 25 mm, koja sadrži komplet medalje, je oblika pravokutnika, sa preklopnim poklopcem i spužvastim modeliranim uloškom sa utorom za medalju, traku, malu oznaku-vrpcu, pločicu sa natpisom iko dodjeljuje i pločicu sa natpisom iko prima medalju.

Kutija je u bordo boji, izrađena je od kartona presvučenog presvlačnim papirnim platnom „Hamplast“.

Unutarnja strana poklopca presvučena je 120 gramskim poliesterom bijele boje, sa natpisom „Medalja za izuzetno zalaganje i profesionalizam“, a na poklopcu kutije otiskan je grb Bosne i Hercegovine sa natpisom „Bosna i Hercegovina“.

Kutija ima preklopnu spojku za vertikalno stajanje poklopca i bravu za zatvaranje.

Pločice sa natpisom institucije koja dodjeljuje i natpisom iko prima (čin/g-din/g-đa, Ime i Prezime) medalju, dimenzija 70 x 15 x 1 mm, u obliku pravokutnika zaobljenog na ivicama, izrađene su od istog materijala kao i medalja.

Prilikom dodjele medalje, izdaje se dokument o dodjeli.



**Medalja MO i OS BiH za dugogodišnju službu u sustavu obrane** izrađuje se u obliku okruglog profiliranog medaljona, dimenzija 40 x 40 x 2.5 do 3 mm, sa istaknutim stiliziranim grbom BiH na prednjoj strani. Stilizirani grb BiH je ovičen profiliranim vijencem. Ispod grba je postavljen mač i pero koji su ukršteni, koji simboliziraju vojnu i civilnu službu. Medaljon je ovičen profiliranim krugom. Rub medalje ovičen je ivičnom crtom od 0,7 do 1,0 mm. Medaljon je izrađen od legure „Zamak“ sačinjene od bakra, cinka i olova, u završnoj obradi presvučen srebrom čistoće 925.

Izrađuje se postupkom livenja, bojenja i poliranja.

Serijski broj medalje gravira se na poleđini, o čemu se vodi evidencija.

Obod medalje je glatka površina.

Traka, dimenzija 40 x 40 mm, sa obostranim kosim završetkom prema medaljonu, visine 10,00 mm i donjom stranom širine 15,00 mm, izrađena je od viskoze i svile crvene boje koja simbolizira krv, sa protkanom bijelom trakom širine 2 mm, za 10 godina, dvije trake za 20 godina, tri trake za 30 godina i četiri trake za 40 godina službe, između traka je razmak od 4 mm.

Traka je spojena sa dva vanjska sloja, sa umetnutim citelinom ili polikarbonatskom folijom od 0,5 mm, profiliranim u obliku trake.

Traka je za medalju spojena metalnom kopčom i profiliranom gajkom, koji su izrađeni od istog materijala kao i medalja.

Ukupna širina kopče i gajke između medalje i trake je do 10 mm.

Sa zadnje strane učvršćena je vodoravna igla za postavljanje i nošenje na odori.

Mala oznaka – vrpca, širine 40 x 10 mm, izrađena je od viskoze i svile crvene boje, sa protkanom bijelom trakom širine 2 mm za 10 godina, dvije trake za 20 godina, tri trake za 30 godina i četiri trake za 40 godina službe, između traka je razmak od 4 mm.

Sa zadnje strane, prilagođena je za pričvršćivanje i postavljanje na vodilicu – šimu, koja se postavlja na odoru.

Ova medalja se izrađuje u kombinaciji iste medalje sa četiri različite trake i male oznake, u ovisnosti od godina službe.

Kutija, dimenzija 160 x 105 x 25mm, koja sadrži komplet medalje, je oblika pravokutnika, sa preklopnim poklopcem i spužvastim modeliranim uloškom sa utorom za medalju, traku, malu oznaku-vrpcu, pločicu sa natpisom iko dodjeljuje i pločicu sa natpisom iko prima medalju.

Kutija je u plavoj boji, izrađena je od kartona presvučenog presvlačnim papirnim platnom „Hamplast“.

Unutarnja strana poklopca presvučena je 120 gramskim poliesterom bijele boje, sa natpisom „Medalja MO i OS BiH za dugogodišnju službu u sustavu obrane“, a na poklopcu kutije otiskan je grb Bosne i Hercegovine sa natpisom „Bosna i Hercegovina“.

Kutija ima preklopnu spojku za vertikalno stajanje poklopca i bravu za zatvaranje.

Pločice sa natpisom institucije koja dodjeljuje i natpisom iko prima (čin/g-din/g-đa, Ime i Prezime) medalju, dimenzija 70 x 15 x 1 mm, u obliku pravokutnika zaobljenog na ivicama, izrađene su od istog materijala kao i medalja.

Prilikom dodjele medalje, izdaje se dokument o dodjeli.



**Medalja OS BiH za postignuća u znanosti, kulturi i športu** se izrađuje u obliku okruglog profiliranog medaljona, dimenzija 40 x 40 x 2,5 do 3 mm, sa istaknutom stiliziranom kombinacijom simbola koji predstavljaju znanost, kulturu i šport, oivičenim profiliranim vijencem i sa grbom BiH na vrhu. Medaljon je oivičen profiliranim krugom. Rub medalje oivičen je ivičnom crtom od 0,7 do 1,0 mm. Medaljon je izrađen od legure „Zamak“ sačinjene od bakra, cinka i olova, u završnoj obradi presvučen je bronzom.

Izrađuje se postupkom livenja, bojenja i poliranja. Serijski broj medalje gravira se na poleđini, o čemu se vodi evidencija.

Traka, širine 40 x 40 mm, sa obostranim kosim završetkom prema medaljonu, visine 10,00 mm i donjom stranom širine 15,00 mm, izrađena je od viskoze i svile u tri boje, plavo-svijetlo crveno-žuto, širine 15,10,15 mm, koje predstavljaju dvije stilizirane boje sa zastave BiH i crvene boje kao simbola krvi.

Traka je spojena sa dva vanjska sloja, sa umetnutim citelinom ili polikarbonatskom folijom od 0,5 mm, profiliranim u obliku trake.

Traka je za medalju spojena metalnom kopčom i profiliranom gajkom, koji su izrađeni od istog materijala kao i medalja.

Ukupna širina kopče i gajke, između medalje i trake, je do 10 mm.

Sa zadnje strane učvršćena je vodoravna igla za postavljanje i nošenje na odori.

Mala oznaka – vrpca, širine 40 x 10 mm, izrađena je od viskoze i svile u tri boje, plavo-narandžasto-žuto, širine 15,10,15 mm.

Sa zadnje strane prilagođena je za pričvršćivanje i postavljanje na vodilicu – šimu, koja se postavlja na odoru.

Kutija, dimenzija 160 x 105 x 25, koja sadrži komplet medalje, je oblika pravokutnika, sa preklopnim poklopcem i spužvastim modeliranim uloškom sa utorom za medalju, traku, malu oznaku-vrpcu, pločicu sa natpisom iko dodjeljuje i pločicu sa natpisom iko prima medalju.

Kutija je u plavoj boji, izrađena je od kartona presvučenog presvlačnim papirnim platnom „Hamplast“.

Unutarnja strana poklopca presvučena je 120 gramskim poliesterom bijele boje, sa natpisom „Medalja OS BiH za postignuća u znanosti, kulturi i športu“, a na poklopcu kutije otiskan je grb Bosne i Hercegovine sa natpisom „Bosna i Hercegovina“.

Kutija ima preklopmu spojku za vertikalno stajanje poklopca i bravu za zatvaranje.

Pločice sa natpisom institucije koja dodjeljuje i natpisom iko prima (čin/g-din/g-đa, Ime i Prezime) medalju, dimenzija 70 x 15 x 1 mm, u obliku pravokutnika zaobljenog na ivicama, izrađene su od istog materijala kao i medalja.

Prilikom dodjele medalje, izdaje se dokument o dodjeli.

#### 4. OPIS ZNAČKI (izgled, boje, dimenzije, vrste materijala, sadržaj kompleta)



Zlatna značka OS BiH



Zlatna značka OS BiH se izrađuje u obliku sedmokrake zvijezde preuzete sa činova časnika Oružanih snaga, dimenzija 35 x 35 mm, sa istaknutim stiliziranim grbom BiH na prednjoj strani. Debljina značke je od 4 mm u središtu do 2 mm na krajevima. Ispod grba su postavljena dva unakrsna mača. Značka je izrađena od legure „Zamak“ sačinjene od bakra, cinka i olova, u završnoj obradi pozlaćena pozlatom od 6 mikrona.

Izrađuje se postupkom livenja, bojenja i poliranja.

Serijski broj značke gravira se na poleđini, o čemu se vodi evidencija. Sa zadnje strane značke izrađen je vijak sa maticom za učvršćivanje na odoru i igla kao stabilizator. Prečnik matice je 20 mm.

Mala oznaka – vrpca, dimenzija 40 x 10 mm, izrađena je od poliestera 120g/m<sup>2</sup> svijetlo žute – zlatne boje, sa ikonom zlatnom značkom prečnika 8 mm na sredini.

Mala oznaka – vrpca, prilagođena je za pričvršćivanje i postavljanje na vodilicu – šimu, koja se postavlja na odoru.

Kutija, dimenzija 112 x 75 x 25, koja sadrži komplet značke, je u obliku pravokutnika, sa preklopnim poklopcem i spužvastim modeliranim uloškom sa utorom za značku, malu oznaku-vrpcu, pločicu sa natpisom iko dodje ljuje i pločicu sa natpisom iko prima značku.

Kutija je u bordo boji, izrađena je od kartona presvučenog presvlačnim papirnim platnom „Hamplast“.

Kutija ima preklopmu spojku za vertikalno stajanje poklopcu i bravu za zatvaranje.

Pločice sa natpisom „Oružane snage Bosne i Hercegovine“ i natpisom iko prima (čin/g-din/g-da, Ime i Prezime) značku, dimenzija 55 x 15 x 1 mm, u obliku pravokutnika zaobljenog na ivicama, izrađene su od istog materijala kao i značka.

Prilikom dodjele značke, izdaje se dokument o dodjeli.



Srebrna značka OS BiH



*Srebrna značka OS BiH se izrađuje u obliku sedmokrake zvijezde preuzete sa činova časnika Oružanih snaga, dimenzija 35 x 35 mm, sa istaknutim stiliziranim grbom BiH. Debljina značke je od 4 mm u središtu do 2 mm na krajevima. Ispod grba su postavljena dva unakrsna mača. Značka je izrađena od legure „Zamak“ sačinjene od bakra, cinka i olova, u završnoj obradi presvučena srebrom čistoće 925.*

*Izrađuje se postupkom livenja, bojenja i poliranja.*

*Serijski broj značke gravira se na poledini, o čemu se vodi evidencija. Sa zadnje strane značke izrađena je leptir kopča za učvršćivanje na odoru i druga igla kao stabilizator.*

*Mala oznaka – vrpca, dimenzija 40 x 10 mm, izrađena je od viskoze i svile svijetlo sive – srebrne boje, sa tkanom srebrnom značkom prečnika 8 mm na sredini.*

*Mala oznaka – vrpca, prilagođena je za pričvršćivanje i postavljanje na vodilicu – šimu, koja se postavlja na odoru.*

*Kutija, dimenzija 112 x 75 x 25, koja sadrži komplet značke, je u obliku pravokutnika, sa preklopnim poklopcem i spužvastim modeliranim uloškom sa utorom za značku, malu oznaku-vrpcu, pločicu sa natpisom iko dodjeljuje i pločicu sa natpisom iko prima značku.*

*Kutija je u bordo boji, izrađena je od kartona presvučenog presvlačnim papirnim platnom „Hamplasi“.*

*Kutija ima preklopnu spojku za vertikalno stajanje poklopcu i bravu za zatvaranje.*

*Pločice sa natpisom „Oružane snage Bosne i Hercegovine“ i natpisom iko prima (čin/g-din/g-đa, Ime i Prezime) značku, dimenzija 55 x 15 x 1 mm, u obliku pravokutnika zaobljenog na ivicama, izrađene su od istog materijala kao i značka.*

*Prilikom dodjele značke, izdaje se dokument o dodjeli.*



Značka OS BiH za operacije podrške miru



Značka OS BiH za operacije potpore miru se izrađuje u obliku sedmokrake zvijezde preuzete sa činova časnika Oružanih snaga, dimenzija 35 x 35mm, sa istaknutim stiliziranim grbom BiH. Debljina značke je od 4 mm u središtu i do 2 mm na krajevima. Ispod grba je postavljena grana masline kao simbol mira i mač sa grba Oružanih snaga koji su ukršteni. Medaljon je izrađen od legure „Zamak“ sačinjene od bakra, cinka i olova, u završnoj obradi presvučen je bronzom.

Mala oznaka – vrpca, dimenzija 40 x 10mm, izrađena je od viskoze i svile svijetlo narandžaste – bronzane boje, sa tkanom bronзанom značkom prečnika 8 mm na sredini.

Mala oznaka – vrpca, prilagođena je za pričvršćivanje i postavljanje na vodilicu – šimu, koja se postavlja na odoru.

Kutija, dimenzija 112 x 75 x 25mm, koja sadrži komplet značke, u obliku pravokutnika, sa preklopnim poklopcem i spužvastim modeliranim uloškom sa utorom za značku, malu oznaku-vrpca, pločicu sa natpisom iko dodjeljuje i pločicu sa natpisom iko prima značku.

Kutija je u bordo boji, izrađena je od kartona presvučenog presvalačnim papirnim platnom „Hamplast“.

Kutija ima preklopnu spojku za vertikalno stajanje poklopca i bravu za zatvaranje.

Pločice sa natpisom „Oružane snage Bosne i Hercegovine“ i natpisom iko prima (čin/g-din/g-đa, Ime i Prezime) značku, dimenzija 55 x 15 x 1 mm, u obliku pravokutnika zaobljenog na ivicama, izrađene su od istog materijala kao i značka.

Prilikom dodjele značke, izdaje se dokument o dodjeli.

## 5. IZGLED PISANE POHVALE

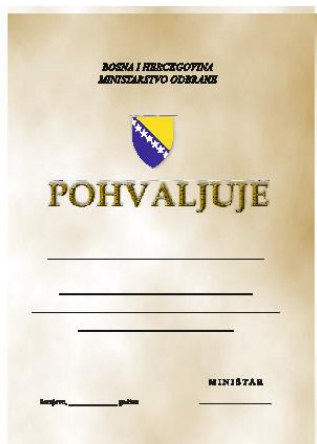

*Pohvala ministra obrane je A4 formata, papira 120 gr, sa grafikom kao na slici. Zaglavlje čini natpis Bosna i Hercegovina i Ministarstvo obrane, font Times New Roman, Italic, veličine 24pt, ispod kojeg se nalazi osjenčeni grb BiH (28x35mm).*

*Natpis POHVALJUJE urađen je veličinom i grafikom kao na slici, ispod kojeg se nalazi horizontalna crta na koju se fontom Monotype Corsiva, 36pt, upisuje redom: Čin/g-din/g-đa, Ime i prezime. Tekst ispod imena i prezimena ispisuje se fontom Monotype Corsiva, 30pt. Mjesto i datum ispisuju se fontom Times New Roman 14pt, a riječ ministar u potpisu pohvale ispisuje se fontom Times New Roman 16pt.*

*Tekst na pohvali ispisan je na:*

- Bosanskom jeziku, latiničnim pismom.
- Hrvatskom jeziku, latiničnim pismom.
- Srpskom jeziku, ćiriličnim pismom.

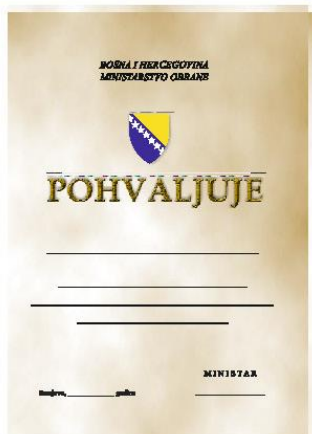

## 6. IZGLED DOKUMENTA O DODJELI LENTE



*Dokument o dodjeli Lente OS BiH je A4 formata, papira 120 gr., u kartonskoj fascikli plave boje, sa devet zvijezda pod kutom od 45 stupnjeva, preko kojih se nalazi stilizirani medaljon sa istaknutim stiliziranim grbom BiH. Ispod grba su postavljena dva ukrasna mača. Istaknuti stilizirani grb BiH je oivičen profiliranim vijencem. Blago oivičeni krug sadrži natpis Oružane snage, ispisan latiničnim i ćirilničnim pismom. U dnu medaljona, u ukrasnoj traci, ispisan je latiničnim i ćirilničnim pismom "Bosne i Hercegovine".*

*Zaglavlje čini natpis Bosna i Hercegovina i Ministarstvo obrane, ispisan fontom Times New Roman, Italic, veličine 14pt, sa grbom BiH (20x23mm), ispod kojeg piše „dodjeljuje“ fontom Arial 28pt.*

*Natpis „LENTU“ ispisan je fontom Arial 76pt, ispod kojeg se nalazi horizontalna crta na koju se upisuje redom: Čin/g-din/g-đa, Ime i prezime, fontom Arial, Italic, 28pt. Tekst ispod, font Arial, 24pt.*

*Pojmovi mjesto, datum i ministar u potpisu, ispisani su fontom Arial 14pt.*

*Tekst na dokumentu ispisan je na:*

- Bosanskom jeziku, latiničnim pismom.
- Hrvatskom jeziku, latiničnim pismom.
- Srpskom jeziku, ćirilničnim pismom.

## 7. IZGLED DOKUMENTA O DODJELI PLAKETE



**Dokument o dodjeli (Zlatne/Srebrne) Plakete MO BiH** je A4 formata, papira 120 gr., u kartonskoj fascikli plave boje. Zaglavlje čini natpis Bosna i Hercegovina i Ministarstvo obrane, ispisan fontom Times New Roman, Italic, veličine 14pt, sa grbom BiH (20x23mm), ispod kojeg piše „dodjeljuje“, ispisan fontom Arial 28pt. Oznaka (Zlatnu/Srebrnu) ispisan je fontom Arial 48pt. Natpis „PLAKETU“ urađen je fontom Arial 76pt, ispod kojeg se nalazi horizontalna crta na koju se upisuje redom: Čin/g-din/g-đa, Ime i prezime, fontom Arial, Italic, 28pt. Tekst ispod imena i prezimena izrađen je fontom Arial, 24pt. Pojmovi mjesto, datum i ministar u potpisu, ispisani su fontom Arial 14pt. Tekst na pohvali ispisan je na:

- Bosanskom jeziku, latiničnim pismom.
- Hrvatskom jeziku, latiničnim pismom.
- Srpskom jeziku, ćiriličnim pismom.



**Dokument o dodjeli (Zlatne/Srebrne) Plakete OS BiH** je A4 formata, papira 120 gr., u kartonskoj fascikli plave boje. Zaglavlje čini natpis Bosna i Hercegovina, Ministarstvo obrane i Zajednički stožer OS BiH, ispisan fontom Times New Roman, Italic, veličine 14pt, sa grbom BiH (20x23mm), ispod kojeg piše „dodjeljuje“, fontom Arial 28pt. Oznaka (Zlatnu/Srebrnu) ispisan je fontom Arial 48pt. Natpis „PLAKETU“ urađen je fontom Arial 76pt, ispod kojeg se nalazi crta na koju se upisuje redom: Čin/g-din/g-đa, Ime i prezime, fontom Arial, Italic, 28pt. Tekst ispod imena i prezimena ispisan je fontom Arial, 24pt. Mjesto, datum i načelnik u potpisu, ispisan je fontom Arial 14pt. Tekst na pohvali ispisan je na:

- Bosanskom jeziku, latiničnim pismom.
- Hrvatskom jeziku, latiničnim pismom.
- Srpskom jeziku, ćiriličnim pismom.



**Dokument o dodjeli Plakete postrojbe OS BiH** je A4 formata, papira 120 gr., u kartonskoj fascikli plave boje. Zaglavlje čini natpis Bosna i Hercegovina, Ministarstvo obrane, Zajednički stožer OS BiH i postrojba OS BiH, u fontu Times New Roman, Italic, veličine 14pt, sa grbom BiH (20x23mm), ispod kojeg piše „dodjeljuje“ fontom Arial 28pt. Natpis „PLAKETU“ urađen je fontom Arial 76pt, ispod kojeg se nalazi horizontalna crta na koju se upisuje redom: Čin/g-din/g-đa, Ime i prezime, fontom Arial, Italic, 28pt. Tekst ispod je Arial 24pt. Mjesto, datum i zapovjednik u potpisu, ispisani su fontom Arial 14pt. Tekst na pohvali ispisan je na:

- Bosanskom jeziku, latiničnim pismom.
- Hrvatskom jeziku, latiničnim pismom.
- Srpskom jeziku, ćiriličnim pismom.

## 8. IZGLED DOKUMENTA O DODJELI MEDALJE MO BiH



Dokument za dodjelu medalje iz nadležnosti ministra obrane je A4 format, papira 120 gr., Landscape, sa grafikom kao na slici. Zaglavlje čini natpis Bosna i Hercegovina, Ministarstvo obrane, ispisano fontom Arial, Bold, 18pt, sa grbom BiH (24x27mm), ispod kojeg fontom Arial, Bold 18pt. piše „dodjeljuje“.

Natpis „MEDALJU...“ (tamno plave boje) ispisan je fontom Times New Roman, Bold 48pt, ispod kojeg se nalazi horizontalna crta na koju se upisuje redom: Čin/g-din/g-đa, Ime i prezime, ispisano fontom Monotype Corsiva, Bold, 24pt. Tekst ispod ispisuje se fontom Arial, 18pt. Mjesto, datum i načelnik u potpisu, ispisani su fontom Times New Roman 16pt.

Tekst na dokumentu može biti ispisan na:

- Bosanskom jeziku, latiničnim pismom.
- Hrvatskom jeziku, latiničnim pismom.
- Srpskom jeziku, ćirilničnim pismom.



## 9. IZGLED DOKUMENTA O DODJELI MEDALJE ZS OS BiH



Dokument za dodjelu medalje iz nadležnosti načelnika Zajedničkog stožera OS BiH je A4 format, papira 120 gr, Landscape, sa grafikom kao na slici. Zaglavlje čini natpis Bosna i Hercegovina, Ministarstvo obrane, Zajednički stožer, ispisano fontom Arial, Bold, 18pt, sa grbom BiH (24x27mm), ispod kojeg piše „dodjeljuje“ fontom Arial, Bold 18pt.

Natpis „MEDALJU...“ (tamno zelene boje) ispisan je fontom Times New Roman, Bold 48pt, ispod kojeg se nalazi horizontalna crta na koju se upisuje redom: Čin/g-din/g-đa, Ime i prezime, fontom Monotype Corsiva, Bold, 24pt. Tekst ispod ispisuje se fontom Arial, 18pt. Mjesto, datum i načelnik u potpisu, ispisan je fontom Times New Roman 16pt.

Tekst na dokumentu može biti ispisan na:

- Bosanskom jeziku, latiničnim pismom.
- Hrvatskom jeziku, latiničnim pismom.
- Srpskom jeziku, ćirilničnim pismom.



## 10. IZGLED DOKUMENTA O DODJELI ZNAČKE ZS OS BiH (tri jezika i dva pisma)



Dokument o dodjeli značke načelnika Zajedničkog stožera OS BiH je A4 formata, papira 120 gr., Landscape, sa grafikom kao na slici. Zaglavlje čini natpis Bosna i Hercegovina, Ministarstvo obrane, Zajednički stožer, ispisano fontom Arial, Bold, 18pt, sa grbom BiH (24x27mm), ispod kojeg piše „dodjeljuje“ fontom Arial, Bold 18pt.

Natpis „ZNAČKU...” (tamno plave boje) ispisan je fontom Times New Roman, Bold 48pt, ispod kojeg se nalazi horizontalna crta na koju se upisuje redom: Ćin/g-din/g-đa, Ime i prezime, fontom Monotype Corsiva, Bold, 24pt. Tekst ispod ispisuje se fontom Arial, 18pt. Mjesto, datum i načelnik u potpisu, ispisano je fontom Times New Roman 16pt.

Tekst na dokumentu može biti ispisan na:

- Bosanskom jeziku, latiničnim pismom.
- Hrvatskom jeziku, latiničnim pismom.
- Srpskom jeziku, ćiriličnim pismom.

## 11. IZGLED I DIMENZIJE NAGRADA I POHVALA

Grafički prikaz loga Ministarstva obrane BiH u zlatnoj boji i grba Oružanih snaga BiH u zlatnoj i srebrnoj boji.



Veličina loga Ministarstva obrane i Oružanih snaga BiH pri izradi nagrada i pohvala prilagođava se uvjetima izrade

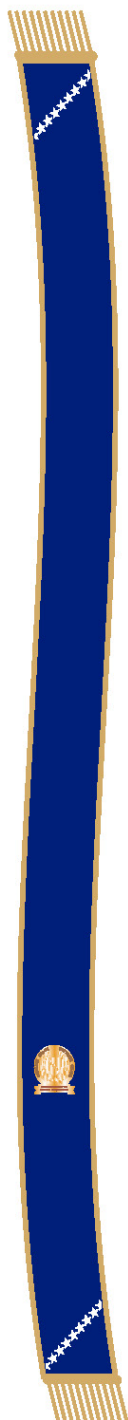

Boje:  
Plava: Pantone 662C  
Zlatna: Pantone 7509C

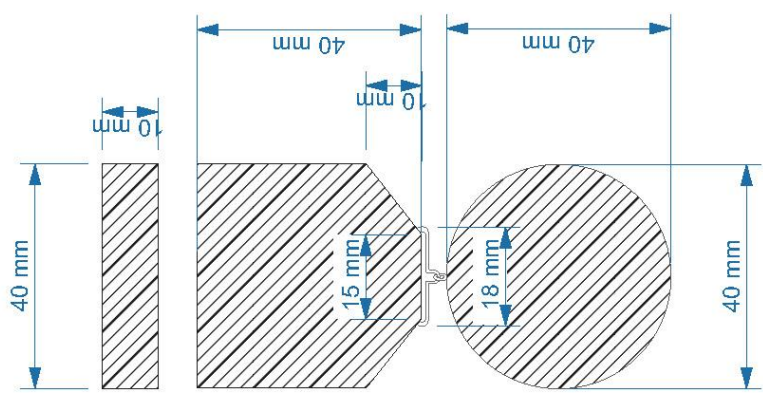
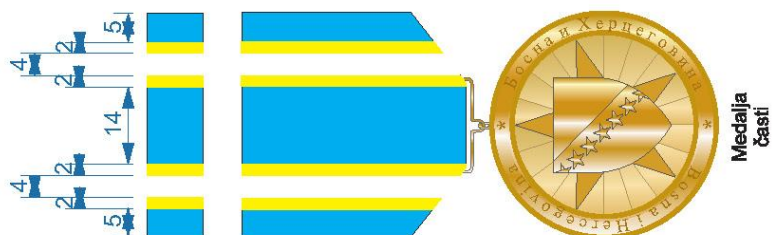
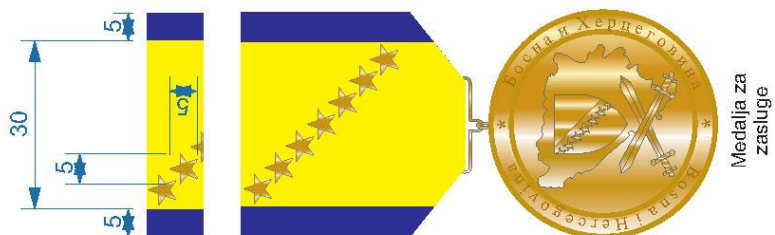
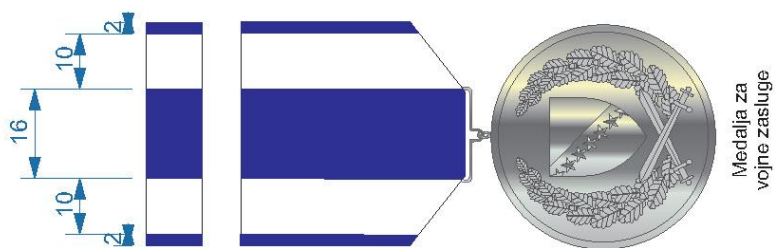

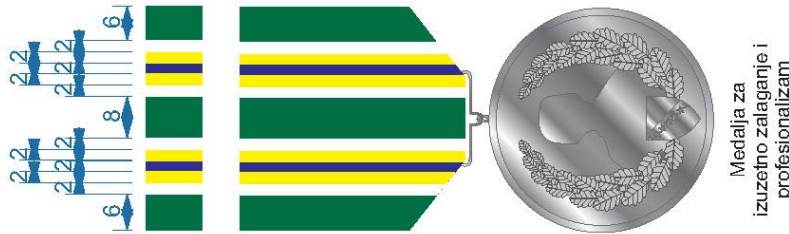
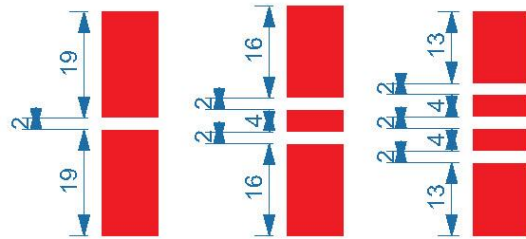
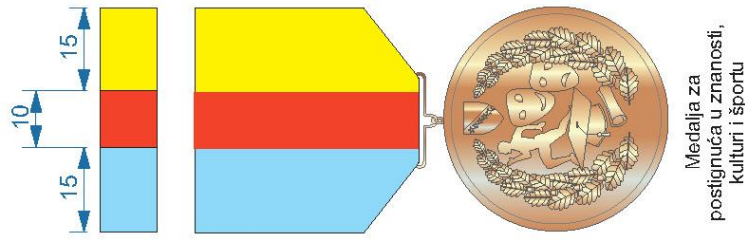

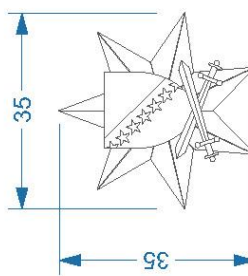
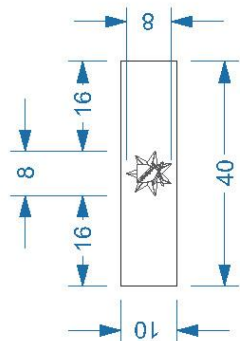
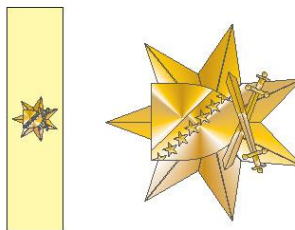
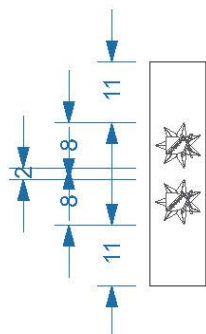
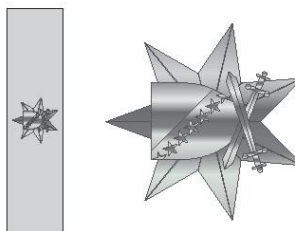
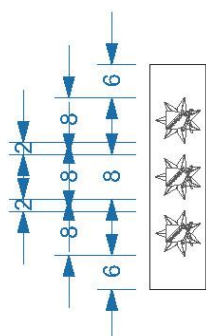
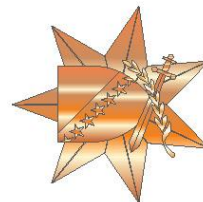
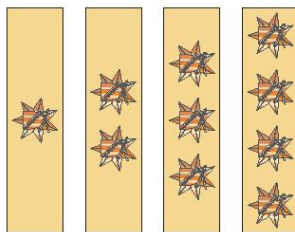
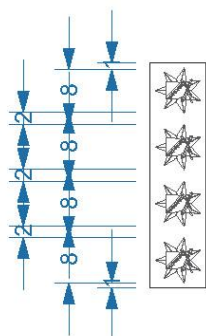

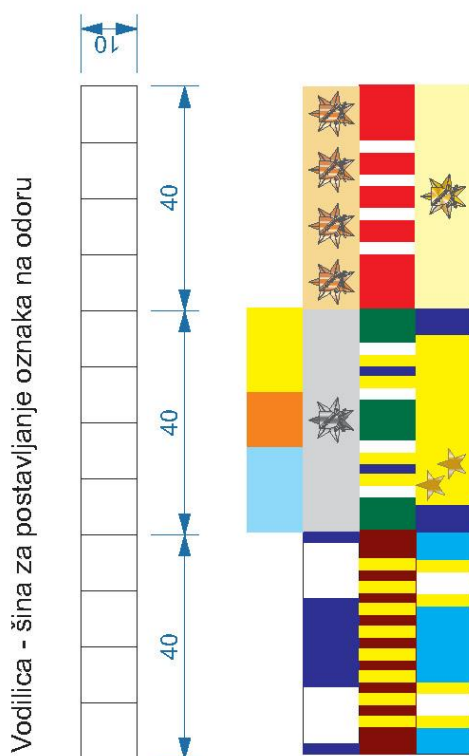



## PREGLED PRIPADANJA NAGRADA I POHVALA PO VRSTAMA I KATEGORIJAMA - Obrazac 2b

VRSTE NAGRADA I POHVALA	Na uložnosti MO BiH, ZS OS BiH, OZ, ZL, brigada i zapovjedništva											UKUPNO	
	vojnici	dočasnici	časnici	generali	Kadeti	Kandidati na obuci	vjerski djelatnici	CO	uposljeni	državni djelatnici	zapovjedništva i postroje OS BiH		donacijama i međunarodnim pravnim i fizičkim osobama
Lenta OS BiH											X		1
Zlata plaketa MO BiH			X	X						X	X	X	5
Srebrna plaketa MO BiH			X	X						X	X	X	5
Zlata plaketa OS BiH			X	X			X				X	X	5
Srebrna plaketa OS BiH			X	X			X				X	X	5
Plakete zapovjedništva i postroju OS BiH		X	X	X			X				X	X	6
Medalja časti	X	X	X	X			X						5
Medalja za zasluge		X	X	X			X			X			7
Medalja za vojne zasluge	X	X	X	X									4
Medalja za hrabrost	X	X	X	X	X					X		X	11
Medalja za izuzetno zalaganje i profesionalizam	X	X	X	X			X			X			6
Medalja za službu u obrambenom sustavu	X	X	X	X			X			X			8
Medalja za poštignuća u znanosti, kulturi i sportu	X	X	X	X	X					X	X		10
Zlata značka OS BiH	X	X	X	X	X			X					7
Srebrna značka OS BiH	X	X	X	X	X			X					7
Značka OS BiH za službu u masovna izvan BiH	X	X	X	X									4
Pločoj sa posvetom		X	X	X						X			3
Sat sa posvetom		X	X	X						X			7
Pisana pohvala	X	X	X	X	X			X	X	X	X		11
<b>UKUPNO</b>	<b>10</b>	<b>14</b>	<b>18</b>	<b>18</b>	<b>5</b>	<b>5</b>	<b>7</b>	<b>13</b>	<b>6</b>	<b>8</b>	<b>7</b>	<b>6</b>	<b>117</b>



Bosna i Hercegovina  
Ministarstvo odbrane/obrane



Босна и Херцеговина  
Министарство одбране

PRIJEDLOG ZA DODJELU STIMULATIVNE MJERE

<b>Ime i prezime</b>	
<b>Organizacijska cjelina</b>	
<b>Radno mjesto/dužnost</b>	
<b>Status/čin (DVO)</b>	
<b>Datum rasporeda na radno mjesto/dužnost</b>	
<b>Vrsta i datum prethodne stimulatивne mjere</b>	
<b>Predlaže se za stimulatивnu mjeru</b>	
<b>Образложење приједлога</b>	

<b>Datum приједлога и предлагатељи</b>	<b>Razmatranje i одобрење приједлога</b>
U Sarajevu ____ . ____ . ____ godine Predlagatelj: _____	Razmatrano na ____ sjednici, održanoj _____
<b>Voditelj org.cjeline</b> _____	

На основу члана 61. Закона о управи ("Службени гласник БиХ", број 32/02 и 102/09), члана 15. став (1) тачке а) Закона о одбрани Босне и Херцеговине ("Службени гласник БиХ", број 88/05) и члана 129. став (2) Закона о служби у Оружаним снагама Босне и Херцеговине ("Службени гласник БиХ", број 88/05, 53/07, 59/09, 74/10, 42/12 и 41/16), министар одбране Босне и Херцеговине доноси

## ПРАВИЛНИК

### О НАГРАДАМА И ПОХВАЛАМА У МИНИСТАРСТВУ ОДБРАНЕ И ОРУЖАНИМ СНАГАМА БОСНЕ И ХЕРЦЕГОВИНЕ

#### ГЛАВА I - ОПШТЕ ОДРЕДБЕ

##### Члан 1. (Предмет)

Овај правилник регулише врсте и изглед награда и похвала, те надлежности, критеријуме и процедуру додјелјивања награда и похвала у Министарству одбране Босне и Херцеговине (у даљњем тексту: Министарство одбране) и Оружаним снагама Босне и Херцеговине (у даљњем тексту: Оружане снаге).

##### Члан 2. (Дефиниције)

Изрази коришћени у овом правилнику имају сљедеће значење:

- а) **Награда** је врста признања Министарства одбране и Оружаних снага које се додјелују у Министарству одбране и Оружаним снагама за посебан допринос у изградњи одбрамбеног система БиХ.
- б) **Похвала** је врста признања Министарства одбране и Оружаних снага које се додјелују у Министарству одбране и Оружаним снагама за допринос у изградњи одбрамбеног система БиХ.

##### Члан 3. (Родна равноправност)

Изрази коришћени у овом правилнику који имају родно значење, без обзира у којем се роду користе, односе се једнако на мушки и женски род.

#### ГЛАВА II - ВРСТЕ НАГРАДА И ПОХВАЛА

##### Члан 4. (Награде)

Награде у смислу овог правилника су:

- а) Лента Оружаних снага Босне и Херцеговине
- б) Плакете:
  - 1) Златна плакета Министарства одбране Босне и Херцеговине,
  - 2) Сребрна плакета Министарства одбране Босне и Херцеговине,
  - 3) Златна плакета Оружаних снага Босне и Херцеговине,
  - 4) Сребрна плакета Оружаних снага Босне и Херцеговине,
  - 5) Плакете команди и јединица Оружаних снага Босне и Херцеговине.
- ц) Медаље:
  - 1) Медаља части,
  - 2) Медаља за заслуге,
  - 3) Медаља за војне заслуге,
  - 4) Медаља за храброст,
  - 5) Медаља за изузетно залагање и професионализам,

- б) Медаља за службу у одбрамбеном систему БиХ,
- 7) Медаља за постигнућа у науци, култури и спорту.
- д) Значке Оружаних снага Босне и Херцеговине:
  - 1) Златна значка Оружаних снага Босне и Херцеговине,
  - 2) Сребрна значка Оружаних снага Босне и Херцеговине,
  - 3) Значка Оружаних снага Босне и Херцеговине за службу у мисијама изван Босне и Херцеговине.
- е) Пиштољ са посветом
- ф) Сат са посветом

##### Члан 5. (Похвале)

У Министарству одбране и Оружаним снагама додјелују се писане похвале.

#### ГЛАВА III - НАДЛЕЖНОСТИ У ДОДЈЕЉИВАЊУ НАГРАДА И ПОХВАЛА

##### Члан 6.

(Надлежности у додјели награда и похвала)

- (1) Министар одбране Босне и Херцеговине (у даљњем тексту: министар одбране) додјелује награде и похвале из члана 4. тачка а), тачка б) алинеје 1) и 2), тачка ц) алинеје 1), 2), 3), 4), б) и 7), тачка е), тачка ф) и члана 5. овог правилника.
- (2) Начелник Заједничког штаба Оружаних снага Босне и Херцеговине (у даљњем тексту: начелник Заједничког штаба) додјелује награде и похвале из члана 4. тачка б), алинеје 3) и 4), тачка ц) алинеја 5), тачка д), тачка е), тачка ф) и члана 5. овог правилника.
- (3) Командант Оперативне команде и командант Команде за подршку Оружаних снага додјелују награде и похвале из члана 4. тачка б) алинеја 5) и члана 5. овог правилника.
- (4) Командант бригаде и њој равне јединице додјелују награде и похвале из члана 4. тачка б) алинеја 5) и члана 5. овог правилника.

#### ГЛАВА IV - КРИТЕРИЈУМИ ЗА ДОДЈЕЛУ НАГРАДА И ПОХВАЛА

##### Члан 7.

(Лента Оружаних снага Босне и Херцеговине)

Лента Оружаних снага Босне и Херцеговине додјелује се командама и јединицама Оружаних снага ранга бригаде и више, за изванредне резултате постигнуте у извршавању мисија и задатака Оружаних снага. Ленту Оружаних снага Босне и Херцеговине додјелује министар одбране на приједлог начелника Заједничког штаба.

##### Члан 8. (Плакете МО и ОС БиХ)

- (1) **Златна плакета МО БиХ** додјелује се командама и јединицама Оружаних снага, официрима, генералима, државним службеницима у Министарству одбране, те домаћим и међународним правним и физичким лицима за изузетан допринос у развоју одбрамбеног система БиХ. Златну плакету МО БиХ додјелује министар одбране самостално или на приједлог начелника Заједничког штаба, замјеника министра или руководиоца организационе јединице Министарства одбране.
- (2) **Сребрна плакета МО БиХ** додјелује се командама и јединицама Оружаних снага, официрима, генералима, државним службеницима у Министарству одбране, те

домаћим и међународним правним и физичким лицима за значајан допринос у развоју одбрамбеног система БиХ. Сребрну плакету МО БиХ додјељује министар одбране самостално или на приједлог начелника Заједничког штаба, замјеника министра или руководиоца организационе јединице Министарства одбране.

- (3) **Златна плакета ОС БиХ** додјељује се командама и јединицама Оружаних снага, официрима, генералима, цивилним лицима на служби у Оружаним снагама, те домаћим и међународним правним и физичким лицима за изузетан допринос у развоју ОС БиХ. Златну плакету ОС БиХ додјељује начелник Заједничког штаба самостално или на приједлог замјеника начелника Заједничког штаба, команданата Оперативне команде или Команде подршке Оружаних снага.
- (4) **Сребрна плакета ОС БиХ** додјељује се командама и јединицама Оружаних снага, официрима, генералима, цивилним лицима на служби у Оружаним снагама, те домаћим и међународним правним и физичким лицима за значајан допринос у развоју ОС БиХ. Сребрну плакету ОС БиХ додјељује начелник Заједничког штаба самостално или на приједлог замјеника начелника Заједничког штаба, команданата Оперативне команде или Команде подршке Оружаних снага.
- (5) **Плакете команди и јединица ОС БиХ** додјељују се командама и јединицама Оружаних снага истог или нижег ранга, подофицирима, официрима, генералима, цивилним лицима на служби у Оружаним снагама, те домаћим и међународним правним и физичким лицима за допринос у развоју и сарадњи са Оружаним снагама. Плакете команди и јединица ОС БиХ додјељују команданти команди и јединица Оружаних снага ранга бригаде или више, самостално или на приједлог команди потчињених команди и јединица.

#### Члан 9.

##### (Медаље)

- (1) **Медаља части** је највиша награда коју додјељује министар одбране, на приједлог начелника Заједничког штаба, војницима, подофицирима, официрима, генералима, те цивилним лицима на служби у Оружаним снагама који су извршавајући дужност значајно угрозили или изгубили сопствени живот.
- (2) **Медаља за заслуге** је награда за дугогодишњу часну службу у одбрамбеном систему БиХ. Медаља за заслуге се може додијелити подофицирима, официрима и генералима на крају каријере а може се додијелити и вјерским службеницима, цивилним лицима на служби у Оружаним снагама, запосленицима и државним службеницима у Министарству одбране. Медаљу за заслуге додјељује министар одбране БиХ самостално или на приједлог начелника Заједничког штаба или руководиоца организационе јединице у Министарству одбране.
- (3) **Медаља за војне заслуге** додјељује се као највиша награда за војну службу. Медаља за војне заслуге се додјељује војницима, подофицирима, официрима и генералима. Додјељује се војницима, подофицирима, официрима и генералима који су у служби провели најмање два професионална уговора. Медаљу за војне заслуге додјељује министар одбране БиХ, на приједлог начелника Заједничког штаба или руководиоца организационе јединице у Министарству одбране.
- (4) **Медаља за храброст** додјељује се војницима, подофицирима, официрима, генералима, кадетима,

кандидатима на обуци, вјерским службеницима, цивилним лицима на служби у Оружаним снагама, те запосленицима и државним службеницима у Министарству одбране за испољену личну храброст у извршавању борбених задатака или спасавању живота људи и материјалних добара. Медаљу за храброст додјељује министар одбране самостално, на приједлог начелника Заједничког штаба или руководиоца организационе јединице у Министарству одбране.

- (5) **Медаља за изузетно залагање и професионализам** додјељује се војницима, подофицирима, официрима, генералима, вјерским службеницима и цивилним лицима на служби у Оружаним снагама за залагање у служби, исказану професионалност, остварену иницијативу и изванредан допринос у повећању бојеве спремности и угледа Министарства одбране и Оружаних снага. Медаљу додјељује начелник Заједничког штаба самостално, на приједлог замјеника начелника Заједничког штаба, команданата Оперативне команде или Команде за подршку.
- (6) **Медаља за службу у одбрамбеном систему БиХ** додјељује се војницима, подофицирима, официрима, генералима, вјерским службеницима, цивилним лицима на служби у Оружаним снагама, те запосленицима и државним службеницима у Министарству одбране као награда за примјерену службу након проведених 10, 20, 30 и 40 година. Медаљу за службу у одбрамбеном систему БиХ додјељује министар одбране на приједлог начелника Заједничког штаба или руководиоца организационе јединице у Министарству одбране.
- (7) **Медаља за постигнућа у науци, култури и спорту** додјељује се војницима, подофицирима, официрима, генералима, кадетима, кандидатима на обуци, вјерским службеницима, цивилним лицима на служби у Оружаним снагама, те запосленицима и државним службеницима у Министарству одбране за постигнуте изванредне, конкретне резултате у овим областима у земљи и иностранству, а чији резултати доприносе развоју и афирмацији одбрамбеног система БиХ. Медаљу додјељује министар одбране самостално, на приједлог начелника Заједничког штаба или руководиоца организационе јединице у Министарству одбране.

#### Члан 10.

##### (Значке ОС БиХ)

- (1) **Златна значка ОС БиХ** додјељује се војницима, подофицирима, официрима, генералима, кадетима, кандидатима на обуци и цивилним лицима на служби у Оружаним снагама за изузетно одговорно и савјесно обављање службе, постигнуте изузетне резултате, заштиту живота припадника и имовине Оружаних снага, заштиту живота грађана и имовине Босне и Херцеговине. Златну значку ОС БиХ додјељује начелник Заједничког штаба самостално, на приједлог замјеника начелника Заједничког штаба или команданата Оперативне команде или Команде за подршку.
- (2) **Сребрна значка ОС БиХ** додјељује се војницима, подофицирима, официрима, генералима, кадетима, кандидатима на обуци и цивилним лицима на служби у Оружаним снагама за одговорно и савјесно обављање службе, постигнуте резултате, заштиту живота припадника и имовине Оружаних снага и заштиту живота грађана и имовине Босне и Херцеговине. Сребрну значку ОС БиХ додјељује начелник

Заједничког штаба самостално, на приједлог замјеника начелника Заједничког штаба или команданата Оперативне команде или Команде за подршку.

- (3) **Значка ОС БиХ за службу у мисијама изван Босне и Херцеговине** додјељује се војницима, подофицирима, официрима и генералима који су учествовали у операцијама из члана 2. Закона о учешћу припадника Оружаних снага Босне и Херцеговине, полицијских службеника, државних службеника и осталих запосленика у операцијама подршке миру и другим активностима у иностранству ("Службени гласник БиХ", број: 14/05) за одговорно и савјесно обављање службе. Значку ОС БиХ за службу у мисијама изван Босне и Херцеговине додјељује начелник Заједничког штаба на приједлог команданта Оперативне команде.

Члан 11.

(Пиштољ са посветом)

- (1) **Пиштољ са посветом** додјељује се подофицирима, официрима и генералима који су у току дугогодишњег рада дали значајан допринос развоју одбрамбеног система БиХ. Пиштољ са посветом додјељује министар одбране на приједлог начелника Заједничког штаба или начелник Заједничког штаба на приједлог замјеника начелника Заједничког штаба или команданата Оперативне команде или Команде за подршку.
- (2) Лице из става (1) овог члана, којем се додјели пиштољ, дужно је предузети потребне активности у циљу регистрације истог, у складу са релевантним прописима у БиХ.

Члан 12.

(Сат са посветом)

- (1) **Сат са посветом** додјељује се подофицирима, официрима, генералима, вјерским службеницима, цивилним лицима на служби у Оружаним снагама, запосленицима и државним службеницима у Министарству одбране за дугогодишњи савјесни рад и допринос у развоју Оружаних снага.
- (2) Сат са посветом додјељује министар одбране самостално, на приједлог начелника Заједничког штаба или руководиоца организационе јединице у Министарству одбране.
- (3) Сат са посветом додјељује и начелник Заједничког штаба самостално, на приједлог замјеника начелника Заједничког штаба или команданата Оперативне команде или Команде за подршку.

Члан 13.

(Текст посвете)

- (1) Текст посвете на наградама из чланова 11. и 12. овог правилника гласи: "МО БиХ/ОС БиХ чин, име и презиме, датум".
- (2) Посвета се пише на језику и писму награђеног лица, врстом фонта Times New, по језичким и граматичким правилима, са прилагођеном величином фонта.

Члан 14.

(Писане похвале)

- (1) **Писане похвале** додјељују се војницима, подофицирима, официрима, генералима, кадетима, кандидатима на обуци, вјерским службеницима, цивилним лицима на служби у Оружаним снагама, запосленицима и државним службеницима у Министарству одбране, те командама и јединицама за професионално извршавање задатака и обавеза.
- (2) Писану похвалу наредбом додјељују команданти нивоа бригаде, истог или вишег ранга, начелник Заједничког

штаба и министар одбране БиХ, на приједлог надлежног старјешине или руководиоца организационе јединице у Министарству одбране.

- (3) Писана похвала додјељује се у стилизованом прописаном облику, на основу наредбе из става (2) овог члана, на прописаном обрасцу који је саставни дио овог правилника.
- (4) Писана стилизована похвала се израђује на језику и писму похваљеног лица, по језичким и граматичким правилима, а за штабове, команде и јединице, на једном од службених језика и писама у Оружаним снагама.

## ГЛАВА V – ПРОЦЕДУРЕ ЗА ДОДЈЕЛУ НАГРАДА И ПОХВАЛА

Члан 15.

(Покретање процедуре)

Приједлог за додјелу награда и похвала из овог правилника доставља се на прописаном обрасцу који садржи писано образложење и саставни је дио овог правилника.

Члан 16.

(Комисије)

- (1) Лица која су надлежна за предлагање додјеле награда и похвала могу формирати комисије за израду приједлога.
- (2) Лица која су надлежна за додјељивање награда и похвала могу формирати комисије за обраду приједлога.
- (3) Комисије из става (1) и (2) овог члана припремају и образлажу приједлоге, те их достављају лицу које је формирало комисију на даље поступање, у складу са овим правилником.

Члан 17.

(Начин додјеле награда и похвала)

- (1) Награде и похвале уручују се припадницима Министарства одбране и Оружаних снага на свечаностима које се организују у складу са Правилником о свечаностима и почастима у Министарству одбране и Оружаним снагама.
- (2) Награде из члана 4. тачка ц) алинеје 1) и 2) овог правилника, могу се додјељивати лицима и постхумно. Награде које се додјељују постхумно уручују се члановима уже породице.
- (3) Награде и похвале из члана 4. и 5. овог правилника могу се додјелити једном лицу више пута, у ситуацијама када за то испуњава услове.

Члан 18.

(Одлуке и наредбе)

Приликом додјеле награда и похвала, надлежна лица из члана 6. овог правилника доносе одлуку или наредбу о додјели.

Члан 19.

(Набавка, нумерација и чување награда)

- (1) Набавку награда врши Сектор за набавку и логистику по захтјеву Сектора за управљање персоналом или Заједничког штаба ОС БиХ.
- (2) Податке за нумерацију награда у поступку набавке обезбјеђује Министарство одбране из надлежности додјеле министра одбране и Заједнички штаб из надлежности додјеле начелника Заједничког штаба.
- (3) Чување награда које додјељује министар одбране обезбјеђује Министарство одбране а награда које додјељује начелник Заједничког штаба обезбјеђује Заједнички штаб.

## Члан 20.

(Евиденција о наградама и похвалама)

- (1) Евиденција о броју набављених и додијељених награда води се у Министарству одбране из надлежности додјеле министра одбране и Заједничком штабу из надлежности додјеле начелника Заједничког штаба.
- (2) Подаци о додијељеним наградама и похвалама евидентирају се у Главној евиденцији персонала Оружаних снага и личном досјеу именованих лица, државних службеника, запосленика и цивилних лица на служби у Оружаним снагама.

## Члан 21.

(Финансирање)

Финансијска средства за провођење овог правилника планирају се у буџету одбране.

**ГЛАВА VI – ПРЕЛАЗНЕ И ЗАВРШНЕ ОДРЕДБЕ**

## Члан 22.

(Прелазни период)

У периоду од дана ступања на снагу овог правилника до окончања провођења конкурса за израду идејног рјешења и провођења набавке награда и похвала у Министарству одбране и Оружаним снагама Босне и Херцеговине, вршиће се додјела награда и похвала из члана 4. тачка е) и ф) и члана 5. овог правилника.

## Члан 23.

(Ношење награда и похвала)

- (1) Ношење награда из овог правилника врши се на начин одређен Правилником о употреби застава и обиљежја у Оружаним снагама.

- (2) Поступање супротно овом правилнику и Правилнику о употреби застава и обиљежја у Оружаним снагама повлачи прекршајну, дисциплинску и материјалну одговорност.

## Члан 24.

(Прилози)

- (1) Саставни дио овог правилника су сљедећи прилози:
  - а) Прилог број 1: Технички услови израде награда и похвала у Министарству одбране и Оружаним снагама
  - б) Прилог број 2: Преглед надлежности за додјелу стимулативних мјера (Образац 2а)
  - ц) Прилог број 3: Преглед припадања награда и похвала по врстама и категоријама (Образац 2б)
  - д) Прилог број 4: Образац табеларног приказа разреза за додјелу награда и похвала (Образац 2ц)
  - е) Прилог број 5: Образац приједлога за додјелу награда и похвала

## Члан 25.

(Ступање на снагу)

- (1) Ступањем на снагу овог правилника ставља се ван снаге Правилник о наградама и похвалама војним лицима, број 13-02-3-1631/10 од 01.04.2010. године.
- (2) Овај правилник ступа на снагу осмог дана од дана објаве у Службеном гласнику БиХ.

Број 10-02-3-861-1/18

06. марта 2018. године

Сарајево

Министар

Марина Пендеш, с. р.

## ТЕХНИЧКИ УСЛОВИ ИЗРАДЕ НАГРАДА И ПОХВАЛА У МИНИСТАРСТВУ ОДБРАНЕ И ОРУЖАНИМ СНАГАМА БиХ

### 1. ОПИС ЛЕНТЕ ОС БиХ (изглед, боје, димензије, врсте материјала, садржај комплета)



*Лента ОС БиХ је израђена од свиле плаве боје (боја заставе Босне и Херцеговине), оивичена златним ткиним порубом са златним ресама, израђеним од уплетене свиле златне боје, дужине 10 цм.*

*Унутрашња страна ленте је од сатена исте боје, пресвученог преко танког џителина.*

*На крајевима ленте извезено је девет бијелих петокраких звијезда, од којих су крајња горња и крајња доња приказане дјелимично (детал са заставе БиХ), под углом од 45° и на ¼ дужине ленте, израђеним ткиним округлим профилисаним грбом Оружане снаге, исписан латиничним и ћириличним писмом.*

*У дну грба, у украсној траци, исписано је латиничним и ћириличним писмом "Босне и Херцеговине".*

*Положај грба на ленти окренут је вертикално у односу на ширину ленте.*

*На унутрашњој страни ленте ушивене су мушка и женска чичак трака за спајање.*

*Лента се израђује у три величине: 170x15цм, 180x15цм и 200x15цм.*

### 2. ОПИС ПЛАКЕТА (изглед, боје, димензије, врсте материјала, садржај комплета)



*Златна плакета МО БиХ на предњој страни садржи елиптисти профилисани лого Министарства одбране, димензија 80 x 57 x 2.5 до 3 мм, оивичен ивичном линијом од 0,7 мм.*

*Истакнути грб БиХ на профилисаном логу је оивичен профилисаном елипсом оивиченом линијом од 0,7 мм.*

*Профилисана оивичена елипса, на горњој страни, садржи натпис Босна и Херцеговина исписан латиничним и ћириличним писмом, и на енглеском језику.*

*На доњој страни садржи натпис Министарство одбране/обране исписан латиничним и ћириличним писмом, и на енглеском језику, фонтом Times New Roman 11,5 pt.*

*Са лијеве и десне стране налазе се тачке које доприносе потпунијем изгледу медаљона. Лого је израђен од легуре „Замак“ сачињене од бакра, цинка и олова, у завршној обради позлаћен позлатом од 6 микрона.*

*На задњој страни је изгравиран редни број. Испод логa налази се плочица са именом, димензија 70 x 25 x 1 мм, облика правоугаоника заобљеног на ивицама, која на себи садржи исписано: Чин/2-дин/2-ћа, Име и Презиме.*



Плочница је израђена од легуре „Замак“ сачињене од бакра, цинка и олова, у завршној обради позлаћена позлатом од 6 микрона. Кутија ЛУХ, димензија 120 x 160 мм x 40 мм, у облику правоугаоника, са поклопцем и спужвастим моделисаним улошком са утором за лого и плочицу, у плавој боји, израђена је од картона пресвученог пресвлагачним папирним платном „Хампласт“. Унутрашња страна поклопца пресвучена је 120 грамским полиестером бијеле боје са натписом „Златна плакета Министарства одбране Босне и Херцеговине“ а на поклопцу кутије одштампан је грб Босне и Херцеговине са натписом „Босна и Херцеговина“.

Кутија има преклопну спојку за вертикално стајање поклопца и браву за затварање.

Приликом додјеле плакете, издаје се документ о додјели.



**Сребрна плакета МО БиХ** на предњој страни садржи елиптични профилисани лого Министарства одбране, димензија 80 x 57 x 2.5 до 3 мм, овијен ивичном линијом од 0,7 мм. Истакнути грб БиХ је овијен профилисаним елипсом овијеном линијом од 0,7 мм. Профилисана овијена елиптична, на горњој страни, садржи натпис Босна и Херцеговина исписан латиничним и ћириличним писмом, и на енглеском језику. На доњој страни садржи натпис Министарство одбране/обране исписан латиничним и ћириличним писмом, и на енглеском језику, фонтом Times New Roman 11,5 pt. Са лијеве и десне стране налазе се тачке које доприносе потпунијем изгледу медаљона. Лого је израђен од легуре „Замак“ сачињене од бакра, цинка и олова, у завршној обради пресвучен сребром чистоће 925. На задњој страни је утиснут редни број.

Испод лога налази се плочица са именом, димензија 70 x 25 x 1 мм, облика правоугаоника заобљеног на ивицама, која на себи садржи исписано: Чин/г-дин/г-ђа, Име и Презиме. Плочица је израђена од легуре „Замак“ сачињене од бакра, цинка и олова, у завршној обради пресвучена сребром чистоће 925.

Кутија ЛУХ, димензија 120 x 160 x 40 мм, у облику правоугаоника, са поклопцем и спужвастим моделисаним улошком са утором за лого и плочицу, у плавој боји, израђена је од картона пресвученог пресвлагачним папирним платном „Хампласт“. Унутрашња страна поклопца пресвучена је 120 грамским полиестером бијеле боје са натписом „Сребрна плакета Министарства одбране Босне и Херцеговине“, а на поклопцу кутије одштампан је грб Босне и Херцеговине са натписом „Босна и Херцеговина“.

Кутија има преклопну спојку за вертикално стајање поклопца и браву за затварање.

Приликом додјеле плакете, издаје се документ о додјели.



**Златна плакета ОС БиХ** на предњој страни садржи округли профилисани грб Оружаних снага, димензија 62 x 70 x 2.5 до 3 мм. Благо овичени круг садржи натпис Оружане снаге исписан латиничним и ћириличним писмом, Times New Roman 15 pt, овичен ивичном линијом од 0,7 мм. Истакнути грб је овичен линијом од 0,7 мм. У дну лога, у украсној траци исписано је латиничним и ћириличним писмом "Босне и Херцеговине", фонтом Times New Roman 10 pt.

Лого је израђен од легуре „Замак“ сачињене од бакра, цинка и олова, у завршној обради позлаћен позлатом од 6 микрона. На задњој страни је утиснут редни број.

Плочница са именом димензија 70 x 25 x 1 мм је облика правоугаоника заобљеног на ивицама, која на себи садржи исписано Чин/з-дин/з-ђа, Име и Презиме. Плочница је израђена од легуре „Замак“ сачињене од бакра, цинка и олова, у завршној обради позлаћена позлатом од 6 микрона.

Кутија димензија 120 x 160 x 25 мм у облику правоугаоника, са поклопцем и спужвастим моделираним улошком са утором за лого и плочницу, у бордо боји, израђена је од картона пресвученог пресвлагачним папирним платном „Хампласт“.

Унутрашња страна поклопца пресвучена је 120 грамским полиестером бијеле боје са натписом „Златна плакета Оружаних снага Босне и Херцеговине“, а на поклопцу кутије одштампан је грб Босне и Херцеговине са натписом „Босна и Херцеговина“.

Кутија има преклопну спојку за вертикално стајање поклопца и браву за затварање.

Приликом додјеле плакете, издаје се документ о додјели.



**Сребрна плакета ОС БиХ** на предњој страни садржи округли профилисани грб Оружаних снага 62 x 70 x 2.5 до 3 мм. Благо овичени круг садржи натпис Оружане снаге исписан латиничним и ћириличним писмом, фонтом Times New Roman 15 pt, овичен ивичном линијом од 0,7 мм. Истакнути грб је овичен линијом од 0,7 мм. У дну лога, у украсној траци, исписано је латиничним и ћириличним писмом "Босне и Херцеговине", Times New Roman 10 pt.

Лого је израђен од легуре „Замак“ сачињене од бакра, цинка и олова, у завршној обради пресвучен сребром чистоће 925. На задњој страни лога утиснут је редни број.

Плочница са именом димензија 70 x 25 x 1 мм, облика правоугаоника заобљеног на ивицама, која на себи садржи исписано: Чин/з-дин/з-ђа, Име и Презиме. Плочница је израђена од легуре „Замак“ сачињене од бакра, цинка и олова, у завршној обради пресвучена сребром чистоће 925.

Кутија 120 x 160 x 25 мм облика правоугаоника, са поклопцем и спужвастим моделираним улошком са утором за лого и плочницу, у бордо боји, израђена је од картона пресвученог пресвлагачним папирним платном „Хампласт“. Унутрашња страна поклопца пресвучена је 120 грамским полиестером бијеле боје са натписом „Сребрна плакета Оружаних снага Босне и Херцеговине“, а на поклопцу кутије одштампан је грб Босне и Херцеговине са натписом „Босна и Херцеговина“.

Кутија има преклопну спојку за вертикално стајање поклопца и браву за затварање.

Приликом додјеле плакете, издаје се документ о додјели.



*Плакета јединице ОС БиХ на предњој страни садржи округли профилисани лого јединице ОС БиХ, димензија 62 x 62 x 2.5 до 3 мм. Лого је израђен од легуре „Замак“ сачињене од бакра, цинка и олова, у завршној обради пресвучен је бронзом. Све јединице ОС БиХ ранга бригаде и вишег ранга имају свој профилисани лого.*

*На задњој страни лога утиснут је редни број.*

*Плочица са именом димензија 70 x 25 x 1 мм, облика правоугаоника заобљеног на ивицама, на себи садржи истисано: Чин/г-дин/г-ђа, Име и Презиме. Плочица је израђена од легуре „Замак“ сачињене од бакра, цинка и олова, у завршној обради пресвучена је бронзом.*

*Кутија димензија 120 x 160 x 25 мм, облика правоугаоника, са поклопцем и спужвастим моделисаним улошком са утором за лого и плочицу, у бордо боји, израђена је од картона пресвученог пресвлагачним папирним платном „Хампласт“.*

*Унутрашња страна поклопца пресвучена је 120 грамским полиестером бијеле боје, са натписом „Плакета јединице Оружаних снага Босне и Херцеговине“, а на поклопцу кутије одштампан је грб Босне и Херцеговине са натписом „Босна и Херцеговина“.*

*Кутија има преклопну спојку за вертикално стајање поклопца и браву за затварање.*

*Приликом додјеле плакете, издаје се документ о додјели.*

### 3. ОПИС МЕДАЉЕ (изглед, боје, димензије, врсте материјала, садржај комплекта)



Медаља части се израђује у облику округлог профилисаног медаљона, димензија 40 x 40 x 2.5 до 3 мм, са истакнутом стилизованом звијездом са пет кракова, идентичној звијезди на застави БиХ и истакнутим стилизованим грбом БиХ на предњој страни. Истакнута звијезда и грб БиХ су оивичени профилисаним кругом који је оивичен линијом од 0,7 мм. Профилисани оивичени круг садржи утиснути натпис Босна и Херцеговина исписан латиничним и ћириличним писмом, у фонту Times NEW Roman, величине фонта 9 pt, са звијездама између два натписа. Натписи су постављени вертикално. Руб медаље оивичен је ивичном линијом од 0,7 мм. Медаљон је израђен од легуре „Замас“ сачињене од бакра, цинка и олова, у завршној обради позлаћен позлатом од 6 микрона. Израђује се поступком ливења, бојења и полирања. Серијски број медаље гравира се на полећини, о чему се води евиденција.

Трака димензија 40 x 40 мм, са обостраним косим завршетком према медаљону висине 10,00 мм и доњом страном ширине 15,00 мм, израђена је од 120 грамског (120g/m<sup>2</sup>) полиестера свијетло плаве боје која представља стилизовану боју заставе БиХ са протканом жуто-бијело-жутом траком која, такође, представља стилизовану боју заставе БиХ, ширине 2,42 мм.

Трака је спојена са два спољна слоја, са уметнутом поликарбонатском фолијом од 0,5 мм, профилисаном у облику траке. Трака је за медаљу спојена металном копчом и профилисаном гајком, који су израђени у истој боји као и медаља. Укупна ширина копче и гајке између медаље и траке је до 10 мм.

Са задње стране учерићена је водоравна игла за постављање и ношење на униформи. Мала ознака - врџа димензија 40 x 10 мм је израђена од полиестера (120g/m<sup>2</sup>) свијетло плаве боје, са протканом жуто-бијело-жутом траком ширине 2,42 мм. Врџа је спојена са два спољна слоја, са уметнутом цителином или поликарбонатском фолијом од 0,5 мм, профилисаним у облику врџе. Са задње стране, прилагођена је за причерџивање и постављање на водичицу – шину, која се поставља на униформу.

Кутија димензија 160 x 105 x 25 мм, која садржи комплет медаље, облика правоугаоника, са преклопним поклопцем и спуљастим моделисаним улошком са утором за медаљу, траку, малу ознаку-врџу, плочицу са натписом ко додјељује и плочицу са натписом ко прима медаљу. Кутија је у плавој боји, израђена је од картона пресвученог пресвлагним папирним платном „Хампласт“.

Унутрашња страна поклопца пресвучена је 120 грамским полиестером бијеле боје са натписом „Медаља части“, а на поклопцу кутије одштампан је грб Босне и Херцеговине са натписом „Босна и Херцеговина“. Кутија има преклопну спојку за вертикално стајање поклопца и браву за затварање.

Плочице са натписом инсталирају се која додјељује и натписом ко прима (чин/г-дин/г-ђа, Име и Презиме) медаљу су димензија 70 x 15 мм, у облику правоугаоника заобљеног на ивицама, израђене су од истог материјала као и медаља.

Када се медаља додјељује постхумно, на медаљи ће, поред имена и презимена лица којем се иста додјељује, стајати и ријеч „постхумно“.

Приликом додјеле медаље, издаје се документ о додјели.



**Медаља ОС БиХ за заслуге** се израђује у облику округлог профилисаног медаљона који је овичен линијом од 0,7 мм, димензија 40 x 40 x 2.5 до 3 мм, са истакнутим стилизованим границама БиХ и истакнутим стилизованим грбом БиХ, на предњој страни. Истакнуте стилизоване границе БиХ и грб БиХ су овичени профилисаним кругом који је овичен линијом од 0,7 мм. Профилисани овичени круг садржи утиснути натпис Босна и Херцеговина исписан латиничним и ћириличним писмом, у фонту Times NEW Roman, величине фонта 9 pt, са звијездама између два натписа. Натписи су постављени вертикално. Испод грба су постављена два унакрсна мача као стилизовани детаљ са чинова Оружаних снага. Руб медаље овичен је ивичном линијом од 0,7 до 1,0 мм. Медаљон је израђен од легуре „Замак“ сачињене од бакра, цинка и олова, у завршној обради позлаћен позлатом од 6 микрона. Израђује се поступком ливења, бојења и полирања.

Серијски број медаље гравира се на полеђини, о чему се води евиденција.

Трака ширине 40 x 40 мм, са обостраним косим завршетком према медаљону висине 10,00 мм и доњом страном ширине 15,00 мм, израђена је од вискозе и свиле, плаве боје, са протканом жутом траком ширине 30 мм која на себи садржи седам звијезда (преузетих са грба БиХ), под углом од 45 степени, из доњег десног угла према горњем лијевом углу.

Трака је спојена је са два спољна слоја, са уметнутим цителином или поликарбонатском фолијом од 0,5 мм, профилисаним у облику траке. Трака је за медаљу спојена металном копчом и профилисаним гајком, који су израђени од истог материјала као и медаља. Укупна ширина копче и гајке, између медаље и траке, је до 10 мм. Са задње стране учвршћена је водоравна игла за постављање и ношење на униформи. Мала ознака – врџа, димензија 40 x 10 мм, израђена је од вискозе и свиле плаве боје, са протканом жутом траком ширине 30 мм, која на себи садржи двије звијезде и једну половицу звијезде под углом од 45 степени, с лијева на десно, у положају који представља дио траке медаље.

Са задње стране прилагођена је за причвршћивање и постављање на водилицу – ишну која се поставља на униформу.

Кутија димензија 160 x 105 x 25 мм, која садржи комплет медаље, облика правоугаоника, са преклопним поклопцем и спуљастим моделисаним улошком, са утором за медаљу, траку, малу ознаку-врџу, плочицу са натписом ко додјељује и плочицу са натписом ко прима медаљу. Кутија је у плавој боји, израђена је од картона пресвученог пресвученим папирним платном „Хампласт“.

Унутрашња страна поклопца пресвучена је 120 грамским полиестером бијеле боје, са натписом „Медаља Оружаних снага БиХ за заслуге“, а на поклопцу кутије одштампан је грб Босне и Херцеговине са натписом „Босна и Херцеговина“.

Кутија има преклопну спојку за вертикално стајање поклопца и браву за затварање. Плочице са натписом институције која додјељује и натписом ко прима (чин/з-дин/з-ђа, Име и Презиме) медаљу, димензија 70 x 15 x 1 мм, у облику правоугаоника заобљеног на ивицама, израђене су од истог материјала као и медаља. Када се медаља додјељује постхумно, на медаљи ће, поред имена и презимена лица којем се иста додјељује, стајати и ријеч „постхумно“.

Приликом додјеле медаље, издаје се документ о додјели.



*Медаља ОС БиХ за војне заслуге се израђује у облику округлог профилисаног медаљона, димензија 40 x 40 x 2.5 до 3 мм, са истакнутим стилизованим грбом БиХ на предњој страни, оивиченим стилизованим лаворовим вијенцем који има универзално симболично значење из античког доба, када је лаворов вијенац додјељиван побједницима. Испод грба су постављена два унакрсна мача као стилизовани детаљ са чинова Оружаних снага. Медаљон је оивичен профилисаним кругом. Руб медаље оивичен је ивичном линијом од 0,7 до 1,0 мм. Медаљон је израђен од легуре „Замак“ сачињене од бакра, цинка и олова, у завршној обради пресвучен сребром чистоте 925.*

*Израђује се поступком ливења, бојења и полирања.*

*Серијски број медаље гравира се на полећини, о чему се води евиденција.*

*Трака димензија 40 x 40 мм, са обостраним косим завршетком према медаљону висине 10,00 мм и доњом страном ширине 15,00 мм, израђена је од вискозе и свиле, бијеле боје, са протканим плавим тракама, у средини ширине 20 мм и са страна по једна трака ширине 2 мм, што представља стилизовану комбинацију боја заставе БиХ.*

*Трака је спојена је са два спољна слоја, са уметнутим џителином или поликарбонатском фолијом од 0,5 мм, профилисаним у облику траке.*

*Трака је за медаљу спојена металном копчом и профилисаним гајком, који су израђени од истог материјала као и медаља.*

*Укупна ширина копче и гајке између медаље и траке је до 10 мм.*

*Са задње стране учерићена је водоравна игла за постављање и ношење на униформи.*

*Мала ознака – вртца диманзија 40 x 10 мм израђена је од вискозе и свиле бијеле боје, са протканим плавим тракама, у средини ширине 20 мм и са страна по једна 2 мм.*

*Вртца је спојена са два спољна слоја, са уметнутим џителином или поликарбонатском фолијом од 0,5 мм, профилисаним у облику вртце.*

*Са задње стране прилагођена је за причерићивање и постављање на водилицу – ивицу, која се поставља на униформу.*

*Кутија, диманзија 160 x 105 x 25 мм, која садржи комплет медаље, је у облику правоугаоника, са преклопним поклопцем и спужвастим моделисаним улошком са утором за медаљу, траку, малу ознаку-вртцу, плочицу са натписом ко додјељује и плочицу са натписом ко прима медаљу.*

*Кутија је у плавој боји, израђена је од картона пресвученог пресвлагним папирним платном „Хампласт“. Унутрашња страна поклопца пресвучена је 120 грамским полиестером бијеле боје, са натписом „Медаља Оружаних снага БиХ за војне заслуге“, а на поклопцу кутије одштампан је грб Босне и Херцеговине са натписом „Босна и Херцеговина“. Кутија има преклопну спојку за вертикално стајање поклопца и браву за затварање.*

*Плочице са натписом институције која додјељује и натписом ко прима (чин/г-дин/г-ђа, Име и Презиме) медаљу, димензија 70 x 15 x 1 мм, у облику правоугаоника заобљеног на ивицама, израђене су од истог материјала као и медаља.*

*Приликом додјеле медаље, издаје се документ о додјели.*



**Медаља за храброст** се израђује у облику округлог профилсаног медаљона, димензија 40 x 40 x 2.5 до 3 мм, са истакнутим стилизованим срцем на предњој страни, као симболом храбрости и подигнутим мачем као универзалним симболом заштите слободе, части и моћи. Стилизовано срце и мач су оивичени профилсаним вијенцем. Изнад мача је постављен грб БиХ. Медаљон је оивичен профилсаним кругом. Руб медаље оивичен је ивичном линијом од 0,7 до 1,0 мм. Медаљон је израђен од легуре „Замак“ сачињене од бакра, цинка и олова, у завршној обради пресвучен сребром чистоће 925.

Израђује се поступком ливења, бојења и полирања.

Серијски број медаље гравира се на полећини, о чему се води евиденција.

Трака димензија 40 x 40мм, са обостраним косим завршетком према медаљону, висине 10,00 мм и доњом страном ширине 15,00 мм, израђена је од вискозе и свиле тамно црвене боје која симболизује крв са протканих осам жутих трака које, заједно са црвеном бојом, симболизују ватру у средини, ширине 2 мм, а које су удаљене од рубова 5,00 мм.

Трака је спојена са два спољна слоја, са уметнутим џителином или поликарбонатском фолијом од 0,5 мм, профилсаним у облику траке.

Трака је за медаљу спојена металном копчом и профилсаним гајком, који су израђени од истог материјала као и медаља.

Укупна ширина копче и гајке између медаље и траке је до 10 мм.

Са задње стране учершћена је водоравна игла за постављање и ношење на униформи.

Мала ознака - врџа димензија 40 x 10 мм израђена је од вискозе и свиле тамно црвене боје, са протканих осам жутих трака у средини, ширине 2 мм, а које су удаљене од рубова 5 мм.

Са задње стране прилагођена је за причершћивање и постављање на водилицу – ивицу, која се поставља на униформу.

Кутија димензија 160 x 105 x 25мм, која садржи комплет медаље, је у облику правоугаоника, са преклопним поклопцем и спужвастим моделираним улошком са утором за медаљу, траку, малу ознаку-врџу, плочицу са натписом ко додјељује и плочицу са натписом ко прима медаљу.

Кутија је у плавој боји, израђена је од картона пресвученог пресвлагачним папирним платном „Хампласт“.

Унутрашња страна поклопца пресвучена је 120 грамским полиестером бијеле боје, са натписом „Медаља за храброст“, а на поклопцу кутије одштампан је грб Босне и Херцеговине са натписом „Босна и Херцеговина“.

Кутија има преклопну спојку за вертикално стајање поклопца и браву за затварање.

Плочице са натписом институције која додјељује и натписом ко прима (чин/г-дин/г-ђа, Име и Презиме) медаљу, димензија 70 x 15 x 1 мм, у облику правоугаоника заобљеног на ивицама, израђене су од истог материјала као и медаља.

Приликом додјеле медаље, издаје се документ о додјели.



**Медаља за изузетно залагање и професионализам** се израђује у облику округлог профилисаног медаљона, димензија 40 x 40 x 2.5 до 3 мм, са истакнутом стилизованом силуетом војника са шљемом на предњој страни. Стилизована силуета војника је оивичена профилисаним вијенцем и са грбом БиХ у дну. Медаљон је оивичен профилисаним кругом. Руб медаље оивичен је ивичном линијом од 0,7 до 1,0 мм. Медаљон је израђен од легуре „Змак“ сачињене од бакра, цинка и олова, у завршној обради пресвучен сребром чистоте 925.

Израђује се поступком ливења, бојења и полирања.

Серијски број медаље гравира се на полеђини, о чему се води евиденција.

Трака димензија 40 x 40 мм, са обостраним косим завршетком према медаљону, висине 10,00 мм и доњом страном ширине 15,00 мм, израђена је од вискозе и свиле зелене боје која представља симбол безбједности и темељне боје са теренске униформе Оружанних снага, са двије проткане вишебојне траке удаљене од рубова 6 мм, бијела-жута-плава-жута-бијела, свака ширине по 2 мм, које представљају стилизоване боје заставе БиХ.

Трака је спојена са два спољна слоја, са уметнутим џителином или поликарбонатском фолијом од 0,5 мм, профилисаним у облику траке.

Трака је за медаљу спојена металном копчом и профилисаним гајком, који су израђени од истог материјала као и медаља.

Укупна ширина копче и гајке између медаље и траке је до 10 мм.

Са задње стране учвршћена је водоравна игла за постављање и ношење на униформи.

Мала ознака – вртица, димензија 40 x 10 мм, израђена је од вискозе и свиле зелене боје, са двије проткане вишебојне траке удаљене од рубова 6 мм, у комбинацији боја, бијела-жута-плава-жута-бијела, свака ширине по 2 мм.

Са задње стране прилагођена је за причвршћивање и постављање на водилицу – шину, која се поставља на униформу.

Кутија, димензија 160 x 105 x 25 мм, која садржи комплет медаље, је у облика правоугаоника, са преклопним поклопцем и спуљастим моделисаним улошком са утором за медаљу, траку, малу ознаку-вртицу, плочицу са натписом ко додјељује и плочицу са натписом ко прима медаљу.

Кутија је у бордо боји, израђена је од картона пресвученог пресвученим папирним платном „Хампласт“.

Унутрашња страна поклопца пресвучена је 120 грамским полиестером бијеле боје, са натписом „Медаља за изузетно залагање и професионализам“, а на поклопцу кутије одштампан је грб Босне и Херцеговине са натписом „Босна и Херцеговина“.

Кутија има преклопну спојку за вертикално стајање поклопца и браву за затварање.

Плочице са натписом институције која додјељује и натписом ко прима (чин/г-дин/г-ђа, Име и Презиме) медаљу, димензија 70 x 15 x 1 мм, у облику правоугаоника заобљеног на ивицама, израђене су од истог материјала као и медаља.

Приликом додјеле медаље, издаје се документ о додјели.



**Медаља МО и ОС БиХ за дугогодишњу службу у систему одбране** израђује се у облику округлог профилисаног медаљона, димензија 40 x 40 x 2.5 до 3 мм, са истакнутим стилизованим грбом БиХ на предњој страни. Стилизовани грб БиХ је овијен профилисаним вијенцем. Испод грба је постављен мач и перо који су укритени, који симболизују војну и цивилну службу. Медаљон је овијен профилисаним кругом. Руб медаље овијен је ивичном линијом од 0,7 до 1,0 мм. Медаљон је израђен од легуре „Замак“ сачињене од бакра, цинка и олова, у завршној обради пресвучен сребром чистоте 925.

Израђује се поступком ливења, бојења и полирања.

Серијски број медаље гравира се на полећини о чему се води евиденција.

Обод медаље је глатка површина.

Трака, димензија 40 x 40 мм, са обостраним косим завршетком према медаљону, висине 10,00 мм и доњом страном ширине 15,00 мм, израђена је од вискозе и свиле црвене боје која симболизује крв, са протканом бијелом траком ширине 2 мм, за 10 година, двије траке за 20 година, три траке за 30 година и четири траке за 40 година службе, између трака је размак од 4 мм.

Трака је спојена са два спољна слоја, са уметнутим џителином или поликарбонатском фолијом од 0,5 мм, профилисаним у облику траке.

Трака је за медаљу спојена металном копчом и профилисаним гајком, који су израђени од истог материјала као и медаља.

Укупна ширина копче и гајке између медаље и траке је до 10 мм.

Са задње стране учвршћена је водоравна игла за постављање и ношење на униформи.

Мала ознака – врџа, ширине 40 x 10 мм, израђена је од вискозе и свиле црвене боје, са протканом бијелом траком ширине 2 мм за 10 година, двије траке за 20 година, три траке за 30 година и четири траке за 40 година службе, између трака је размак од 4 мм.

Са задње стране, прилагођена је за причершћивање и постављање на водилци – ишину, која се поставља на униформу.

Ова медаља се израђује у комбинацији исте медаље са четири различите траке и мале ознаке, у зависности од година службе.

Кутија, димензија 160 x 105 x 25 мм, која садржи комплет медаље, је у облику правоугаоника, са преклопним поклопцем и спужвастим моделисаним улоиком са утором за медаљу, траку, малу ознаку – врџу, плочицу са натписом ко додјељује и плочицу са натписом ко прима медаљу.

Кутија је у плавој боји, израђена је од картона пресвученог пресвлагачним папирним платном „Хампласт“.

Унутрашња страна поклопца пресвучена је 120 грамским полиестером бијеле боје, са натписом „Медаља МО и ОС БиХ за дугогодишњу службу у систему одбране“, а на поклопцу кутије одштампан је грб Босне и Херцеговине са натписом „Босна и Херцеговина“.

Кутија има преклопну спојку за вертикално стајање поклопца и браву за затварање.

Плочице са натписом институције која додјељује и натписом ко прима (чин/з-дин/з-ђа, Име и Презиме) медаљу, димензија 70 x 15 x 1 мм, у облику правоугаоника заобљеног на ивицама, израђене су од истог материјала као и медаља.

Приликом додјеле медаље, издаје се документ о додјели.



*Медаља ОС БиХ за постигнућа у науци, култури и спорту се израђује у облику округлог профилисаног медаљона, димензија 40 x 40 x 2,5 до 3 мм, са истакнутом стилизованом комбинацијом симбола који представљају науку, културу и спорт, овиченим профилисаним вијенцем и са грбом БиХ на врху. Медаљон је овичен профилисаним кругом. Руб медаље овичен је ивичном линијом од 0,7 до 1,0 мм. Медаљон је израђен од легуре „Замак“ сачињене од бакра, цинка и олова, у завршној обради пресвучен је бронзом.*

*Израђује се поступком ливења, бојења и полирања. Серијски број медаље гравира се на полеђини, о чему се води евиденција.*

*Трака, ширине 40 x 40 мм, са обостраним косим завршетком према медаљону, висине 10,00 мм и доњом страном ширине 15,00 мм, израђена је од вискозе и свиле у три боје, плаво-свијетло црвено-жуто, ширине 15,10,15 мм, које представљају двије стилизоване боје са заставе БиХ и црвене боје као симбола крви.*

*Трака је спојена са два спољна слоја, са уметнутим џителином или поликарбонатском фолијом од 0,5 мм, профилисаним у облику траке.*

*Трака је за медаљу спојена металном копчом и профилисаним гајком, који су израђени од истог материјала као и медаља.*

*Укупна ширина копче и гајке, између медаље и траке, је до 10 мм.*

*Са задње стране учвршћена је водоравна игла за постављање и ношење на униформи.*

*Мала ознака – ерџа, ширине 40 x 10 мм, израђена је од вискозе и свиле у три боје, плаво-наранџасто-жуто, ширине 15,10,15 мм.*

*Са задње стране прилагођена је за причерџивање и постављање на водилицу – ивицу, која се поставља на униформу.*

*Кутија, димензија 160 x 105 x 25, која садржи комплет медаље, је у облику правоугаоника, са преклопним поклопцем и спуљастим моделисаним улошком са утором за медаљу, траку, малу ознаку-ерџу, плочицу са натписом ко додјељује и плочицу са натписом ко прима медаљу.*

*Кутија је у плавој боји, израђена је од картона пресвученог пресвлагачним папирним платном „Хампласт“.*

*Унутрашња страна поклопца пресвучена је 120 грамским полиестером бијеле боје, са натписом „Медаља ОС БиХ за постигнућа у науци, култури и спорту“, а на поклопцу кутије одштампан је грб Босне и Херцеговине са натписом „Босна и Херцеговина“.*

*Кутија има преклопну спојку за вертикално стајање поклопца и браву за затварање.*

*Плочице са натписом институције која додјељује и натписом ко прима (чин/г-дин/г-ђа, Име и Презиме) медаљу, димензија 70 x 15 x 1 мм, у облику правоугаоника заобљеног на ивицама, израђене су од истог материјала као и медаља.*

*Приликом додјеле медаље, издаје се документ о додјели.*

#### 4. ОПИС ЗНАЧКИ (изглед, боје, димензије, врсте материјала, садржај комплекта)



Златна значка ОС БиХ



Златна значка ОС БиХ се израђује у облику седмокраке звијезде преузете са чинова официра Оружаних снага, димензија 35 x 35 мм, са истакнутим стилизованим грбом БиХ на предњој страни. Дебљина значке је од 4 мм у центру до 2 мм на крајевима. Испод грба су постављена два унакрсна мача. Значка је израђена од легуре „Замак“ сачињене од бакра, цинка и олова, у завршној обради позлаћена позлатом од 6 микрона.

Израђује се поступком ливења, бојења и полирања.

Серијски број значке гравира се на полећини, о чему се води евиденција.

Са задње стране значке израђен је вијак са матицом за учершћивање на униформу и игла као стабилизатор. Пречник матице је 20 мм.

Мала ознака – врџа, димензија 40 x 10 мм, израђена је од полиестера 120g/m<sup>2</sup> свијетло жуте – златне боје, са ткином златном значком пречника 8 мм на средини.

Мала ознака – врџа, прилагођена је за причершћивање и постављање на водилу – шиву, која се поставља на униформу.

Кутија, димензија 112 x 75 x 25, која садржи комплет значке, је у облику правоугаоника, са преклопним поклопцем и спужвастим моделираним улошком са утором за значку, малу ознаку-врџу, плочицу са натписом ко додјељује и плочицу са натписом ко прима значку.

Кутија је у бордо боји, израђена је од картона пресвученог пресвученим папирним платном „Хампласт“.

Кутија има преклопну спојку за вертикално стајање поклопца и браву за затварање.

Плочице са натписом „Оружане снаге Босне и Херцеговине“ и натписом ко прима (чин/г-дин/г-ђа, Име и Презиме) значку, димензија 55 x 15 x 1 мм, у облику правоугаоника заобљеног на ивицама, израђене су од истог материјала као и значка.

Приликом додјеле значке, издаје се документ о додјели.

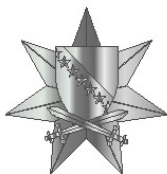

Сребрна значка ОС БиХ



*Сребрна значка ОС БиХ се израђује у облику седмокраке звијезде преузете са чинова официра Оружаних снага, димензија 35 x 35 мм, са истакнутим стилизованим грбом БиХ. Дебљина значке је од 4 мм у центру до 2 мм на крајевима. Испод грба су постављена два унакрсна мача. Значка је израђена од легуре „Змак“ сачињене од бакра, цинка и олова, у завршној обради пресвучена сребром чистоће 925.*

*Израђује се поступком ливења, бојења и полирања.*

*Серијски број значке гравира се на полећини, о чему се води евиденција.*

*Са задње стране значке израђена је лептир копча за учершћивање на униформу и друга игла као стабилизатор.*

*Мала ознака – врџа, димензија 40 x 10 мм, израђена је од вискозе и свиле свијетло сиве – сребрне боје, са тканом сребрном значком пречника 8 мм на средини.*

*Мала ознака – врџа, прилагођена је за причершћивање и постављање на водилицу – шишу, која се поставља на униформу.*

*Кутија, димензија 112 x 75 x 25, која садржи комплет значке, је у облику правоугаоника, са преклопним поклопцем и спужвастим моделираним улошком са утором за значку, малу ознаку-врџу, плочицу са натписом ко додјељује и плочицу са натписом ко прима значку.*

*Кутија је у бордо боји, израђена је од картона пресвученог пресвјетлим папирним платном „Хампласт“.*

*Кутија има преклопну спојку за вертикално стајање поклопца и браву за затварање.*

*Плочице са натписом „Оружане снаге Босне и Херцеговине“ и натписом ко прима (чин/г-дин/г-ђа, Име и Презиме) значку, димензија 55 x 15 x 1 мм, у облику правоугаоника заобљеног на ивицама, израђене су од истог материјала као и значка.*

*Приликом додјеле значке, издаје се документ о додјели.*

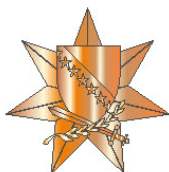
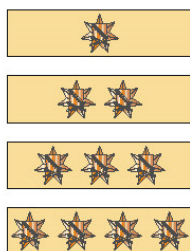

Значка ОС БиХ за операције подршке миру



*Значка ОС БиХ за операције подршке миру се израђује у облику седмокраке звијезде преузете са чинова официра Оружаних снага, димензија 35 x 35мм, са истакнутим стилизованим грбом БиХ. Дебљина значке је од 4 мм у центру и до 2 мм на крајевима. Испод грба је постављена грана маслине као симбол мира и мач са грба Оружаних снага који су укритени. Медаљон је израђен од легуре „Замак“ сачињене од бакра, цинка и олова, у завршној обради пресвучен је бронзом.*

*Мала ознака – вртца, димензија 40 x 10мм, израђена је од вискозе и свиле свијетло наранџасте – бронзане боје са ткианом бронзаном значком пречника 8 мм на средини.*

*Мала ознака – вртца, прилагођена је за причерџивање и постављање на водилицу – ишну, која се поставља на униформу.*

*Кутија, димензија 112 x 75 x 25мм, која садржи комплет значке, је у облику правоугаоника, са преклопним поклопцем и спужвастим моделираним улоиком са утором за значку, малу ознаку-вртцу, плочицу са натписом ко додјељује и плочицу са натписом ко прима значку.*

*Кутија је у бордо боји, израђена је од картона пресвученог пресвјетлим папирним платном „Хампласт“.*

*Кутија има преклопну спојку за вертикално стајање поклопца и браву за затварање.*

*Плочице са натписом „Оружане снаге Босне и Херцеговине“ и натписом ко прима (чин/г-дин/г-ђа, Име и Презиме) значку, димензија 55 x 15 x 1 мм, у облику правоугаоника заобљеног на ивицама, израђене су од истог материјала као и значка.*

*Приликом додјеле значке, издаје се документ о додјели.*

## 5. ИЗГЛЕД ПИСАНЕ ПОХВАЛЕ

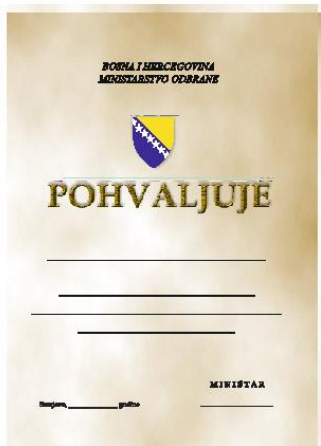

*Похвала министра одбране је А4 формата, папира 120 гр, са графиком као на слици. Заглавље чини натпис Босна и Херцеговина и Министарство одбране, фонт Times New Roman, Italic, величине 24pt, испод којег се налази осјенчени грб БиХ (28x35мм).*

*Натпис ПОХВАЉУЈЕ урађен је величином и графиком као на слици, испод којег се налази хоризонтална линија на коју се фонтом Monotype Corsiva, 36pt, уписује редом: Чин/з-дин/з-ђа, Име и презиме. Текст испод имена и презимена иписује се фонтом Monotype Corsiva, 30pt. Мјесто и датум иписују се фонтом Times New Roman 14pt, а ријеч министар у потпису похвале иписује се фонтом Times New Roman 16pt.*

*Текст на похвали иписан је на:*

- Босанском језику, латиничним писмом.
- Хрватском језику, латиничним писмом.
- Српском језику, ћириличним писмом.



## 6. ИЗГЛЕД ДОКУМЕНТА О ДОДЈЕЛИ ЛЕНТЕ



Документ о додјели Ленте ОС БиХ је А4 формата, папира 120 гр., у картонској фасцикли плаве боје, са девет звијезда под углом од 45 степени, преко којих се налази стилизовани медаљон са истакнутим стилизованим грбом БиХ. Испод грба су постављена два унакрсна мача. Истакнути стилизовани грб БиХ је оивичен профилисаним вијенцем. Благо оивичени круг садржи натпис Оружане снаге, исписан латиничним и ћириличним писмом. У дну медаљона, у украсној траци, исписано је латиничним и ћириличним писмом “Босне и Херцеговине”.

Заглавље чини натпис Босна и Херцеговина и Министарство одбране, исписано фонтом Times New Roman, Italic, величине 14pt, са грбом БиХ (20x23мм), испод које г пише „додјељује“ фонтом Arial 28pt.

Натпис „LENTU“ исписан је фонтом Arial 76pt, испод које се налази хоризонтална линија на коју се уписује редом: Чин/з-дин/з-ђа, Име и презиме, фонтом Arial, Italic, 28pt. Текст испод, фронт Arial, 24pt.

Појмови мјесто, датум и министар у потпису, исписани су фонтом Arial 14pt.

Текст на документу исписан је на:

- Босанском језику, латиничним писмом.
- Хрватском језику, латиничним писмом.
- Српском језику, ћириличним писмом.

## 7. ИЗГЛЕД ДОКУМЕНТА О ДОДЈЕЛИ ПЛАКЕТЕ



*Документ о додјели (Златне/Сребрне) Плакете МО БиХ је А4 формата, папира 120 гр., у картонској фасцикли плаве боје. Заглавље чини натпис Босна и Херцеговина и Министарство одбране, исписан фонтом Times New Roman, Italic, величине 14pt, са грбом БиХ (20x23мм), испод којег пише „додјељује“, исписано фонтом Arial 28pt. Ознака (Златну/Сребрну) исписана је фонтом Arial 48pt. Натпис „ПЛАКЕТУ“ урађен је фонтом Arial 76pt, испод којег се налази хоризонтална линија на коју се уписује редом: Чин/г-дин/г-ђа, Име и презиме, фонтом Arial, Italic, 28pt. Текст испод имена и презимена израђен је фонтом Arial, 24pt. Појмови мјесто, датум и министар у потпису, исписани су фонтом Arial 14pt. Текст на похвали исписан је на:*

- Босанском језику, латиничним писмом.
- Хрватском језику, латиничним писмом.
- Српском језику, ћириличним писмом.



*Документ о додјели (Златне/Сребрне) Плакете ОС БиХ је А4 формата, папира 120 гр., у картонској фасцикли плаве боје. Заглавље чини натпис Босна и Херцеговина, Министарство одбране и Заједнички штаб ОС БиХ, исписан фонтом Times New Roman, Italic, величине 14pt, са грбом БиХ (20x23мм), испод којег пише „додјељује“, фонтом Arial 28pt. Ознака (Златну/Сребрну) исписана је фонтом Arial 48pt. Натпис „ПЛАКЕТУ“ урађен је фонтом Arial 76pt, испод којег се налази линија на коју се уписује редом: Чин/г-дин/г-ђа, Име и презиме, фонтом Arial, Italic, 28pt. Текст испод имена и презимена исписан је фонтом Arial, 24pt. Мјесто, датум и начелник у потпису, исписан је фонтом Arial 14pt. Текст на похвали исписан је на:*

- Босанском језику, латиничним писмом.
- Хрватском језику, латиничним писмом.
- Српском језику, ћириличним писмом.



*Документ о додјели Плакете јединице ОС БиХ је А4 формата, папира 120 гр., у картонској фасцикли плаве боје. Заглавље чини натпис Босна и Херцеговина, Министарство одбране, Заједнички штаб ОС БиХ и јединица ОС БиХ, у фонту Times New Roman, Italic, величине 14pt, са грбом БиХ (20x23мм), испод којег пише „додјељује“ фонтом Arial 28pt. Натпис „ПЛАКЕТУ“ урађен је фонтом Arial 76pt, испод којег се налази хоризонтална линија на коју се уписује редом: Чин/г-дин/г-ђа, Име и презиме, фонтом Arial, Italic, 28pt. Текст испод је Arial 24pt. Мјесто, датум и командант у потпису, исписани су фонтом Arial 14pt. Текст на похвали исписан је на:*

- Босанском језику, латиничним писмом.
- Хрватском језику, латиничним писмом.
- Српском језику, ћириличним писмом.

## 8. ИЗГЛЕД ДОКУМЕНТА О ДОДЈЕЛИ МЕДАЉЕ МО БиХ



Документ за додјелу медаље из надлежности министра одбране је А4 формат, папира 120 гр., Landscape, са графиком као на слици. Заглавље чини натпис Босна и Херцеговина, Министарство одбране, исписано фонтом Arial, Bold, 18pt, са грбом БиХ (24x27мм), испод којег фонтом Arial, Bold 18pt, пише „додјељује“.

Натпис „МЕДАЉУ...“ (тамно плаве боје) исписан је фонтом Times New Roman, Bold 48pt, испод којег се налази хоризонтална линија на коју се уписује редом: Чин/г-дин/г-ђа, Име и презиме, исписано фонтом Monotype Corsiva, Bold, 24pt. Текст испод уписује се фонтом Arial, 18pt. Мјесто, датум и начелник у потпису, исписани су фонтом Times New Roman 16pt.



Текст на документу може бити исписан на:

- Босанском језику, латиничним писмом.
- Хрватском језику, латиничним писмом.
- Српском језику, ћириличним писмом.



## 9. ИЗГЛЕД ДОКУМЕНТА О ДОДЈЕЛИ МЕДАЉЕ ЗШ ОС БиХ



Документ за додјелу медаље из надлежности начелника Заједничког штаба ОС БиХ је А4 формат, папира 120 гр, Landscape, са графиком као на слици. Заглавље чини натпис Босна и Херцеговина, Министарство одбране, Заједнички штаб, исписано фонтом Arial, Bold, 18pt, са грбом БиХ (24x27мм), испод којег тише „додјељује“ фонтом Arial, Bold 18pt.

Натпис „МЕДАЉУ...“ (тамно зелене боје) исписан је фонтом Times New Roman, Bold 48pt, испод којег се налази хоризонтална линија на коју се уписује редом: Чин/з-дин/з-ћа, Име и презиме, фонтом Monotype Corsiva, Bold, 24pt. Текст испод исписује се фонтом Arial, 18pt. Мјесто, датум и начелник у потпису, исписан је фонтом Times New Roman 16pt.

Текст на документу може бити исписан на:

- Босанском језику, латиничним писмом.
- Хрватском језику, латиничним писмом.
- Српском језику, ћириличним писмом.

## 10. ИЗГЛЕД ДОКУМЕНТА О ДОДЈЕЛИ ЗНАЧКЕ ЗШ ОС БиХ (три језика и два писма)



Документ о додјели значке начелника Заједничког штаба ОС БиХ је А4 формата, папира 120 гр., Landscape, са графиком као на слици. Заглавље чини натпис Босна и Херцеговина, Министарство одбране, Заједнички штаб, исписано фонтом Arial, Bold, 18pt, са грбом БиХ (24x27мм), испод којег тише „додјељује“ фонтом Arial, Bold 18pt.

Натпис „ЗНАЧКУ...“ (тамно плаве боје) исписан је фонтом Times New Roman, Bold 48pt, испод којег се налази хоризонтална линија на коју се уписује редом: Чин/г-дин/г-ђа, Име и презиме, фонтом Monotype Corsiva, Bold, 24pt. Текст испод исписује се фонтом Arial, 18pt. Мјесто, датум и начелник у потпису, исписано је фонтом Times New Roman 16pt.

Текст на документу може бити исписан на:

- Босанском језику, латиничним писмом.
- Хрватском језику, латиничним писмом.
- Српском језику, ћириличним писмом.

## 11. ИЗГЛЕД И ДИМЕНЗИЈЕ НАГРАДА И ПОХВАЛА

Графички приказ лoга Министарства одбране БиХ у златној боји и грба Оружаних снага БиХ у златној и сребрној боји

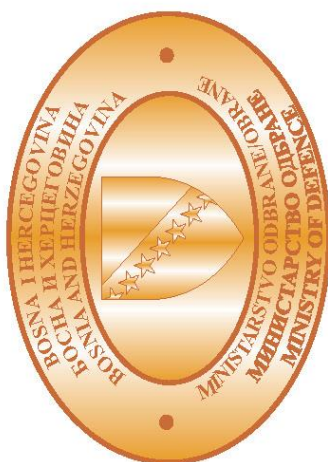

Величина лoга Министарства одбране и Оружаних снага БиХ при изради награда и похвала прилагођава се условима израде

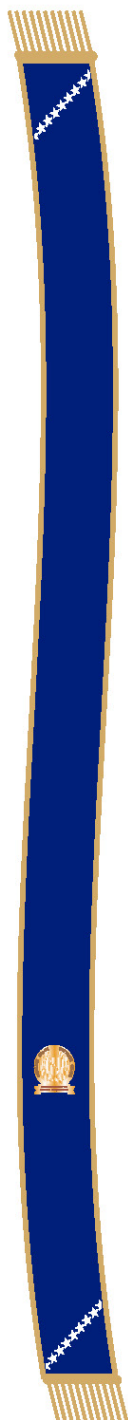

Боје:  
Плава: Пантоне 662Ц  
Златна: Пантоне 7509Ц

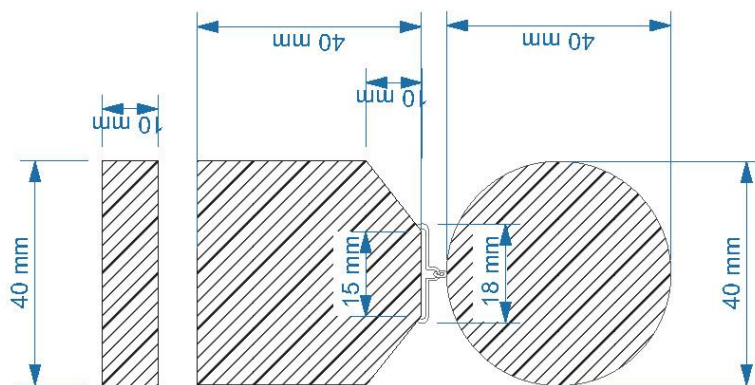
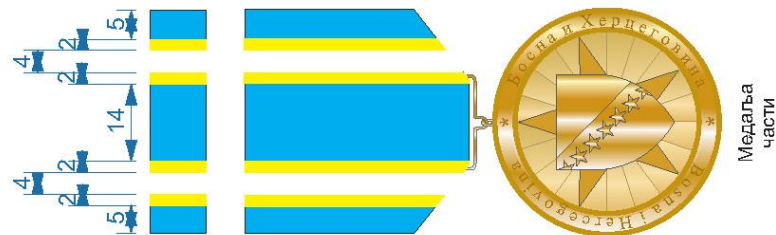
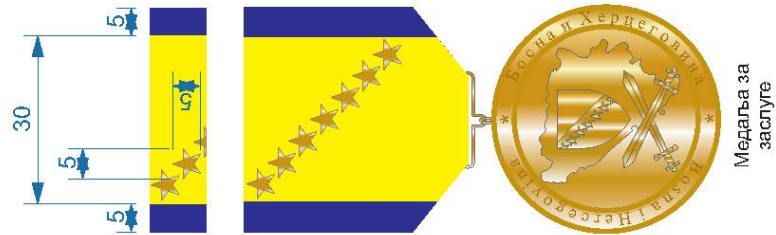
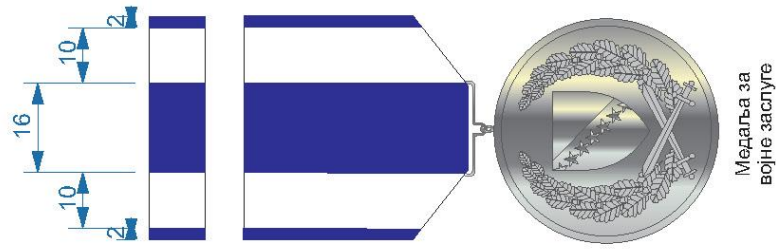

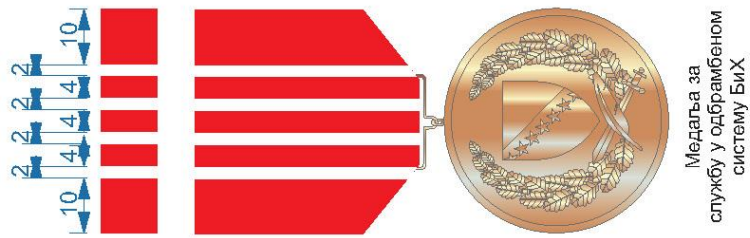
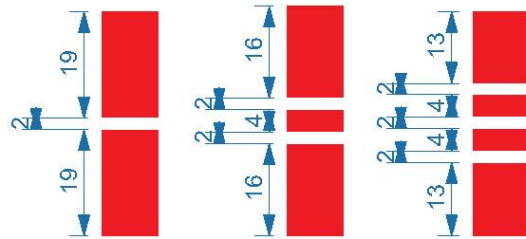
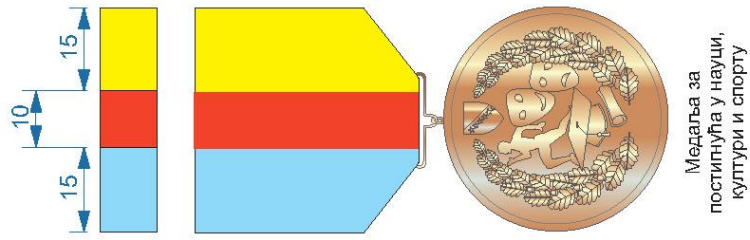

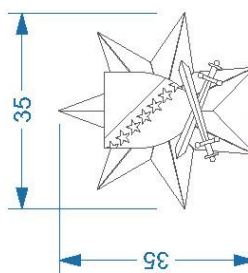
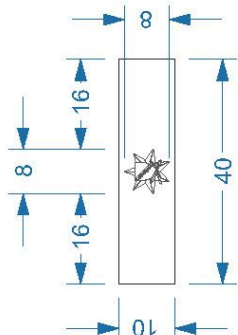
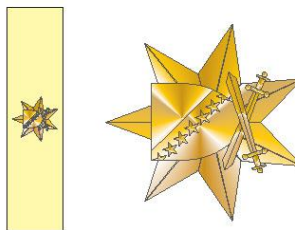
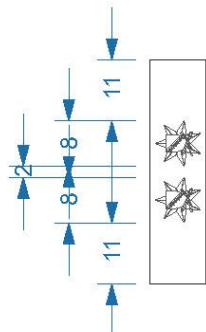
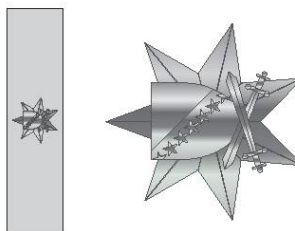
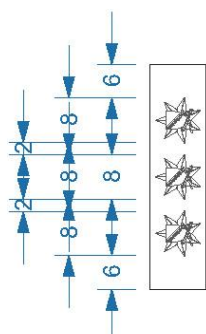
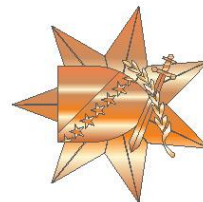
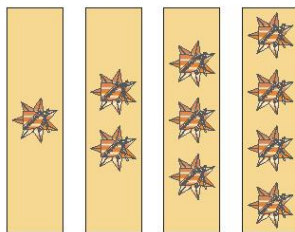
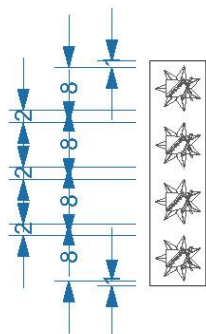

Водилица - шина за постављање ознака на униформи

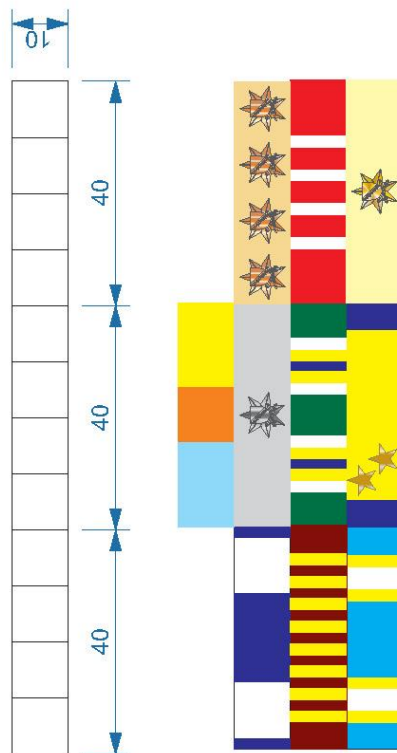



ПРЕГЛЕД ПРИПАДАЊА НАГРАДА И ПОХВАЛА ПО ВРСТАМА И КАТЕГОРИЈАМА - Образац -26

ВРСТЕ НАГРАДА И ПОХВАЛА	Надлежности МО БиХ, ЗШ ОС БиХ, ОК, КЛ, Бригада и команди											ОПШКУМ
	војници	подофицири	официри	генерали	кадети	кадровци на обочи	виши степен службеници	ЦД	заповесници	државни службеници	команде и јединице ОС БиХ	
Лента ОС БиХ			X	X						X	X	1
Златна плакета МО БиХ			X	X						X	X	5
Сребрна плакета МО БиХ			X	X						X	X	5
Златна плакета ОС БиХ			X	X				X		X	X	5
Сребрна плакета ОС БиХ			X	X				X		X	X	5
Плакета команди и јединица ОС БиХ		X	X	X				X		X	X	6
Медаља части	X	X	X	X				X				5
Медаља за заслуге		X	X	X				X		X		7
Медаља за војне заслуге	X	X	X	X								4
Медаља за храброст	X	X	X	X	X			X		X	X	11
Медаља за извршно залагање и професионализам	X	X	X	X				X		X		6
Медаља за службу у одбрамбеном систему	X	X	X	X				X		X		8
Медаља за службу у одбрамбеном систему	X	X	X	X	X			X		X	X	10
Златна знамека ОС БиХ	X	X	X	X	X			X		X		7
Сребрна знамека ОС БиХ	X	X	X	X	X			X		X		7
Знамека ОС БиХ за службу у мисијама изван БиХ	X	X	X	X	X			X		X		4
Личног са почетом		X	X	X	X					X		3
Сат са почетом		X	X	X	X					X		7
Писана похвала	X	X	X	X	X			X		X	X	11
<b>УКУПНО</b>	<b>10</b>	<b>14</b>	<b>18</b>	<b>18</b>	<b>5</b>	<b>5</b>	<b>7</b>	<b>13</b>	<b>6</b>	<b>8</b>	<b>7</b>	<b>117</b>



Босна и Херцеговина  
Министарство  
одбране/обране



Босна и Херцеговина  
Министарство одбране

ПРИЈЕДЛОГ ЗА ДОДЈЕЛУ СТИМУЛАТИВНЕ МЈЕРЕ

Име и презиме	
Организациона јединица	
Радно мјесто/дужност	
Статус/чин (ПВЛ)	
Датум распореда на радно мјесто/дужност	
Врста и датум претходне стимулативне мјере	
Предлаже се за стимулативну мјеру	
Образложење приједлога	

<b>Датум приједлога и предлагачи</b>	<b>Разматрање и одобрење приједлога</b>
У Сарајеву ____ . ____ . ____ године Предлагач: _____	Разматрано на ____ сједници, одржаној _____
<b>Руководилац орг. јединице</b> _____	

**MINISTARSTVO VANJSKE TRGOVINE I  
EKONOMSKIH ODNOSA  
BOSNE I HERCEGOVINE**

269

Na osnovu člana 79. stav 1. Zakona o veterinarstvu BiH ("Službeni glasnik BiH", broj 34/02), člana 16. i člana 61. stav 2. Zakona u upravi ("Službeni glasnik BiH", br. 32/02, 102/09 i 72/17), te člana 19. Pravilnika o mjerama za kontrolu određenih bolesti životinja i posebne mjere za vezikularnu bolest svinja ("Službeni glasnik BiH", broj 15/11), na prijedlog Ureda za veterinarstvo Bosne i Hercegovine, ministar vanjske trgovine i ekonomskih odnosa BiH donosi

**ODLUKU  
O UVOĐENJU PREVENTIVNE VAKCINACIJE  
GOVEDA PROTIV BOLESTI KVRGAVE KOŽE**

Član 1.  
(Predmet)

Ovom Odlukom se odobrava uvođenje preventivne vakcinacije svih goveda protiv bolesti kvrgave kože na području Bosne i Hercegovine, kao dopuna mjerama nadzora.

Član 2.

(Nadležnost za nabavku i troškovi vakcinacije)

Ured za veterinarstvo Bosne i Hercegovine (u daljem tekstu: Ured za veterinarstvo) će osigurati vakcine za provođenje vakcinacije svih goveda protiv bolesti kvrgave kože na području Bosne i Hercegovine, a troškove provođenja vakcinacije na terenu, svako za područje iz svoje nadležnosti, će osigurati nadležna tijela entiteta i Brčko distrikta Bosne i Hercegovine (u daljem tekstu: Brčko distrikt BiH).

Član 3.

(Svojstva vakcina)

Za potrebe vakcinacije dozvoljeno je isključivo korištenje homolognih vakcina koje se koriste na području Evropske unije i susjednih zemalja Zapadnog Balkana.

Član 4.

(Program vakcinacije)

Detaljan program vakcinacije donosi Ured za veterinarstvo, uz saglasnost nadležnih tijela entiteta i Brčko distrikta BiH.

Član 5.

(Stupanje na snagu)

Ova Odluka stupa na snagu danom donošenja, a primjenjuje se do 31.12.2018. godine i objavljuje se u "Službenom glasniku BiH".

Broj 01-1-02-924-1/18  
13. marta 2018. godine  
Sarajevo

Ministar  
**Mirko Šarović**, s. r.

Na osnovu članka 79. stavak 1. Zakona o veterinarstvu BiH ("Službeni glasnik BiH", broj 34/02), članka 16. i članka 61. stavak 2. Zakona u upravi ("Službeni glasnik BiH", br. 32/02, 102/09 i 72/17), te članka 19. Pravilnika o mjerama za kontrolu određenih bolesti životinja i posebne mjere za vezikularnu bolest svinja ("Službeni glasnik BiH", broj 15/11), na prijedlog Ureda za veterinarstvo Bosne i Hercegovine, ministar vanjske trgovine i ekonomskih odnosa BiH donosi

**ODLUKU  
O UVOĐENJU PREVENTIVNOG CIJEPLJENJA  
GOVEDA PROTIV BOLESTI KVRGAVE KOŽE**

Članak 1.  
(Predmet)

Ovom Odlukom se odobrava uvođenje preventivnog cijepjenja svih goveda protiv bolesti kvrgave kože na području Bosne i Hercegovine, kao dopuna mjerama nadzora.

Članak 2.

(Mjerodavnost za nabavku i troškovi cijepjenja)

Ured za veterinarstvo Bosne i Hercegovine (u daljnjem tekstu: Ured za veterinarstvo) će osigurati cjepiva za provođenje cijepjenja svih goveda protiv bolesti kvrgave kože na području Bosne i Hercegovine, a troškove provođenja cijepjenja na terenu će, svako za područje iz svoje mjerodavnosti, osigurati nadležna tijela entiteta i Brčko distrikta Bosne i Hercegovine (u daljnjem tekstu: Brčko distrikt BiH).

Članak 3.

(Svojstva cjepiva)

Za potrebe cijepjenja dozvoljeno je isključivo korištenje homolognih cjepiva koje se koriste na području Evropske unije i susjednih zemalja Zapadnog Balkana.

Članak 4.

(Program cijepjenja)

Detaljan program cijepjenja donosi Ured za veterinarstvo, uz saglasnost mjerodavnih tijela entiteta i Brčko distrikta BiH.

Članak 5.

(Stupanje na snagu)

Ova Odluka stupa na snagu danom donošenja, a primjenjuje se do 31.12.2018. godine i objavljuje se u "Službenom glasniku BiH".

Broj 01-1-02-924-1/18  
13. ožujka 2018. godine  
Sarajevo

Ministar  
**Mirko Šarović**, v. r.

Na osnovu člana 79. stav 1. Zakona o veterinarstvu BiH ("Službeni glasnik BiH", broj 34/02), člana 16. i člana 61. stav 2. Zakona u upravi ("Službeni glasnik BiH", br. 32/02, 102/09 i 72/17), te člana 19. Pravilnika o mjerama za kontrolu određenih bolesti životinja i posebne mjere za vezikularnu bolest svinja ("Službeni glasnik BiH", broj 15/11), na prijedlog Kanцеларије за ветеринарство Bosne i Hercegovine, ministar спољне трговине и економских односа БиХ доноси

**ODLUKU  
O UVOĐENJU PREVENTIVNE VAKCINACIJE  
GOVEDA PROTIV BOLESTI KVRGAVE KOŽE**

Члан 1.  
(Предмет)

Овом Одлуком се одобрава увођење превентивне вакцинације свих говеда против болести квргаве коже на подручју Босне и Херцеговине, као допуна мјерама надзора.

Члан 2.

(Нadležност за набавку и трошкови вакцинације)

Канцеларија за ветеринарство Босне и Херцеговине (у даљем тексту: Канцеларија за ветеринарство) ће осигурати вакцине за спровођење вакцинације свих говеда против болести квргаве коже на подручју Босне и Херцеговине, а трошкове спровођења вакцинације на терену ће, свако за подручје из своје надлежности, осигурати надлежна тијела ентитета и Брчко дистрикта Босне и Херцеговине (у даљем тексту: Брчко дистрикт БиХ).

## Члан 3.

(Својства вакцина)

За потребе вакцинације дозвољено је искључиво кориштење хомологних вакцина које се користе на подручју Европске уније и сусједних земаља Западног Балкана.

## Члан 4.

(Програм вакцинације)

Детаљан програм вакцинације доноси Канцеларија за ветеринарство, уз сагласност надлежних тијела ентитета и Брчко дистрикта БиХ.

## Члан 5.

(Ступање на снагу)

Ова Одлука ступа на снагу даном доношења, а примјењује се до 31.12.2018. године и објављује се у "Службеном гласнику БиХ".

Број 01-1-02-924-1/18

13. марта 2018. године

Сарајево

Министар

Мирко Шаровић, с. р.

## DRŽAVNA REGULATORNA KOMISIJA ZA ELEKTRIČNU ENERGIJU - DERK

270

Na osnovu čl. 4.2, 4.7. i 7. Zakona o prijenosu, regulatoru i operatoru sistema električne energije u Bosni i Hercegovini ("Službeni glasnik BiH", broj 7/02, 13/03, 76/09 i 1/11), člana 36. Poslovnika o radu Državne regulatorne komisije za električnu energiju ("Službeni glasnik BiH", broj 2/05) i člana 16. Pravilnika o licencama – prečišćeni tekst ("Službeni glasnik BiH", broj 63/16), Državna regulatorna komisija za električnu energiju, na sjednici održanoj 13. marta 2018. godine, donijela je

## ODLUKU

### O IZDAVANJU PRIVREMENE LICENCE ZA DJELATNOST MEĐUNARODNE TRGOVINE ELEKTRIČNOM ENERGIJOM

1. Izdaje se privremena licenca za obavljanje djelatnosti međunarodne trgovine električnom energijom podnosiocu zahtjeva "Vitol Adriatik" d.o.o. Sarajevo.

2. Licenca iz tačke 1. ove odluke izdaje se za period od 24. marta 2018. godine do 23. marta 2020. godine i koristi se u skladu sa Standardnim uvjetima za korištenje licence za obavljanje djelatnosti međunarodne trgovine električnom energijom ("Službeni glasnik BiH", broj 14/16).

3. Ova odluka stupa na snagu danom donošenja, a dispozitiv odluke bit će objavljen u "Službenom glasniku BiH" i službenim glasilima entiteta.

Број 05-28-12-400-17/17

13. марта 2018. године

Тузла

Предсједavajuћи Комисије

Никола Пејић, с. р.

Na temelju čl. 4.2, 4.7. i 7. Zakona o prijenosu, regulatoru i operatoru sustava električne energije u Bosni i Hercegovini ("Službeni glasnik BiH", broj 7/02, 13/03, 76/09 i 1/11), članka 36. Poslovnika o radu Državne regulatorne komisije za električnu energiju ("Službeni glasnik BiH", broj 2/05) i članka 16. Pravilnika o licencama – pročišćeni tekst ("Službeni glasnik BiH", broj 63/16), Državna regulatorna komisija za električnu energiju, na sjednici održanoj 13. ožujka 2018. godine, donijela je

## ODLUKU

### O IZDAVANJU PRIVREMENE LICENCE ZA DJELATNOST MEĐUNARODNE TRGOVINE ELEKTRIČNOM ENERGIJOM

1. Izdaje se privremena licenca za obavljanje djelatnosti međunarodne trgovine električnom energijom podноситelju zahtjeva "Vitol Adriatik" d.o.o. Sarajevo.

2. Licenca iz tačke 1. ove odluke izdaje se za razdoblje od 24. ožujka 2018. godine do 23. ožujka 2020. godine i koristi se u skladu sa Standardnim uvjetima za korištenje licence za obavljanje djelatnosti međunarodne trgovine električnom energijom ("Službeni glasnik BiH", broj 14/16).

3. Ova odluka stupa na snagu danom donošenja, a izreka odluke bit će objavljena u "Službenom glasniku BiH" i službenim glasilima entiteta.

Број 05-28-12-400-17/17

13. оžujка 2018. године

Тузла

Предсједatelj Комисије

Никола Пејић, в. р.

Na osnovu čl. 4.2, 4.7. i 7. Zakona o prenosu, regulatoru i operatoru sistema električne energije u Bosni i Hercegovini ("Službeni glasnik BiH", broj 7/02, 13/03, 76/09 i 1/11), člana 36. Poslovnika o radu Državne regulatorne komisije za električnu energiju ("Službeni glasnik BiH", broj 2/05) i člana 16. Pravilnika o licencama – prečišćeni tekst ("Službeni glasnik BiH", broj 63/16), Državna regulatorna komisija za električnu energiju, na sjednici održanoj 13. marta 2018. godine, donijela je

## ODLUKU

### O IZDAVAЊU PRIVREMENE LICENCE ZA DJELATNOST MEĐUNARODNE TRGOVINE ELEKTRIČNOM ENERGIJOM

1. Izdaje se privremena licenca za obavljanje djelatnosti međunarodne trgovine električnom energijom podносиоцу заhtjeva "Витол Адриатик" д.о.о. Сарајево.

2. Лиценца из тачке 1. ове одлуке издаје се за период од 24. марта 2018. године до 23. марта 2020. године и користи се у складу са Стандардним условима за кориштење лиценце за обављање дјелатности међународне трговине електричном енергијом ("Службени гласник БиХ", број 14/16).

3. Ова одлука ступа на снагу даном доношења, а диспозитив одлуке ће бити објављен у "Службеном гласнику БиХ" и службеним гласилима ентитета.

Број 05-28-12-400-17/17

13. марта 2018. године

Тузла

Предсједavajuћи Комисије

Никола Пејић, с. р.

## KONKURENCIJSKO VIJEĆE BOSNE I HERCEGOVINE

271

Na osnovu člana 25. stav (1) tačka e), člana 42. stav (1) tačka d), a u vezi sa članovima 12., 14., 16. i 18. Zakona o konkurenciji ("Službeni glasnik BiH", br. 48/05, 76/07 i 80/09), a rješavajući po Prijavi koncentracije privrednog subjekta Vienna Insurance Group AG Wiener Versicherung Gruppe, Schottering 30, 1010 Vienna, zaprimljenoj dana 09.11.2017. godine pod brojem UP-03-26-1-034-1/17, Konkurencijsko vijeće Bosne i Hercegovine, na 17. (sedamnaestoj) sjednici održanoj dana 31.01.2018. godine, donijelo je

## RJEŠENJE

- Ocjenjuje se dopuštenom koncentracija na tržištu pružanja usluga osiguranja imovine i tržištu pružanja usluga životnog osiguranja na teritoriji Bosne i Hercegovine koja će nastati sticanjem kontrole privrednog subjekta Vienna Insurance Group AG Wiener Versicherung Gruppe, Schottering 30, 1010 Vienna, kupovinom 100% dionica privrednog subjekta Merkur BH osiguranje d.d. Sarajevo, Fra Anđela Zvizdovića 1, 71000 Sarajevo, u smislu člana 12. stav (1) tačka b) Zakona o konkurenciji.
- Ovo Rješenje o koncentraciji se upisuje u Registar koncentracija.
- Ovo Rješenje je konačno i bit će objavljeno u "Službenom glasniku BiH", službenim glasilima entiteta i Brčko distrikta Bosne i Hercegovine.

### Obrazloženje

Konkurencijsko vijeće Bosne i Hercegovine je dana 09.11.2017. godine pod brojem UP-03-26-1-034-1/17, od strane privrednog subjekta Vienna Insurance Group AG Wiener Versicherung Gruppe, Schottering 30, 1010 Vienna (dalje u tekstu: Vienna Insurance Group AG ili Podnosilac prijave), zaprimilo Prijavu koncentracije, kojom privredni subjekt Vienna Insurance Group AG, u smislu člana 12. stav (1) tačka b) Zakona o konkurenciji ("Službeni glasnik BiH", br. 48/05, 76/07 i 80/09) (dalje u tekstu: Zakon), stiče kontrolu kupovinom 100% dionica privrednog subjekta Merkur BH osiguranje d.d. Sarajevo, Fra Anđela Zvizdovića 1, 71000 Sarajevo (u daljem tekstu: Merkur BH).

Podnosilac prijave je predmetnu prijavu dopunio podneskom broj UP-03-26-1-034-2/17 od dana 17.11.2017. godine, podneskom broj UP-03-26-1-034-4/17 od dana 14.12.2017. godine i podneskom broj UP-03-26-1-034-10/17 od dana 18.01.2018. godine.

Po prijemu dokumentacije Konkurencijsko vijeće je utvrdilo Prijavu kompletnom i izdalo Potvrdu o prijemu kompletne i uredne Prijave, u skladu sa članom 30. stav (3) Zakona o konkurenciji, dana 11.01.2018. godine, aktom broj UP-03-26-1-034-5/17.

Konkurencijsko vijeće je, u skladu s članom 16. stav (4) Zakona, izdalo Obavještenje o dostavljenoj Prijavi broj UP-03-26-1-034-7/17 od dana 17.01.2018. godine, koje je u dnevnoj štampi objavljeno dana 19.01.2018. godine, i pozvalo sve zainteresovane strane na dostavljanje pisanih komentara o namjeravanoj koncentraciji. Na predmetno Obavještenje nisu dostavljeni komentari zainteresiranih strana.

Podnosilac prijave predmetne koncentracije je u skladu s članom 30. stav (2) Zakona u istoj naveo da prijavu koncentracije ima namjeru podnijeti ovlaštenim tijelima Republike Austrije.

Konkurencijsko vijeće u postupku ocjene dopuštenosti predmetne koncentracije je utvrdilo slijedeće činjenice:

Predmetna Prijava je podnesena u zakonskom roku, u skladu s članom 16. stav (1) Zakona.

#### 1. Učesnici koncentracije

Učesnici koncentracije su privredni subjekt Vienna Insurance Group AG Wiener Versicherung Gruppe, Schottering 30, 1010 Vienna, privredni subjekt Merkur International Holding Aktiengesellschaft, Joanneumring 22, 8010 Grac, Republika Austrija i privredni subjekt Merkur BH osiguranje d.d. Sarajevo, Fra Anđela Zvizdovića 1, 71000 Sarajevo.

##### 1.1. Privredni subjekt Vienna Insurance Group AG

Privredni subjekat Vienna Insurance Group AG Wiener Versicherung Gruppe, Schottering 30, 1010 Vienna, Republika Austrija, upisan je u Sudski registar Trgovačkog suda u Beču pod

brojem FN 75687f kao dioničko društvo sa ugovorenim i uplaćenim osnovnim kapitalom u iznosu od (...) \*<sup>1</sup>

Osnovna djelatnost privrednog subjekta Vienna Insurance Group AG je pružanje usluga u oblasti osiguranja.

Prema podacima iz Prijave privredni subjekat Vienna Insurance Group AG ima 100,0% udjela u osnovnom kapitalu privrednog subjekta Wiener osiguranje Vienna Insurance Group a.d. Banja Luka, Ulica Kninska 1A, 78000 Banja Luka i 100,0% udjela u osnovnom kapitalu privrednog subjekta Jahorina Auto d.o.o. Brčko, također oba sa predmetom poslovanja u oblasti osiguranja.

##### 1.2. Privredni subjekt Merkur International Holding Aktiengesellschaft

Privredni subjekt Merkur International Holding Aktiengesellschaft, Joanneumring 22, 8010 Grac, Republika Austrija upisan je u Sudski registar nadležnog organa u Republici Austriji pod brojem FN 320940x. Jedini dioničar je privredni subjekt Merkur Versicherung Aktiengesellschaft, Joanneumring 22, 8010 Grac, Republika Austrija.

Osnovna djelatnost privrednog subjekta Merkur International Holding Aktiengesellschaft je pružanje usluga u oblasti osiguranja.

Prema podacima iz Prijave privredni subjekat Merkur International Holding Aktiengesellschaft ima 100,0% udjela u osnovnom kapitalu privrednog subjekta Merkur BH osiguranje d.d. Sarajevo, Fra Anđela Zvizdovića 1, 71000 Sarajevo.

##### 1.3. Predmet koncentracije - privredni subjekt Merkur BH osiguranje d.d. Sarajevo

Privredni subjekt Merkur BH osiguranje d.d. Sarajevo, Fra Anđela Zvizdovića 1, 71000 Sarajevo upisan je u Općinskom sudu u Sarajevu pod brojem (...) \* i JIB: (...) \* kao dioničko društvo sa (...) \* dionica nominalne vrijednosti jedne dionice (...) \* jedinog dioničara Merkur International Holding Aktiengesellschaft.

Osnovna djelatnost privrednog subjekta Merkur BH osiguranje d.d. Sarajevo je pružanje usluga u oblasti osiguranja.

Predsjednik Nadzornog odbora privrednog subjekta Merkur BH osiguranje d.d. Sarajevo gospodin (...) \*<sup>2</sup>, istovremeno obnaša funkciju člana Nadzornog odbora u privrednom subjektu Sberbank BH d.d. Sarajevo.

Privredni subjekt Sberbank BH d.d. Sarajevo kao osnovnu djelatnost vrši primanje svih vrsta novčanih depozita i drugih novčanih sredstava, te davanje i uzimanje kredita i finansijski lizing kao i davanje svih oblika novčanog jemstva.

##### 2. Pravni osnov i pravni oblik koncentracije

Kao pravni osnov ove koncentracije Podnosilac prijave je dostavio "Ugovor o kupoprodaji dionica" (dalje u tekstu: Ugovor) zaključen dana 30.10.2017. godine u Gracu, Republika Austrija između privrednih subjekata Merkur International Holding Aktiengesellschaft kao prodavca i 100% vlasnika privrednog subjekta Merkur BH osiguranje d.d. Sarajevo i privrednog subjekta Vienna Insurance Group AG kao kupca i sticatelja 100,0% udjela u privrednom subjektu Merkur BH osiguranje d.d. Sarajevo.

Privredni subjekt Merkur BH osiguranje d.d. Sarajevo je predmet navedene koncentracije sa osnovnim kapitalom u visini od (...) \* (za neživotna osiguranja iznos od (...) \* KM i za životna osiguranja iznos od (...) \* KM) podijeljen u (...) \* osnovnih dionica imena "ordinary registered shares" sa nominalnim iznosom od po (...) \* KM. Privredni subjekt Merkur International drži (...) \* osnovnih dionica (...) \*. Predmet kupovine su sve dionice koje privredni subjekt Merkur International drži u društvu.

Privredni subjekt "Merkur International prodaje i prenosi dionice sa svim pravima i obavezama na privredni subjekt Vienna Insurance Group AG dok privredni subjekt kupuje i

<sup>1</sup> (...) \*- Podaci predstavljaju poslovnu tajnu

<sup>2</sup> (...) \*- Podaci predstavljaju poslovnu tajnu

preuzima dionice sa svim pravima i obavezama od privrednog subjekta Merkur International sa djelovanjem na dan krajnjeg roka"... navedeno je u Ugovoru.

Nakon koncentracije u privrednim subjektima učesnicima koncentracije doći će do promjena vlasničke strukture. Privredni subjekt Vienna Insurance Group AG postaje 100,0% vlasnik u privrednom subjektu Merkur BH osiguranje d.d. Sarajevo.

U skladu sa naprijed navedenim, a na osnovu člana 12. stav (1) tačka b) pod 1. Zakona, pravni oblik koncentracije je sticanje kontrole jednog privrednog subjekta nad drugim u skladu sa odredbama Zakona o konkurenciji.

### 3. Pravni okvir ocjene koncentracije

Konkurencijsko vijeće je u postupku ocjene koncentracije primijenilo odredbe Zakona, Odluke o utvrđivanju relevantnog tržišta ("Službeni glasnik BiH", br. 18/06 i 34/10), te Odluke o načinu podnošenja prijave i kriterija za ocjenu koncentracija privrednih subjekata.

Konkurencijsko vijeće je, na osnovu člana 43. stav (7) Zakona, koristilo sudsku praksu Evropskog suda i odluke Evropske komisije, kao i kriterije i standarde iz Obavijesti Evropske Komisije o izračunu ukupnog prihoda u skladu s Uredbom Vijeća (EEZ) broj 4064/89 o kontroli koncentracije privrednih subjekata.

### 4. Obaveza prijave koncentracije

Obaveza prijave koncentracije privrednih subjekta, u smislu člana 14. stav (1) tačke a) i b) Zakona, postoji ako ukupni godišnji prihodi učesnika koncentracije ostvareni prodajom roba i/ili usluga na svjetskom tržištu iznose 100.000.000,00 KM, po završnom računu u godini koja je prethodila predmetnoj koncentraciji, i da ukupan prihod svakog od najmanje dva privredna subjekta učesnika koncentracije ostvareni prodajom roba i/ili usluga na tržištu Bosne i Hercegovine iznosi najmanje 8.000.000,00 KM, ili ako je zajednički tržišni udio učesnika koncentracije na relevantnom tržištu veći od 40,0%.

Ukupni ostvareni godišnji prihodi privrednih subjekata učesnika predmetne koncentracije na dan 31.12.2016. godine iznosili su:

Tabela 1.

Ukupni prihod (KM)	Vienna Insurance Group AG	Merkur International Holding Aktiengesellschaft	Merkur BH
Bosna i Hercegovina	(..)* <sup>1</sup> *	-	(..)*
Svijet	(..)*	(..)*	-

Izvor: podaci iz Prijave; \*- prihod ostvaren putem povezanog privrednog subjekta Wiener osiguranje Vienna Insurance Group a.d. Banja Luka i privrednog subjekta Jahorina Auto d.o.o. Brčko

Godišnji prihod privrednog subjekta Vienna Insurance Group AG i povezanih društava Wiener osiguranje Vienna Insurance Group a.d. Banja Luka i privrednog subjekta Jahorina Auto d.o.o. Brčko u 2016. godini na tržištu Bosne i Hercegovine iznosio je ukupno (..)\* KM. Privredni subjekt Merkur International na tržištu Bosne i Hercegovine ostvario je godišnji prihod preko povezanog privrednog subjekta Merkur BH osiguranje d.d. Sarajevo u iznosu od (..)\* KM.

Na osnovu navedenih podataka učesnici koncentracije su ispunili uslov ukupnog ostvarenog godišnjeg prihoda, u smislu člana 14. stav (1) Zakona, te su obavezni podnijeti Prijavu.

Godišnji prihodi učesnika koncentracije (Tabela 1.) predstavljaju ukupne prihode (bez poreza na dodatnu vrijednost i drugih poreza koji se direktno odnose na učesnike koncentracije na tržištu Bosne i Hercegovine), u smislu člana 9. tačka h) Odluke o načinu podnošenja prijave i kriterijima za ocjenu koncentracija privrednih subjekata.

### 5. Relevantno tržište koncentracije

Relevantno tržište koncentracije, u smislu člana 3. Zakona, te čl. 4. i 5. Odluke o utvrđivanju relevantnog tržišta, čini tržište određenih proizvoda/usluga koje su predmet obavljanja djelatnosti na određenom geografskom tržištu.

Prema odredbi člana 4. Odluke o utvrđivanju relevantnog tržišta u proizvodnom smislu, relevantno tržište obuhvata sve proizvode i/ili usluge koje potrošači i/ili korisnici smatraju međusobno zamjenjivim, pod prihvatljivim uslovima, imajući u vidu posebno njihove bitne karakteristike, kvalitet, uobičajenu namjenu, način upotrebe, uslove prodaje i cijene.

Prema članu 5. Odluke o utvrđivanju relevantnog tržišta, relevantno tržište u geografskom smislu obuhvata cjelokupnu ili dio teritorije Bosne i Hercegovine na kojem privredni subjekt djeluje u prodaji i/ili kupovini relevantnog proizvoda pod jednakim ili dovoljno ujednačenim uslovima i koji to tržište bitno razlikuje od uslova tržišne konkurencije na susjednim geografskim tržištima.

Uzimajući u obzir pretežne registrovane djelatnosti učesnika koncentracije, relevantno tržište proizvoda i/ili usluga u konkretnom slučaju je tržište pružanja usluga osiguranja imovine i tržište pružanja usluga životnog osiguranja.

Uzimajući u obzir područje djelovanja privrednih subjekata učesnika koncentracije kao geografsko područje koncentracije utvrđeno je područje cijele teritorije Bosne i Hercegovine.

Slijedom navedenog, pod relevantnim tržištem predmetne koncentracije smatrat će se tržište pružanja usluga osiguranja imovine i tržište pružanja usluga životnog osiguranja u Bosni i Hercegovini.

#### 5.1. Analiza tržišta koncentracije

Obzirom da privredni subjekt učesnici koncentracije djeluju na cijeloj teritoriji Bosne i Hercegovine, pregled tržišnih učešća učesnika koncentracije i njihovih glavnih konkurenata na navedenim tržištima u 2016. godini je sljedeći:

Tabela 2.

R. br.	Privredni subjekt	Tržišni udjeli na tržištu životnog osiguranja u BiH (%)
1.	Uniqa	25,01
2.	Merkur BH	21,14
3.	Grawe FBIH	18,24
4.	Grawe RS	12,35
5.	Triglav	7,66
6.	Croatia	5,74
7.	BSO	3,49
8.	Wiener	3,23
9.	Sarajevo	2,59
10.	Dunav	0,55
<b>UKUPNO</b>		<b>100,0</b>
<b>UKUPNO 2+8</b>		<b>24,37</b>

Izvor: Podaci iz Prijave a na osnovu podataka Agencije za osiguranje u Bosni Hercegovini

Na osnovu analize podataka, (Tabela 2.) tržišni udio učesnika koncentracije na relevantnom tržištu pružanja usluga životnog osiguranja u Bosni i Hercegovini ukupno iznosi 24,37%.

Tabela 3.

R. br.	Privredni subjekt	Tržišni udjeli na tržištu osiguranja imovine u BiH (%)
1.	Euroherc	10,67
2.	Sarajevo	10,21
3.	BSO	8,74
4.	Croatia	7,71
5.	Triglav	5,95
6.	Wiener	5,41
7.	Uniqa	5,17
8.	VGT	5,06
9.	Drina	4,84
10.	Dunav	4,10

<sup>1</sup> (..)\*- Podaci predstavljaju poslovnu tajnu

<b>11.</b>	ASA	3,88
<b>12.</b>	Zovko	3,86
<b>13.</b>	Nešković	3,22
<b>14.</b>	Brčko-gas	3,02
<b>15.</b>	<b>Merkur BH</b>	<b>0,16</b>
<b>16.</b>	Ostali	18,0
<b>UKUPNO</b>		<b>100,0</b>
<b>UKUPNO 6+15</b>		<b>5,57</b>

Izvor: Podaci iz Prijave a na osnovu podataka Agencije za osiguranje u Bosni Hercegovini

Na osnovu analize podataka, (Tabela 3.) tržišni udio učesnika koncentracije na relevantnom tržištu pružanja usluga osiguranja imovine (neživotnog osiguranja) u Bosni i Hercegovini ukupno iznosi 5,57%,

#### 6. Ocjena koncentracije

Konkurencijsko vijeće, analizom podataka u smislu člana 17. Zakona (posebno strukture relevantnog tržišta, tržišnih udjela učesnika koncentracije i konkurenata - Tabele 2. i 3.), je utvrdilo da zajednički tržišni udio učesnika koncentracije na relevantnom tržištu pružanja usluga osiguranja imovine i tržištu pružanja usluga životnog osiguranja u Bosni i Hercegovini je znatno ispod tržišnog udjela od 40,0%, u smislu člana 9. Zakona, koji predpostavlja da privredni subjekt može imati dominantni položaj na relevantnom tržištu.

Također, Konkurencijsko vijeće je utvrdilo da se radi o horizontalnoj koncentraciji kojom se ne stvara dominantni položaj privrednog subjekta Vienna Insurance Group AG, te da provođenje iste ne može uticati na sprečavanje, ograničavanje ili narušavanje tržišne konkurencije na relevantnom tržištu.

Pri donošenju odluke Konkurencijsko vijeće je imalo u vidu prednosti za potrošače koje namjeravana koncentracija ima i to u povećanju kvaliteta usluga te povećanja pouzdanosti u pružanju usluga krajnjim potrošačima.

Također, Konkurencijsko vijeće imalo je u vidu i prednosti koncentracije za privredni subjekt Vienna Insurance Group AG, koje se odnose na jačanje konkurentnosti na relevantnom tržištu.

Prema navedenom Konkurencijsko vijeće je ocijenilo dopuštenom predmetnu koncentraciju, u smislu člana 18. stav (2) tačka a) Zakona.

#### 7. Administrativna taksa

Podnosilac Prijave na ovo Rješenje, u skladu sa članom 2. Tarifni broj 107. tačka d) Odluke o visini administrativnih taksi u vezi sa procesnim radnjama pred Konkurencijskim vijećem ("Službeni glasnik BiH", br. 30/06 i 18/11) je dužan platiti administrativnu taksu u ukupnom iznosu od 2.500,00 KM u korist Budžeta institucija Bosne i Hercegovine.

#### 8. Pouka o pravnom lijeku

Protiv ovog Rješenja nije dozvoljena žalba.

Nezadovoljna strana može pokrenuti upravni spor pred sudom Bosne i Hercegovine u roku od 30 dana od dana prijema, odnosno objave ovog Rješenja.

Broj UP-03-26-1-034-11/17

31. januara 2018. godine  
Sarajevo

Predsjednik  
**Ivo Jerkić**, s. r.

Na temelju članka 25. stavak (1) točka e), članka 42. stavak (1) tačka d), a u svezi sa člancima 12., 14., 16. i 18. Zakona o konkurenciji ("Službeni glasnik BiH", br. 48/05, 76/07 i 80/09), a rješavajući po Prijavi koncentracije gospodarskog subjekta Vienna Insurance Group AG Wiener Versicherung Gruppe, Schottering 30, 1010 Vienna, zaprimljenoj dana 09.11.2017. godine pod brojem UP-03-26-1-034-1/17, Konkurencijsko vijeće Bosne i Hercegovine, na 17. (sedamnaestoj) sjednici održanoj dana 31.01.2018. godine, donijelo je

## RJEŠENJE

- Ocjenuje se dopuštenom koncentracija na tržištu pružanja usluga osiguranja imovine i tržištu pružanja usluga životnog osiguranja na teritoriju Bosne i Hercegovine koja će nastati stjecanjem kontrole gospodarskog subjekta Vienna Insurance Group AG Wiener Versicherung Gruppe, Schottering 30, 1010 Vienna, kupovinom 100% dionica gospodarskog subjekta Merkur BH osiguranje d.d. Sarajevo, Fra Andela Zvizdovića 1, 71000 Sarajevo, u smislu članka 12. stavak (1) točka b) Zakona o konkurenciji.
- Ovo Rješenje o koncentraciji se upisuje u Registar koncentracija.
- Ovo Rješenje je konačno i bit će objavljeno u "Službenom glasniku BiH", službenim glasilima entiteta i Brčko distrikta Bosne i Hercegovine.

#### Obrazloženje

Konkurencijsko vijeće Bosne i Hercegovine je dana 09.11.2017. godine pod brojem:UP-03-26-1-034-1/17, od strane gospodarskog subjekta Vienna Insurance Group AG Wiener Versicherung Gruppe, Schottering 30, 1010 Vienna (daljnje u tekstu: Vienna Insurance Group AG ili Podnositelj prijave), zaprimilo Prijavu koncentracije, kojom gospodarski subjekt Vienna Insurance Group AG, u smislu članka 12. stavak (1) točka b) Zakona o konkurenciji ("Službeni glasnik BiH", br. 48/05, 76/07 i 80/09) (daljnje u tekstu: Zakon), stječe kontrolu kupovinom 100% dionica gospodarskog subjekta Merkur BH osiguranje d.d. Sarajevo, Fra Andela Zvizdovića 1, 71000 Sarajevo (u daljnjem tekstu: Merkur BH).

Podnositelj prijave je predmetnu prijavu dopunio podneskom broj UP-03-26-1-034-2/17 od dana 17.11.2017. godine, podneskom broj UP-03-26-1-034-4/17 od dana 14.12.2017. godine i podneskom broj UP-03-26-1-034-10/17 od dana 18.01.2018. godine.

Po prijemu dokumentacije Konkurencijsko vijeće je utvrdilo Prijavu kompletnom i izdalo Potvrdu o primitku kompletne i uredne Prijave, sukladno članku 30. stavak (3) Zakona o konkurenciji, dana 11.01.2018. godine, aktom broj UP-03-26-1-034-5/17.

Konkurencijsko vijeće je, sukladno članku 16. stavak (4) Zakona, izdalo Obavijest o dostavljenoj Prijavi broj UP-03-26-1-034-7/17 od dana 17.01.2018. godine, koje je u dnevnoj štampi objavljeno dana 19.01.2018. godine, i pozvalo sve zainteresirane strane na dostavljanje pisanih komentara o namjeravanoj koncentraciji. Na predmetnu Obavijest nisu dostavljeni komentari zainteresiranih strana.

Podnositelj prijave predmetne koncentracije je sukladno članku 30. stavak (2) Zakona u istoj naveo da prijavu koncentracije ima namjeru podnijeti ovlaštenim tijelima Republike Austrije.

Konkurencijsko vijeće u postupku ocjene dopuštenosti predmetne koncentracije je utvrdilo slijedeće činjenice:

Predmetna Prijava je podnesena u zakonskom roku, sukladno članku 16. stavak (1) Zakona.

#### 1. Sudionici koncentracije

Sudionici koncentracije su gospodarski subjekt Vienna Insurance Group AG Wiener Versicherung Gruppe, Schottering 30, 1010 Vienna, gospodarski subjekt Merkur International Holding Aktiengesellschaft, Joanneumring 22, 8010 Grac, Republika Austrija i gospodarski subjekt Merkur BH osiguranje d.d. Sarajevo, Fra Andela Zvizdovića 1, 71000 Sarajevo.

#### 1.1. Gospodarski subjekt Vienna Insurance Group AG

Gospodarski subjekt Vienna Insurance Group AG Wiener Versicherung Gruppe, Schottering 30, 1010 Vienna, Republika Austrija, upisan je u Sudski registar Trgovačkog suda u Beču pod

brojem: FN 75687f kao dioničko društvo sa ugovorenim i uplaćenim temeljnim kapitalom u iznosu od (..)\*<sup>1</sup>

Temeljna djelatnost gospodarskog subjekta Vienna Insurance Group AG je pružanje usluga u oblasti osiguranja.

Prema podacima iz Prijave gospodarski subjekt Vienna Insurance Group AG ima 100,0% udjela u temeljnom kapitalu gospodarskog subjekta Wiener osiguranje Vienna Insurance Group a.d. Banja Luka, Ulica Kninska 1A, 78000 Banja Luka i 100,0% udjela u temeljnom kapitalu gospodarskog subjekta Jahorina Auto d.o.o. Brčko, također oba sa predmetom poslovanja u oblasti osiguranja.

### 1.2. Gospodarski subjekt Merkur International Holding Aktiengesellschaft

Gospodarski subjekt Merkur International Holding Aktiengesellschaft, Joanneumring 22, 8010 Grac, Republika Austrija upisan je u Sudski registar nadležnog organa u Republici Austriji pod brojem FN 320940x. Jedini dioničar je gospodarski subjekt Merkur Versicherung Aktiengesellschaft, Joanneumring 22, 8010 Grac, Republika Austrija.

Temeljna djelatnost gospodarskog subjekta Merkur International Holding Aktiengesellschaft je pružanje usluga u oblasti osiguranja.

Prema podacima iz Prijave gospodarski subjekt Merkur International Holding Aktiengesellschaft ima 100,0% udjela u temeljnom kapitalu gospodarskog subjekta Merkur BH osiguranje d.d. Sarajevo, Fra Anđela Zvizdovića 1, 71000 Sarajevo.

### 1.3. Predmet koncentracije - gospodarski subjekt Merkur BH osiguranje d.d. Sarajevo

Gospodarski subjekt Merkur BH osiguranje d.d. Sarajevo, Fra Anđela Zvizdovića 1, 71000 Sarajevo upisan je u Općinskom sudu u Sarajevu pod brojem(..)\* i JIB: (..)\* kao dioničko društvo sa (..)\* dionica nominalne vrijednosti jedne dionice (..)\* KM jedinog dioničara Merkur International Holding Aktiengesellschaft.

Temeljna djelatnost gospodarskog subjekta Merkur BH osiguranje d.d. Sarajevo je pružanje usluga u oblasti osiguranja.

Predsjednik Nadzornog odbora gospodarskog subjekta Merkur BH osiguranje d.d. Sarajevo gospodin (..)\*, istovremeno obnaša funkciju člana Nadzornog odbora u gospodarskom subjektu Sberbank BH d.d. Sarajevo.

Gospodarski subjekt Sberbank BH d.d. Sarajevo kao temeljnu djelatnost vrši primanje svih vrsta novčanih depozita i drugih novčanih sredstava, te davanje i uzimanje kredita i finansijski lizing kao i davanje svih oblika novčanog jemstva.

### 2. Pravni temelj i pravni oblik koncentracije

Kao pravni temelj ove koncentracije Podnositelj prijave je dostavio "Ugovor o kupoprodaji dionica" (daljnje u tekstu: Ugovor) zaključen dana 30.10.2017. godine u Gracu, Republika Austrija između gospodarskih subjekata Merkur International Holding Aktiengesellschaft kao prodavatelja i 100% vlasnika gospodarskog subjekta Merkur BH osiguranje d.d. Sarajevo i gospodarskog subjekta Vienna Insurance Group AG kao kupca i stjecatelja 100,0% udjela u gospodarskom subjektu Merkur BH osiguranje d.d. Sarajevo.

Gospodarski subjekt Merkur BH osiguranje d.d. Sarajevo je predmet navedene koncentracije sa temeljnim kapitalom u visini od (..)\*<sup>2</sup> KM (za neživotna osiguranja iznos od (..)\* KM i za životna osiguranja iznos od (..)\* KM) podijeljen u (..)\* osnovnih dionica imena "ordinary registered shares" sa nominalnim iznosom od po (..)\* KM. Gospodarski subjekt Merkur International drži (..)\* osnovnih dionica (..)\*. Predmet

kupovine su sve dionice koje gospodarski subjekt Merkur International drži u društvu.

Gospodarski subjekt "Merkur International prodaje i prenosi dionice sa svim pravima i obvezama na gospodarski subjekt Vienna Insurance Group AG dok gospodarski subjekt kupuje i preuzima dionice sa svim pravima i obvezama od gospodarskog subjekta Merkur International sa djelovanjem na dan krajnjeg roka"..., navedeno je u Ugovoru.

Nakon koncentracije u gospodarskim subjektima sudionicima koncentracije doći će do promjena vlasničke strukture. Gospodarski subjekt Vienna Insurance Group AG postaje 100,0% vlasnik u gospodarskom subjektu Merkur BH osiguranje d.d. Sarajevo.

Sukladno naprijed navedenom, a na temelju članka 12. stavak (1) točka b) pod 1. Zakona, pravni oblik koncentracije je stjecanje kontrole jednog gospodarskog subjekta nad drugim sukladno odredbama Zakona o konkurenciji.

### 3. Pravni okvir ocjene koncentracije

Konkurencijsko vijeće je u postupku ocjene koncentracije primijenilo odredbe Zakona, Odluke o utvrđivanju mjerodavnog tržišta ("Službeni glasnik BiH", br. 18/06 i 34/10), te Odluke o načinu podnošenja prijave i kriterija za ocjenu koncentracija gospodarskih subjekata.

Konkurencijsko vijeće je, na temelju članka 43. stavak (7) Zakona, koristilo sudsku praksu Europskog suda i odluke Europske komisije, kao i kriterije i standarde iz Obavijesti Europske Komisije o izračunu ukupnog prihoda sukladno Uredbi Vijeća (EEZ) broj 4064/89 o kontroli koncentracije gospodarskih subjekata.

### 4. Obveza prijave koncentracije

Obveza prijave koncentracije gospodarskih subjekata, u smislu članka 14. stavak (1) točke a) i b) Zakona, postoji ako ukupni godišnji prihodi sudionika koncentracije ostvareni prodajom roba i/ili usluga na svjetskom tržištu iznose 100.000.000,00 KM, po završnom računu u godini koja je prethodila predmetnoj koncentraciji, i da ukupan prihod svakog od najmanje dva gospodarska subjekta sudionika koncentracije ostvaren prodajom roba i/ili usluga na tržištu Bosne i Hercegovine iznosi najmanje 8.000.000,00 KM, ili ako je zajednički tržišni udjel sudionika koncentracije na mjerodavnom tržištu veći od 40,0%.

Ukupni ostvareni godišnji prihodi gospodarskih subjekata sudionika predmetne koncentracije na dan 31.12.2016. godine iznosili su:

Tablica 1.

Ukupni prihod (KM)	Vienna Insurance Group AG	Merkur International Holding Aktiengesellschaft	Merkur BH
Bosna i Hercegovina	(..)* <sup>3</sup>	-	(..)*
Svijet	(..)*	(..)*	-

Izvor: podatci iz Prijave; \*- prihod ostvaren putem povezanog gospodarskog subjekta Wiener osiguranje Vienna Insurance Group a.d. Banja Luka i gospodarskog subjekta Jahorina Auto d.o.o. Brčko

Godišnji prihod gospodarskog subjekta Vienna Insurance Group AG i povezanih društava Wiener osiguranje Vienna Insurance Group a.d. Banja Luka i gospodarskog subjekta Jahorina Auto d.o.o. Brčko u 2016. godini na tržištu Bosne i Hercegovine iznosio je ukupno (..)\* KM. Gospodarski subjekt Merkur International na tržištu Bosne i Hercegovine ostvario je godišnji prihod preko povezanog gospodarskog subjekta Merkur BH osiguranje d.d. Sarajevo u iznosu od (..)\* KM.

<sup>1</sup> (..)\*- Podaci predstavljaju poslovnu tajnu

<sup>2</sup> (..)\*- Podaci predstavljaju poslovnu tajnu

<sup>3</sup> (..)\*- Podaci predstavljaju poslovnu tajnu

Na temelju navedenih podataka sudionici koncentracije su ispunili uvjet ukupnog ostvarenog godišnjeg prihoda, u smislu članka 14. stavak (1) Zakona, te su obvezni podnijeti Prijavu.

Godišnji prihodi sudionika koncentracije (Tablica 1.) predstavljaju ukupne prihode (bez poreza na dodatnu vrijednost i drugih poreza koji se izravno odnose na sudionike koncentracije na tržištu Bosne i Hercegovine), u smislu članka 9. točka h) Odluke o načinu podnošenja prijave i kriterijima za ocjenu koncentracija gospodarskih subjekata.

#### 5. Mjerodavno tržište koncentracije

Mjerodavno tržište koncentracije, u smislu članka 3. Zakona, te čl. 4. i 5. Odluke o utvrđivanju mjerodavnog tržišta, čini tržište određenih proizvoda/usluga koje su predmet obavljanja djelatnosti na određenom zemljopisnom tržištu.

Prema odredbi članka 4. Odluke o utvrđivanju mjerodavnog tržišta u proizvodnom smislu, mjerodavno tržište obuhvata sve proizvode i/ili usluge koje potrošači i/ili korisnici smatraju međusobno zamjenjivim, pod prihvatljivim uvjetima, imajući u vidu posebno njihove bitne značajke, kvalitetu, uobičajenu namjenu, način uporabe, uvjete prodaje i cijene.

Prema članku 5. Odluke o utvrđivanju mjerodavnog tržišta, mjerodavno tržište u zemljopisnom smislu obuhvata cjelokupan ili dio teritorija Bosne i Hercegovine na kojem gospodarski subjekt djeluje u prodaji i/ili kupovini mjerodavnog proizvoda pod jednakim ili dovoljno ujednačenim uvjetima i koji to tržište bitno razlikuje od uvjeta tržišne konkurencije na susjednim zemljopisnim tržištima.

Uzimajući u obzir pretežite registrirane djelatnosti sudionika koncentracije, mjerodavno tržište proizvoda i/ili usluga u konkretnom slučaju je tržište pružanja usluga osiguranja imovine i tržište pružanja usluga životnog osiguranja.

Uzimajući u obzir područje djelovanja gospodarskih subjekata sudionika koncentracije kao zemljopisno područje koncentracije utvrđeno je područje cijelog teritorija Bosne i Hercegovine.

Slijedom navedenog, pod mjerodavnim tržištem predmetne koncentracije smatrat će se tržište pružanja usluga osiguranja imovine i tržište pružanja usluga životnog osiguranja u Bosni i Hercegovini.

#### 5.1. Analiza tržišta koncentracije

Obzirom da gospodarski subjekti sudionici koncentracije djeluju na cijelom teritoriju Bosne i Hercegovine, pregled tržišnih udjela sudionika koncentracije i njihovih glavnih konkurenata na navedenim tržištima u 2016. godini je sljedeći:

Tablica 2.

R. br.	Gospodarski subjekt	Tržišni udjeli na tržištu životnog osiguranja u BiH (%)
1.	Uniq	25,01
2.	Merkur BH	21,14
3.	Grawe FBiH	18,24
4.	Grawe RS	12,35
5.	Triglav	7,66
6.	Croatia	5,74
7.	BSO	3,49
8.	Wiener	3,23
9.	Sarajevo	2,59
10.	Dunav	0,55
UKUPNO		100,0
UKUPNO 2+8		24,37

Izvor: Podatci iz Prijave a na temelju podataka Agencije za osiguranje u Bosni Hercegovini

Na temelju analize podataka, (Tablica 2.) tržišni udjel sudionika koncentracije na mjerodavnom tržištu pružanja usluga životnog osiguranja u Bosni i Hercegovini ukupno iznosi 24,37%.

Tablica 3.

R. br.	Gospodarski subjekt	Tržišni udjeli na tržištu osiguranja imovine u BiH (%)
1.	Euroherc	10,67
2.	Sarajevo	10,21
3.	BSO	8,74
4.	Croatia	7,71
5.	Triglav	5,95
6.	Wiener	5,41
7.	Uniq	5,17
8.	VGT	5,06
9.	Drina	4,84
10.	Dunav	4,10
11.	ASA	3,88
12.	Zovko	3,86
13.	Nešković	3,22
14.	Brčko-gas	3,02
15.	Merkur BH	0,16
16.	Ostali	18,0
UKUPNO		100,0
UKUPNO 6+15		5,57

Izvor: Podatci iz Prijave a na temelju podataka Agencije za osiguranje u Bosni Hercegovini

Na temelju analize podataka, (Tablica 3.) tržišni udjel sudionika koncentracije na mjerodavnom tržištu pružanja usluga osiguranja imovine (neživotnog osiguranja) u Bosni i Hercegovini ukupno iznosi 5,57%.

#### 6. Ocjena koncentracije

Konkurencijsko vijeće, analizom podataka u smislu članka 17. Zakona (posebno strukture mjerodavnog tržišta, tržišnih udjela sudionika koncentracije i konkurenata - Tablice 2. i 3.), je utvrdilo da zajednički tržišni udjel sudionika koncentracije na mjerodavnom tržištu pružanja usluga osiguranja imovine i tržištu pružanja usluga životnog osiguranja u Bosni i Hercegovini je znatno ispod tržišnog udjela od 40,0%, u smislu članka 9. Zakona, koji pretpostavlja da gospodarski subjekt može imati vladajući položaj na mjerodavnom tržištu.

Također, Konkurencijsko vijeće je utvrdilo da se radi o horizontalnoj koncentraciji kojom se ne stvara vladajući položaj gospodarskog subjekta Vienna Insurance Group AG, te da provođenje iste ne može uticati na sprječavanje, ograničavanje ili narušavanje tržišne konkurencije na mjerodavnom tržištu.

Pri donošenju odluke Konkurencijsko vijeće je imalo u vidu prednosti za potrošače koje namjeravana koncentracija ima i to u povećanju kvalitete usluga te povećanja pouzdanosti u pružanju usluga krajnjim potrošačima.

Također, Konkurencijsko vijeće imalo je u vidu i prednosti koncentracije za gospodarski subjekt Vienna Insurance Group AG, koje se odnose na jačanje konkurentnosti na mjerodavnom tržištu.

Prema navedenom Konkurencijsko vijeće je ocijenilo dopuštenom predmetnu koncentraciju, u smislu članka 18. stavak (2) točka a) Zakona.

#### 7. Administrativna pristojba

Podnositelj Prijave na ovo Rješenje, sukladno članku 2. Tarifni broj 107. točka d) Odluke o visini administrativnih pristojbi u svezi sa procesnim radnjama pred Konkurencijskim vijećem ("Službeni glasnik BiH", br. 30/06 i 18/11) je dužan platiti administrativnu pristojbu u ukupnom iznosu od 2.500,00 KM u korist Proračuna institucija Bosne i Hercegovine.

#### 8. Pouka o pravnom lijeku

Protiv ovog Rješenja nije dozvoljen priziv.

Nezadovoljna strana može pokrenuti upravni spor pred sudom Bosne i Hercegovine u roku od 30 dana od dana primitka, odnosno objave ovog Rješenja.

Broj UP-03-26-1-034-11/17

31. siječnja 2018. godine

Sarajevo

Predsjednik  
Ivo Jerkić, v. r.

На основу члана 25. став (1) тачка е), члана 42. став (1) тачка д), а у вези са члановима 12., 14., 16. и 18. Закона о конкуренцији ("Службени гласник БиХ", бр. 48/05, 76/07 и 80/09), а рјешавајући по Пријави концентрације привредног субјекта Vienna Insurance Group AG Wiener Versicherung Gruppe, Schottering 30, 1010 Vienna, запримљеној дана 09.11.2017. године под бројем УП-03-26-1-034-1/17, Конкурнцијски савјет Босне и Херцеговине, на 17. (седамнаестој) сједници одржаној дана 31.01.2018. године, донио је

### РЈЕШЕЊЕ

1. Оцјењује се допуштеном концентрација на тржишту пружања услуга осигурања имовине и тржишту пружања услуга животног осигурања на територији Босне и Херцеговине која ће настати стицањем контроле привредног субјекта Vienna Insurance Group AG Wiener Versicherung Gruppe, Schottering 30, 1010 Vienna, куповином 100% акција привредног субјекта Меркур БХ осигурање д.д. Сарајево, Фра Анђела Звиздовића 1, 71000 Сарајево, у смислу члана 12. став (1) тачка б) Закона о конкуренцији.
2. Ово Рјешење о концентрацији се уписује у Регистар концентрација.
3. Ово Рјешење је коначно и биће објављено у "Службеном гласнику БиХ", службеним гласницима ентитета и Брчко дистрикта Босне и Херцеговине.

### Образложење

Конкурнцијски савјет Босне и Херцеговине је дана 09.11.2017. године под бројем:УП-03-26-1-034-1/17, од стране привредног субјекта Vienna Insurance Group AG Wiener Versicherung Gruppe, Schottering 30, 1010 Vienna (даље у тексту: Vienna Insurance Group AG или Подносилац пријаве), запримио Пријаву концентрације, којом привредни субјекат Виенна Инсуранце Гроуп АГ, у смислу члана 12. став (1) тачка б) Закона о конкуренцији ("Службени гласник БиХ", бр. 48/05, 76/07 и 80/09) (даље у тексту: Закон), стиче контролу куповином 100% акција привредног субјекта Меркур БХ осигурање д.д. Сарајево, Фра Анђела Звиздовића 1, 71000 Сарајево (у даљем тексту: Меркур БХ).

Подносилац пријаве је предметну пријаву допунио поднеском број УП-03-26-1-034-2/17 од дана 17.11.2017. године, поднеском број УП-03-26-1-034-4/17 од дана 14.12.2017. године и поднеском број УП-03-26-1-034-10/17 од дана 18.01.2018. године.

По пријему документације Конкурнцијски савјет је утврдио Пријаву комплетном и издао Потврду о пријему комплетне и уредне Пријаве, у складу са чланом 30. став (3) Закона о конкуренцији, дана 11.01.2018. године, актом број УП-03-26-1-034-5/17.

Конкурнцијски савјет је, у складу с чланом 16. став (4) Закона, издао Обавјештење о достављеној Пријави број УП-03-26-1-034-7/17 од дана 17.01.2018. године, које је у дневној штампи објављено дана 19.01.2018. године, и позвао све заинтересоване стране на достављање писаних коментара о намјераваној концентрацији. На предметно Обавјештење нису достављени коментари заинтересираних страна.

Подносилац пријаве предметне концентрације је у складу с чланом 30. став (2) Закона у истој навео да пријаву концентрације има намјеру поднијети овлашћеним тијелима Републике Аустрије.

Конкурнцијски савјет у поступку оцјене допуштености предметне концентрације је утврдио следеће чињенице:

Предметна Пријава је поднесена у законском року, у складу с чланом 16. став (1) Закона.

#### 1. Учесници концентрације

Учесници концентрације су привредни субјекат Vienna Insurance Group AG Wiener Versicherung Gruppe, Schottering 30, 1010 Vienna, привредни субјекат Merkur International Holding Aktiengesellschaft, Joanneumring 22, 8010 Грац, Република Аустрија и привредни субјекат Меркур БХ осигурање д.д. Сарајево, Фра Анђела Звиздовића 1, 71000 Сарајево.

#### 1.1. Привредни субјекат Vienna Insurance Group AG

Привредни субјекат Vienna Insurance Group AG Wiener Versicherung Gruppe, Schottering 30, 1010 Vienna, Република Аустрија, уписан је у Судски регистар Трговачког суда у Бечу под бројем: ФН 75687ф као дионичко друштво са уговореним и уплаћеним основним капиталом у износу од (...) \* <sup>1</sup>.

Основна дјелатност привредног субјекта Vienna Insurance Group AG је пружање услуга у области осигурања.

Према подацима из Пријаве привредни субјекат Vienna Insurance Group AG има 100,0% учешћа у основном капиталу привредног субјекта Wiener osiguranje Vienna Insurance Group а.д. Бања Лука, Улица Книнска 1А, 78000 Бања Лука и 100,0% удчешћа у основном капиталу привредног субјекта Јахорина Ауто д.о.о. Брчко, такође оба са предметом пословања у области осигурања.

#### 1.2. Привредни субјекат Merkur International Holding Aktiengesellschaft

Привредни субјекат Merkur International Holding Aktiengesellschaft, Joanneumring 22, 8010 Грац, Република Аустрија уписан је у Судски регистар надлежног органа у Републици Аустрији под бројем ФН 320940х. Једини акционар је привредни субјекат Merkur Versicherung Aktiengesellschaft, Joanneumring 22, 8010 Грац, Република Аустрија.

Основна дјелатност привредног субјекта Merkur International Holding Aktiengesellschaft је пружање услуга у области осигурања.

Према подацима из Пријаве привредни субјекат Merkur International Holding Aktiengesellschaft има 100,0% учешћа у основном капиталу привредног субјекта Меркур БХ осигурање д.д. Сарајево, Фра Анђела Звиздовића 1, 71000 Сарајево.

#### 1.3. Предмет концентрације - привредни субјекат Меркур БХ осигурање д.д. Сарајево

Привредни субјекат Меркур БХ осигурање д.д. Сарајево, Фра Анђела Звиздовића 1, 71000 Сарајево уписан је у Општинском суду у Сарајеву под бројем: (...) \* и ЈИБ: (...) \* као акционарско друштво са (...) \* дионица номиналне вриједности једне акције (...) \* КМ јединог акционара Merkur International Holding Aktiengesellschaft.

Основна дјелатност привредног субјекта Меркур БХ осигурање д.д. Сарајево је пружање услуга у области осигурања.

Председник Надзорног одбора привредног субјекта Меркур БХ осигурање д.д. Сарајево господин (...) \* <sup>2</sup>, истовремено обнаша функцију члана Надзорног одбора у привредном субјекту Сбербанк БХ д.д. Сарајево.

Привредни субјекат Сбербанк БХ д.д. Сарајево као основну дјелатност врши примање свих врста новчаних депозита и других новчаних средстава, те давање и узимање

<sup>1</sup> (...) \* - Подаци представљају пословну тајну

<sup>2</sup> (...) \* - Подаци представљају пословну тајну

кредита и финансијски лизинг као и давање свих облика новчаног јемства.

## 2. Правни основ и правни облик концентрације

Као правни основ ове концентрације Подносилац пријаве је доставио "Уговор о купопродаји акција" (даље у тексту: Уговор) закључен дана 30.10.2017. године у Грацу, Република Аустрија између привредних субјеката Merkur International Holding Aktiengesellschaft као продавца и 100% власника привредног субјекта Меркур БХ осигурање д.д. Сарајево и привредног субјекта Vienna Insurance Group AG као купца и стицатеља 100,0% учешћа у привредном субјекту Меркур БХ осигурање д.д. Сарајево.

Привредни субјекат Меркур БХ осигурање д.д. Сарајево је предмет наведене концентрације са основним капиталом у висини од (..)\* КМ (за неживотна осигурања износ од (..)\* КМ и за животна осигурања износ од (..)\* КМ) подијељен у (..)\* основних дионица имена "ordinary registered shares" са номиналним износом од по (..)\* КМ. Привредни субјекат Merkur International држи (..)\* основних акција (..)\*. Предмет куповине су све акције које привредни субјекат Merkur International држи у друштву.

Привредни субјекат "Merkur International продаје и преноси акције са свим правима и обавезама на привредни субјекат Vienna Insurance Group AG док привредни субјекат купује и преузима акције са свим правима и обавезама од привредног субјекта Merkur International са дјеловањем на дан крајњег рока"..., наведено је у Уговору.

Након концентрације у привредним субјектима учесницима концентрације доћи ће до промена власничке структуре. Привредни субјекат Vienna Insurance Group AG постаје 100,0% власник у привредном субјекту Меркур БХ осигурање д.д. Сарајево.

У складу са напријед наведеним, а на основу члана 12. став (1) тачка б) под 1. Закона, правни облик концентрације је стицање контроле једног привредног субјекта над другим у складу са одредбама Закона о конкуренцији.

## 3. Правни оквир оцјене концентрације

Конкуренијски савјет је у поступку оцјене концентрације примијенио одредбе Закона, Одлуке о утврђивању релевантног тржишта ("Службени гласник БиХ", бр. 18/06 и 34/10), те Одлуке о начину подношења пријаве и критеријума за оцјену концентрација привредних субјеката.

Конкуренијски савјет је, на основу члана 43. став (7) Закона, користио судску праксу Европског суда и одлуке Европске комисије, као и критеријуме и стандарде из Обавијести Европске Комисије о израчуна укупног прихода у складу с Уредбом Савјета (ЕЕЗ) број 4064/89 о контроли концентрације привредних субјеката.

## 4. Обавеза пријаве концентрације

Обавеза пријаве концентрације привредних субјекта, у смислу члана 14. став (1) тачке а) и б) Закона, постоји ако укупни годишњи приходи учесника концентрације остварени продајом роба и/или услуга на свјетском тржишту износе 100.000.000,00 КМ, по завршном рачуну у години која је претходила предметној концентрацији, и да укупан приход сваког од најмање два привредна субјекта учесника концентрације остварен продајом роба и/или услуга на тржишту Босне и Херцеговине износи најмање 8.000.000,00 КМ, или ако је заједничко тржишно учешће учесника концентрације на релевантном тржишту веће од 40,0%.

Укупни остварени годишњи приходи привредних субјеката учесника предметне концентрације на дан 31.12.2016. године износили су:

Табела 1.

Укупни приход (КМ)	Vienna Insurance Group AG	Merkur International Holding Aktiengesellschaft	Меркур БХ
Босна и Херцеговина	(..)* <sup>1*</sup>	-	(..)*
Свијет	(..)*	(..)*	-

Извор: подаци из Пријаве; \* - приход остварен путем повезаног привредног субјекта Wiener osiguranje Vienna Insurance Group а.д. Бања Лука и привредног субјекта Јахорина Ауто д.о.о. Брчко

Годишњи приход привредног субјекта Vienna Insurance Group AG и повезаних друштва Wiener osiguranje Vienna Insurance Group а.д. Бања Лука и привредног субјекта Јахорина Ауто д.о.о. Брчко у 2016. години на тржишту Босне и Херцеговине износио је укупно (..)\* КМ. Привредни субјекат Merkur International на тржишту Босне и Херцеговине остварио је годишњи приход преко повезаног привредног субјекта Меркур БХ осигурање д.д. Сарајево у износу од (..)\* КМ.

На основу наведених података учесници концентрације су испунили услов укупног оствареног годишњег прихода, у смислу члана 14. став (1) Закона, те су обавезни поднијети Пријаву.

Годишњи приходи учесника концентрације (Табела 1.) представљају укупне приходе (без пореза на додатну вриједност и других пореза који се директно односе на учеснике концентрације на тржишту Босне и Херцеговине), у смислу члана 9. тачка х) Одлуке о начину подношења пријаве и критеријумима за оцјену концентрација привредних субјеката.

## 5. Релевантно тржиште концентрације

Релевантно тржиште концентрације, у смислу члана 3. Закона, те чл. 4. и 5. Одлуке о утврђивању релевантног тржишта, чини тржиште одређених производа/услуга које су предмет обављања дјелатности на одређеном географском тржишту.

Према одредби члана 4. Одлуке о утврђивању релевантног тржишта у производном смислу, релевантно тржиште обухвата све производе и/или услуге које потрошачи и/или корисници сматрају међусобно замјенивим, под прихватљивим условима, имајући у виду посебно њихове битне карактеристике, квалитет, уобичајену намјену, начин употребе, услове продаје и цијене.

Према члану 5. Одлуке о утврђивању релевантног тржишта, релевантно тржиште у географском смислу обухвата цјелокупну или дио територије Босне и Херцеговине на којој привредни субјекат дјелује у продаји и/или куповини релевантног производа под једнаким или довољно уједначеним условима и који то тржиште битно разликује од услова тржишне конкуренције на сусједним географским тржиштима.

Узимајући у обзир претежне регистроване дјелатности учесника концентрације, релевантно тржиште производа и/или услуга у конкретном случају је тржиште пружања услуга осигурања имовине и тржиште пружања услуга животног осигурања.

Узимајући у обзир подручје дјеловања привредних субјеката учесника концентрације као географско подручје концентрације утврђено је подручје цијеле територије Босне и Херцеговине.

Слиједом наведеног, под релевантним тржиштем предметне концентрације сматраће се тржиште пружања услуга осигурања имовине и тржиште пружања услуга животног осигурања у Босни и Херцеговини.

<sup>1</sup> (..)\* - Подаци представљају пословну тајну

### 5.1. Анализа тржишта концентрације

Обзиром да привредни субјекти учесници концентрације дјелују на цијелој територији Босне и Херцеговине, преглед тржишних учешћа учесника концентрације и њихових главних конкурената на наведеним тржиштима у 2016. години је сљедећи:

Табела 2.

Р. бр.	Привредни субјекат	Тржишна учешћа на тржишту животног осигурања у БиХ (%)
1.	Unica	25,01
2.	Меркур БХ	21,14
3.	Grawe FBiH	18,24
4.	Grawe PC	12,35
5.	Триглав	7,66
6.	Croatia	5,74
7.	БСО	3,49
8.	Wiener	3,23
9.	Сарајево	2,59
10.	Дунав	0,55
<b>УКУПНО</b>		<b>100,0</b>
<b>УКУПНО 2+8</b>		<b>24,37</b>

Извор: Подаци из Пријаве а на основу података Агенције за осигурање у Босни Херцеговини

На основу анализе података, (Табела 2.) тржишно учешће учесника концентрације на релевантном тржишту пружања услуга животног осигурања у Босни и Херцеговини укупно износи 24,37%.

Табела 3.

Р. бр.	Привредни субјекат	Тржишна учешћа на тржишту осигурања имовине у БиХ (%)
1.	Еурохерц	10,67
2.	Сарајево	10,21
3.	БСО	8,74
4.	Croatia	7,71
5.	Триглав	5,95
6.	Wiener	5,41
7.	Unica	5,17
8.	ВГТ	5,06
9.	Дрина	4,84
10.	Дунав	4,10
11.	АСА	3,88
12.	Зовко	3,86
13.	Нешковић	3,22
14.	Брчко-гас	3,02
15.	Меркур БХ	0,16
16.	Остали	18,0
<b>УКУПНО</b>		<b>100,0</b>
<b>УКУПНО 6+15</b>		<b>5,57</b>

Извор: Подаци из Пријаве а на основу података Агенције за осигурање у Босни Херцеговини

На основу анализе података, (Табела 3.) тржишно учешће учесника концентрације на релевантном тржишту пружања услуга осигурања имовине (неживотног осигурања) у Босни и Херцеговини укупно износи 5,57%.

### 6. Оцјена концентрације

Конкурентносни савјет, анализом података у смислу члана 17. Закона (посебно структуре релевантног тржишта, тржишних учешћа учесника концентрације и конкурената - Табеле 2. и 3.), је утврдио да заједничко тржишно учешће учесника концентрације на релевантном тржишту пружања услуга осигурања имовине и тржишту пружања услуга животног осигурања у Босни и Херцеговини је знатно испод тржишног учешћа од 40,0%, у смислу члана 9. Закона, који претпоставља да привредни субјекат може имати доминантни положај на релевантном тржишту.

Такође, Конкурентносни савјет је утврдио да се ради о хоризонталној концентрацији којом се не ствара доминантни положај привредног субјекта Vienna Insurance Group AG, те да провођење исте не може утицати на

спречавање, ограничавање или нарушавање тржишне конкуренције на релевантном тржишту.

При доношењу одлуке Конкурентносни савјет је имао у виду предности за потрошаче које намјеравана концентрација има и то у повећању квалитета услуга те повећања поузданости у пружању услуга крајњим потрошачима.

Такође, Конкурентносни савјет имао је у виду и предности концентрације за привредни субјекат Vienna Insurance Group AG, које се односе на јачање конкурентности на релевантном тржишту.

Према наведеном Конкурентносни савјет је оцијенио допуштеном предметну концентрацију, у смислу члана 18. став (2) тачка а) Закона.

### 7. Административна такса

Подносилац Пријаве на ово Рјешење, у складу са чланом 2. Тарифни број 107. тачка д) Одлуке о висини административних такси у вези са процесним радњама пред Конкурентносни савјетом ("Службени гласник БиХ", бр. 30/06 и 18/11) је дужан платити административну таксу у укупном износу од 2.500,00 КМ у корист Буџета институција Босне и Херцеговине.

### 8. Поука о правном лијеку

Против овог Рјешења није дозвољена жалба.

Незадовољна страна може покренути управни спор пред судом Босне и Херцеговине у року од 30 дана од дана пријема, односно објаве овог Рјешења.

Број УП-03-26-1-034-11/17

31. јануара 2018. године

Сарајево

Предсједник

Иво Јеркић, с. р.

## 272

Конкурентносно вјеће Босне и Херцеговине, на основу члана 25. став (1) тачка е), члана 42. став (1), а у вези с чланом 4. став (1) тачка б) Закона о конкуренцији ("Службени гласник БиХ", бр. 48/05, 76/07 и 80/09), члана 105. Закона о управном поступку ("Службени гласник БиХ", бр. 29/02, 12/04, 88/07, 93/09, 41/13 и 53/16), у поступку покренутом по Захтеву за pokretanje поступка поднесеном од стране привредног субјекта "Telemach" d.o.o. Сарајево, Džemala Bijedića 216., 71000 Сарајево, Bosna i Hercegovina, zastupан по punomoćniku advokatu Nihadu Sijerčiću, fra. Anđela Zvizdovića 1., 71 000 Сарајево, Bosna i Hercegovina против привредног субјекта "BH Telecom" d.d. Сарајево, Franca Lehara 7., 71000 Сарајево, Bosna i Hercegovina, radi utvrđivanja zloupotrebe dominantnog položaja у смислу члана 10. став (2) тачка б) Закона о конкуренцији, zaprimljenog под brojem UP-04-26-2-017-1/17, дана 30. јуна 2017. године, на 18. (осамнаестог) сједници одржаној 8. фебруара 2018. године, је donijelo

### RJEŠENJE

1. Odbija se Zahtjev привредног субјекта "Telemach" d.o.o. Сарајево, Džemala Bijedića 216., 71000 Сарајево, Bosna i Hercegovina, podnesen против привредног субјекта "BH Telecom" d.d. Сарајево, Franca Lehara 7., 71000 Сарајево, Bosna i Hercegovina, radi utvrđivanja zloupotrebe dominantnog položaja у смислу члана 10. став (2) тачка б) Закона о конкуренцији, као neosnovan.

2. Odbija se zahtjev привредног субјекта "Telemach" d.o.o. Сарајево, Džemala Bijedića 216., 71000 Сарајево, Bosna i Hercegovina за naknadom troškova поступка, као neosnovan.

3. Ovo Rješenje је konačno i bit će objavljeno у "Службеном гласнику БиХ", службеним гласилима entiteta и Brčko distrikta Bosne i Hercegovine.

### Obrazloženje

Konkurencijsko vijeće je dana 30. juna 2017. godine pod brojem UP-04-26-2-017-1/17 zaprimilo Zahtjev za pokretanje postupka privrednog subjekta "Telemach" d.o.o. Sarajevo, Džemala Bijedića 216., 71000 Sarajevo, zastupan po punomoćniku advokatu Nihadu Sijerčiću, fra. Anđela Zvizdovića 1., 71 000 Sarajevo (u daljem tekstu: Podnosilac zahtjeva ili Telemach) protiv privrednog subjekta "BH Telecom" d.d. Sarajevo, Franca Lehara 7., 71000 Sarajevo (u daljem tekstu: Protivna strana ili BH Telecom), radi utvrđivanja zloupotrebe dominantnog položaja u smislu člana 10. stav (2) tačka b) Zakona o konkurenciji ("Službeni glasnik BiH", br. 48/05, 76/07 i 80/09) (u daljem tekstu: Zakon), na tržištu veleprodajnog fizičkog pristupa mrežnoj infrastrukturi BH Telecoma.

Kako Zahtjev nije bio potpun, Konkurencijsko vijeće je aktom broj UP-04-26-2-017-2/17 od 28. avgusta 2017. godine, zatražilo od Podnosioca zahtjeva dopunu istog, te aktom broj UP-04-26-2-017-4/17 od 20. septembra 2017. godine.

Podnosilac zahtjeva je dostavio traženo dana 14. septembra 2017. godine, aktom broj UP-04-26-2-017-3/17 i dana 29. septembra 2017. godine, aktom broj UP-04-26-2-017-5/17, nakon čega je Konkurencijsko vijeće utvrdilo da je isti kompletan i uredan u smislu člana 28. stav (1) Zakona, pa je Konkurencijsko vijeće izdalo Podnosiocu zahtjeva dana 11. oktobra 2017. godine Potvrdu o prijemu kompletnog i urednog Zahtjeva, broj UP-04-26-2-017-6/17.

#### 1. Stranke u postupku

Stranke u postupku su privredni subjekti "Telemach" d.o.o. Sarajevo, Džemala Bijedića 216., 71000 Sarajevo, i "BH Telecom" d.d. Sarajevo, Franca Lehara 7., 71000 Sarajevo.

##### 1.1. Privredni subjekt TELEMACH

Privredni subjekt Telemach društvo za pružanje usluga u oblasti telekomunikacija d.o.o. Sarajevo, Džemala Bijedića 216., Sarajevo, registrovan je kod Općinskog suda u Sarajevu pod matičnim brojem 65-01-0620-08. Njegov osnivač je Bosnia Broadband S.a.r.l. iz Luksemburga, Rue de Rollingergrund, L-2440 Luksemburg i sa upisanim osnovnim kapitalom od (...)\*\*\*<sup>1</sup>.

Privredni subjekt Telemach je privredno društvo koje je aktivno u pružanju telekomunikacijskih usluga. Jedan je od telekomunikacijskih operatera u Bosni i Hercegovini koji distribuira medijski sadržaj preko kablovske tehničke platforme i pruža usluge pristupa internetu i povezane usluge kao i usluge fiksne telefonije pretplatnicima.

##### 1.2. Privredni subjekt BH Telecom

Privredni subjekt dioničko društvo BH Telecom Sarajevo, Franca Lehara 7., Sarajevo, registrovan je kod Općinskog suda u Sarajevu pod matičnim brojem 65-02-0012-10 (stari broj I-23391). Osnovni kapital privrednog subjekta BH Telecom je podijeljen na 53.457.358 dionica, koje su u 90% vlasništvu Federacije Bosne i Hercegovine, a 10% u vlasništvu Privatizacijskih investicijskih fondova i malih dioničara.

Osnovna registrovana djelatnost privrednog subjekta BH Telecom je obavljanje telekomunikacijskih djelatnosti.

#### 2. Pravni okvir predmetnog postupka

Konkurencijsko vijeće je u toku postupka primijenilo odredbe Zakona, Odluke o utvrđivanju kategorija dominantnog položaja ("Službeni glasnik BiH", br. 18/06 i 34/10), Odluke o utvrđivanju relevantnog tržišta ("Službeni glasnik BiH", br. 18/06 i 34/10) i odredbe Zakona o upravnom postupku ("Službeni glasnik BiH", br. 29/02, 12/04, 88/07 i 93/09), u smislu člana 26. Zakona.

Sporazum o stabilizaciji i pridruživanju između evropskih zajednica i njegovih država članica, s jedne strane i Bosne i

Hercegovine s druge strane ("Službeni glasnik BiH - međunarodni ugovori" br. 10/08), (u daljem tekstu: Sporazum o stabilizaciji i pridruživanju) odredba čl. 71. o primjeni kriterija i pravne stečevine Evropske unije, te člana 43. stav (1) Zakona, koje omogućuje Konkurencijskom vijeću u svrhu ocjene datog slučaja, da se može koristiti sudskom praksom Evropskog suda pravde i odlukama Evropske komisije.

Konkurencijsko vijeće je izvršilo uvid i u Zakon o komunikacijama ("Službeni glasnik BiH", br. 31/03, 75/06, 32/10 i 98/12), te Odluku o usvajanju Politike sektora elektronskih komunikacija Bosne i Hercegovine za period 2017.-2021. i akcijskog plana za realizaciju politike ("Službeni glasnik BiH", br. 46/17), usvojenu od strane Vijeća ministara Bosne i Hercegovine, zatim Pravilo 35/2008 ("Službeni glasnik BiH", br. 54/08), Pravilo 54/2011 ("Službeni glasnik BiH", br. 85/11).

#### 3. Postupak po Zahtjevu za pokretanje postupka

U svom Zahtjevu, Podnosilac zahtjeva, opisuju činjenično stanje i okolnosti koje su razlog za podnošenje Zahtjeva te bitnom navode slijedeće:

- Podnosilac zahtjeva, Telemach, je telekomunikacijska tvrtka koja djeluje kao operator digitalne i analogne kablovske TV, pružalac usluge širokopojsnog Interneta i kao operator fiksne telefonije (priloženi za Telemach Izvod iz registra i Finansijski izvještaj za 2016. godinu).

- Protivna strana, BH Telecom, je jedan od tri dominantna (engl. incumbent) telekomunikacijska operatera u BiH (uz privredne subjekte Hrvatske Telekomunikacije d.d. Mostar (u daljem tekstu: HT Mostar) i Telekomunikacije Republike Srpske a.d. Banja Luka (u daljem tekstu: Telekom Srpske), sa glavnom poslovnom djelatnosti, pružanje telekomunikacijskih usluga u fiksnoj i mobilnoj telefoniji, distribucija medijskih sadržaja i pružanje usluge pristupa Internetu (priložen za BH Telecom Izvod iz registra).

- Predmetni zahtjev se u svom sažetku odnosi na aktivnosti BH Telecoma koje predstavljaju zloupotrebu dominantnog položaja na relevantnom tržištu, na način da je neopravdano odbio omogućiti Telemachu fizički pristup svojoj mrežnoj infrastrukturi (telekomunikacijskim cijevima u pojedinim dijelovima Kantona Sarajevo i drugim kantonima u FBiH).

- U pogledu predloženog relevantnog tržišta, Podnosilac zahtjeva smatra da je relevantno tržište predmetnog postupka, tržište veleprodajnog fizičkog pristupa mrežnoj infrastrukturi BH Telecoma u oblasti pokrivenoj takvom infrastrukturom. S tim da je relevantno tržište proizvoda pristup "javnoj PTSN mreži BH Telecoma", a relevantno geografsko tržište predstavlja "područje koje pokriva BH Telecomova PTSN mrežna infrastruktura". Takav prijedlog Podnosilac zahtjeva obrazlaže na način da je i Regulatorna agencija za komunikacije BiH (u daljem tekstu: RAK) u svom stavu koji je iskazan u njegovom prijedlogu Analize veleprodajnog tržišta fizičkog pristupa mrežnoj infrastrukturi na fiksnoj lokaciji i veleprodajnog tržišta širokopojsnog pristupa od 8. decembra 2014. godine (priložena uz Zahtjev) (u daljem tekstu: RAK analiza veleprodajnog pristupa) naveo na str. 32:

"Kada je u pitanju pasivna fizička infrastruktura, kablovske mreže ne mogu poslužiti kao zamjena za PSTN mreže, s obzirom da se dio koaksijalnog voda do krajnjeg korisnika ne može razvezati na isti način kao lokalna petlja kod PSTN mreža. Signali prema/od krajnjim korisnicima preko koaksijalnih parica se multipleksiraju, te nije moguće fizičko razvezivanje pojedinih koaksijalnih parica." Također, navodi kako je geografska dimenzija ovog relevantnog tržišta proizvoda određena područjem koje pokriva BH Telecomova mreža.

<sup>1</sup> (...)\*\*\*- podaci predstavljaju poslovnu tajnu u smislu člana 38. Zakona o konkurenciji.

- Kako bi dokazao da BH Telecom ima dominantni položaj na relevantnom tržištu Podnosilac navodi kako je BH Telecom jedini učesnik na tržištu fizičkog pristupa BH Telecomovoj mrežnoj infrastrukturi, te da njegov tržišni udjel na ovom relevantnom tržištu iznosi 100%, stoga zaključuje da je BH Telecom dominantan na relevantnom tržištu. Kao još jedan faktor relevantan za ocjenu tržišne snage BH Telecoma u sferi telekomunikacija je činjenica da je RAK, proglasio BH Telecom za operatora sa značajnom tržišnom snagom (SMP) na nekoliko tržišta, uključujući fiksnu i mobilnu telefoniju i zakup telekomunikacijskih vodova. Isti status imaju i druga dva incumbent operatora. Prema članu 14. Zakona o komunikacijama BiH:

"Smatra se da operator telekomunikacija ima značajnu tržišnu snagu, ako, bilo individualno ili zajedno s drugima, ima položaj koji je jednak dominaciji, odnosno položaj ekonomske moći, koja mu u znatnoj mjeri omogućava da radi neovisno o konkurentima, klijentima i krajnjim korisnicima. "

U svom Zahtjevu Podnosilac dalje navodi kako definicija operatora sa značajnom tržišnom snagom je u BiH ista kao i odgovarajuća definicija u Evropskoj Uniji. U tom pogledu, Podnosilac zahtjeva ističe kako je u svojim relevantnim smjernicama Evropska komisija navela da definicija značajne tržišne snage (SMP) odgovara konceptu dominantnog položaja iz člana 102. Ugovora o funkcionisanju EU (u daljem tekstu: UFEU), te da stoga imajući u vidu da član 9. Zakona predstavlja praktično preuzetu odredbu člana 102. UFEU, Podnosilac smatra je isti zaključak u vezi sa povezanošću SMP statusa i dominantnog položaja primjenjiv i u BiH.

- Kako bi pojasnio zloupotrebu dominantnog položaja u ovom postupku, te preduprijedio eventualne buduće prigovore od strane BH Telecoma, Podnosilac zahtjeva navodi kako bez obzira na činjenicu da sektorskim propisima još uvijek nije izričito uspostavljena pojedina obaveza operatora ili da nisu utvrđeni detalji i način ostvarivanja takve obaveze, kao ni eventualna činjenica da nešto nije okarakterizirano kao povreda relevantnih sektorskih propisa od strane sektorskog regulatora (u ovom slučaju od strane RAK-a) ne znači da ne postoji zloupotreba dominantnog položaja u smislu člana 10. Zakona. Takav stav se potkrjepljuje praksom iz presude Evropskog suda pravde (u daljem tekstu: ESP) u predmetu Deutsche Telekom (predmet C-280/08, Presuda ESP od 14. oktobra 2010. godine). U toj odluci, ESP je utvrdio da činjenica da se telekomunikacijski operator pridržavao sektorskih propisa iz oblasti telekomunikacija ne znači da ne postoji odgovornost operatora po osnovu moguće povrede propisa iz oblasti konkurencije, dokle god je operator imao mogućnost autonomnog djelovanja u pogledu navodnog prekršaja. To bi praktično značilo ukoliko bi sektorski propis fiksirao cijenu određenog telekomunikacijskog proizvoda, operator ne bi imao mogućnost autonomnog djelovanja i stoga ne bi bio u mogućnosti da prekrši propise o konkurenciji tako što bi djelovao u skladu sa nalogom iz sektorskog propisa. S druge strane, ukoliko sektorski propis na primjer određuje samo maksimalnu cijenu ali je ne fiksira, operator ima mogućnost autonomnog djelovanja, jer je u mogućnosti da odredi cijenu unutar određenog opsega. Iz odluke u predmetu Deutsche Telekom također slijedi da činjenica da je operator dobio saglasnost sektorskog regulatora u pogledu određenog postupanja ne znači da isto postupanje ne može istodobno predstavljati i prekršaj pravila iz oblasti konkurencije. Konkretno, u predmetu Deutsche Telekom njemački telekomunikacijski regulator dao je svoju saglasnost na određene cijene koje je utvrdio Deutsche Telekom, ali je usprkos tome ustanovljeno da je putem takvih (odobrenih) cijena Deutsche Telekom izvršio zloupotrebu dominantnog položaja.

Primijenjeno na predmetni slučaj i akte BH Telecoma za koje Podnosilac smatra da predstavljaju zloupotrebu dominantnog položaja, moguća tvrdnja da RAK još uvijek nije usvojio pravila kojima se određuju određene obaveze koje bi bile primjenjive na BH Telecom ne znači da je usvajanje takvih sektorskih propisa predušlov za postojanje kršenja propisa o zaštiti konkurencije. Ovo se posebno odnosi na pravila u vezi sa fizičkim pristupom mrežnoj infrastrukturi incumbent operatora.

U ovom postupku je sporno i pravo BH Telecoma na upravljanje telekomunikacijskim cijevima, bez obzira na činjenicu da utvrđivanje stvarnih prava na određenoj imovini ne može biti predmet postupka koji se vodi kod Konkurencijskog vijeća, Podnosilac zahtjeva ističe da upravljanje infrastrukturom koja je predmet ovog postupka BH Telecom u velikom dijelu vrši bez pravnog osnova.

Naime, prema javno dostupnim informacijama, BH Telecom nije upisan kao vlasnik ove imovine u odgovarajućim registrima, niti je zasnovao pravo služnosti na ovoj infrastrukturi u svoju korist za veliki dio infrastrukture koju ekskluzivno koristi.

Također, makar koliko je Podnosiocu poznato, BH Telecom nema ni pravo koncesije niti neko drugo pravo korištenja predmetne infrastrukture pribavljeno u zakonom propisanom proceduri.

Iako ove činjenice nemaju uticaja na obavezu BH Telecom da drugima omogući pristup predmetnoj infrastrukturi koju koristi, Podnosilac smatra bitnim istaći ove okolnosti, a kako bi Konkurencijsko vijeće moglo cijeniti težinu počinjene povrede - ne samo da BH Telecom sprječava konkurenciju onemogućavanjem pristupa infrastrukturi, nego to još čini sa infrastrukturom koju koristi bez pravnog osnova.

U svakom slučaju, sve i ukoliko bi BH Telecom imao zasnovana neka prava na predmetnoj imovini, ista predstavlja esencijalnu infrastrukturu, koju je BH Telecom kao vladajući učesnik na tržištu dužan dati na korištenje konkurentima pod odgovarajućim uslovima. Naime, pristup mrežnoj infrastrukturi incumbent operatora je od ključnog značaja za poslovanje alternativnih operatora i učešće na tržištima pružanja usluga krajnjim korisnicima.

- Bez obzira na prednju činjenicu, Podnosilac zahtjeva u svom zahtjevu dalje navodi kako se obratio BH Telecomu sa konkretnom ponudom u vezi sa iznajmljivanjem telekomunikacijskih cijevi kojima upravlja BH Telecom, koji je ponudu odbio bez razumnog obrazloženja. BH Telecom konkurenciju na tržištu narušava tako što odbija da Telemachu iznajmi pojedine viškove kapaciteta telekomunikacijskih cijevi, time onemogućavajući Telemach da se efektivno takmiči sa BH Telecomom.

- Podnosilac zahtjeva navodi kako je BH Telecom do infrastrukture koju danas koristi, većim dijelom došao korištenjem resursa stečenih u periodu do 1992. godine, a kojima su doprinijeli svi stanovnici BiH, u skladu sa sistemom upravljanja koji je vladao u tadašnjoj BiH. Dakle, ne radi o infrastrukturi koju je BH Telecom stekao investirajući prihode stečene tržišnom borbom sa konkurentima.

Kako dio slobodnih kapaciteta te infrastrukture nije neophodan BH Telecomu za pružanje vlastitih usluga, a gradnja nove infrastrukture je kompleksna i skupa i za operatere i za širu društvenu zajednicu, Telemach je smatrao logičnim da se obrati BH Telecomu za najam predmetne infrastrukture, nudeći pritom da se dogovore o komercijalnim uslovima. Telemach smatra daje ovakvo rješenje u interesu razvoja konkurencije, ali i u javnom interesu (smanjuje troškove i druge praktične probleme za građane koje izgradnja nove infrastrukture podrazumijeva).

Po tom pitanju Telemach se u periodu 2015.-2017. više puta obratio BH Telecomu konkretnim zahtjevom da mu BH

Telecom iznajmi pojedine telekomunikacijske cijevi u Kantonu Sarajevo, a nakon toga i u nekim drugim kantonima, a u koje bi Telemach položio svoj telekomunikacijski kabal (priloženi uz Zahtjev: Telemachovi zahtjevi upućeni BH Telecomu 20. marta 2017. godine, 19. januara 2017. godine, 3. avgusta 2015. godine, 27. avgusta 2015. godine, 1. septembra 2015. godine). Međutim, BH Telecom je u više navrata dao negativan odgovor u pogledu ovog zahtjeva, navodeći kako nema definisanu ponudu za iznajmljivanje telekomunikacijskih cijevi, te da stoga nije u mogućnosti da postupi po Telemachovom zahtjevu (priloženi uz Zahtjev: BH Telecomovi odgovori od 28. marta 2017. godine, 27. februara 2017. godine, 26. avgusta 2015. godine, 3. septembra 2015. godine, 1. decembra 2015. godine).

- U jednom od odgovora dostavljenih od strane BH Telecoma od 28. marta 2017. godine, BH Telecom inzistira na činjenici da sektorski regulator vladajućim operatorima još nije odredio uslove i pravila za davanje na korištenje slobodnih infrastrukturnih kapaciteta. Po tom pitanju Podnosilac zahtjeva navodi kako, eventualno nepostojanje detaljnih pravila po sektorskoj regulativi ne isključuje obaveze koje BH Telecom ima kao dominantni učesnik na tržištu u smislu propisa o zaštiti konkurencije. U tom pogledu, naročito je relevantna činjenica da se Telemach sa predmetnim zahtjevom prvi put obratio BH Telecomu još u avgustu 2015. godine, te da sektorski regulator nije donio konkretne akte do današnjeg dana. Ukoliko bi se opravdanje BH Telecom-a smatralo legitimnim, sve dok im sektorski regulator ne odredi uslove i pravila (što očigledno može trajati više godina), dominantni operatori nemaju obavezu da omoguće pristup svojoj infrastrukturi, što je očigledno protivno smislu i cilju propisa iz oblasti poštene tržišne konkurencije.

Dakle, BH Telecom je bez bilo kakvog objektivnog opravdanja odbio da Telemachu omogući pristup slobodnim kapacitetima u svojim telekomunikacijskim cijevima, navodeći samo da zakup nije moguć iz razloga što BH Telecom nema definisanu ponudu za takvu vrstu aranžmana, niti je sektorski regulator dao smjernice za sačinjavanje takve ponude. Međutim, nedostatak definisane ponude, kao i čekanje sektorskih propisa koji će BH Telecomu propisati detaljne uslove za ustupanje slobodnih infrastrukturnih kapaciteta, ne znači da BH Telecom može ograničiti razvoj konkurencije na tržištu BiH i u svakom slučaju ne isključuje primjenu propisa o zaštiti konkurencije na predmetno djelovanje BH Telecoma.

- Obzirom da Telemach sada već godinama čeka da BH Telecom omogući provedbu zakona i pristup neiskorištenoj infrastrukturi, odnosno da omogući fer i transparentan pristup odgovarajućoj infrastrukturi, smatra da je omogućio sasvim dovoljno vremena BH Telecomu da oblikuje objektivne i ekonomski opravdane uslove i pravila za davanje na korištenje slobodnih infrastrukturnih kapaciteta. BH Telecom višegodišnjim suprotnim postupanjem uporno sprječava, ograničava i narušava razvoj tržišne konkurencije, onemogućavanjem pristupa esencijalnoj infrastrukturi svojim konkurentima na povezanim tržištima, odnosno onemogućava pružanje kvalitetnije i pouzdanije usluge korisnicima i nelegitimno povećava troškove konkurenata (Telemacha).

- Podnosilac zahtjeva u Zahtjevu navodi i činjenicu kako izgradnja nove mreže nije izvodljiva alternativa pristupu BH Telecomovoj infrastrukturi, iz razloga što, izgradnja nove mrežne infrastrukture općenito gledano nije ekonomski izvodljiva, imajući u vidu visoke troškove povezane sa takvim ulaganjem, kao i neizvjesnost u pogledu toga bi li dovoljan broj korisnika prešao kod alternativnog operatora. S obzirom da postojeći korisnici na relevantnom području već imaju pristup uslugama BH Telecoma, alternativni operater mora učiniti značajna ulaganja, koja BH Telecom ne mora snositi, kako bi

uopće bio u stanju da im ponudi svoju uslugu (koju oni ne moraju prihvatiti).

- Dodatno, navodi se u zahtjevu, u kontekstu BiH izgradnja mreže je povezana sa značajnim regulatornim preprekama, uslijed činjenice da je pribavljanje građevinskih dozvola složen proces koji zahtijeva značajno vrijeme i u kojem sudjeluje i sam BH Telecom, koji za izdavanje dozvole za gradnju mreže u većini slučajeva mora izdati saglasnost radi eventualne smetnje vlastitij infrastrukturi. Dakle, BH Telecom ima kontrolu ne samo nad pristupom njegovoj infrastrukturi (koja predstavlja ključni resurs za poslovanje alternativnih operatora), već i nad mogućnošću postavljanja alternativne infrastrukture od strane istih tih operatora. Uslijed ovoga, pristup BH Telecomovoj infrastrukturi predstavlja jedini ekonomski opravdan način na koji alternativni operator može doći do krajnjih korisnika na mjerodavnom području i ponuditi im svoje usluge, odnosno konkurirati BH Telecomu. Podnosilac zahtjeva naglašava kako je, pristup navedenoj infrastrukturi je od ključnog značaja za poslovanje operatora koji žele da se natječu na vertikalno povezanom tržištu, odnosno da pružaju maloprodajne usluge korisnicima telekomunikacijskih usluga. U ovom pogledu, Podnosilac ukazuje na analizu sadržanu u RAK analizi veleprodajnog pristupa, u kojoj se u mjerodavnom dijelu navodi:

"Izgradnja vlastite pristupne mreže do krajnjih korisnika zahtijeva velika kapitalna ulaganja i to većinom u obliku nepovratnih troškova (engl. sunk cost), što znači da operator koji odluči da uloži sredstva neće moći da nadoknadi sve troškove ukoliko kasnije odluči ili bude prisiljen da napusti tržište. Također, ne može se očekivati da se takva investicija ostvari [...] u roku od jedne do tri godine, zato što je potrebno nekoliko godina da se duplira mreža kakvu posjeduju tri incumbent operatora. To se potvrđuje kroz slučaj operatora Logosoft koji, bez obzira na sličnu arhitekturu i intenzivna ulaganja u nova optička vlakana i bakrene parice u posljednjih nekoliko godina, i dalje djeluje na prilično ograničenom području.

Barijere za ulazak na tržište stvaraju asimetrične uslove između operatora koji već djeluju na tržištu i novih operatora. Incumbent operatori su investirali u svoje mreže i stvarali korisničku bazu godinama u položaju monopola.

Bez obzira na ovu historijsku činjenicu, glavne karakteristike pristupnih mreža su nepovratni troškovi, te ekonomija obsega i obuhvata zbog čega ih novi operatori teško mogu replicirati. Nepovratni troškovi ili nepovratne investicije su troškovi i investicije koji se ne mogu vratiti nakon izlaska s tržišta. Kablovska kanalizacija i položeni kablovi se, u principu, ne mogu prenijeti na drugo mjesto, a da se ne izgube troškovi njihove početne instalacije. Prema tome, postoji veliki rizik vezan za izgradnju pristupne mreže, pogotovo ako je to druga paralelna mreža postojećoj mreži jednog od incumbent operatora i zato što je neizvjesno da će krajnji korisnici incumbent operatora preći na novu mrežu. Izgradnja vlastite infrastrukture do krajnjeg korisnika je isplativa u slučaju kada na određenom području postoji dovoljan broj i gustoća potencijalnih korisnika. Osim postojanja ekonomije opsega i dovoljne gustoće potencijalnih korisnika, potrebno je da postoji i potražnja za ostalim telekomunikacijskim uslugama, kako bi se velika ulaganja isplatila.

Uzimajući u obzir geografsku zastupljenost pristupne mrežne infrastrukture operatora BH Telecoma, Telekomu Srpske i HT Mostara, kao i činjenicu da su izgrađene tokom dugog vremenskog perioda, zaključuje se da repliciranje pristupne mrežne infrastrukture BH Telecoma, Telekomu Srpske i HT Mostara nije ekonomski opravdano.

Kako bi se smanjio rizik ulaganja u pristupnu mrežu, neophodno je da novi operatori mogu koristiti, barem djelomično, pasivni i aktivni pristup infrastrukturi i pratećim

sredstvima incumbent operatora. Čak i ako novi operator odluči replicirati pristupnu mrežu, npr. polazući optičke kablove, to bi bilo puno lakše ako bi mu bio omogućen pristup kablovskoj kanalizaciji incumbent operatora. Prema tome, čak i za operatore koji su spremni na velike investicije u pristupne mreže, izgradnja kablovske kanalizacije predstavlja značajnu prepreku za ulazak na tržište.

Pored strukturnih barijera, postoje i pravne prepreke za ulazak novih operatora na tržište. Gradnja vlastite pristupne infrastrukture je otežana ne samo zbog visokih i većinom nepovratnih troškova ulaganja (postavljanje kanalizacije, polaganje kablova i sl.), već i zbog nemogućnosti dobijanja potrebnih građevinskih dozvola za izgradnju vlastite pristupne mrežne infrastrukture.

Operator koji želi graditi pristupne mreže mora dobiti dozvole za izgradnju kablovske kanalizacije, postavljanje ormara i izgradnju objekata za smještaj opreme, u skladu sa zakonom o javnom i građanskom pravu. Agencija napominje, da se dozvole za izgradnju kablovske kanalizacije teže dobivaju u pojedinim dijelovima BiH. Također, Agencija naglašava da ne postoji zakon na nivou Bosne i Hercegovine koji uređuje ovu oblast, što predstavlja pravnu barijeru za operatore koji žele graditi mreže na čitavoj teritoriji BiH.

U skladu sa navedenim, postojanje barijera za ulazak na tržište, strukturnih i pravnih, dodatno doprinosi jačanju tržišne snage incumbent operatora BH Telecoma, Telekomu Srpske i HT Mostar na njihovim pripadajućim geografskim tržištima."

U svojoj analizi RAK se dodatno osvrnuo na tržišnu prednost koju incumbent operatori imaju u pogledu ekonomije opsega:

"Ekonomija obima svojstvena je za proizvodne procese koje karakteriziraju visoki fiksni troškovi, a što je karakteristika elektronskih komunikacijskih tržišta. Fiksni troškovi su isti iz perioda u period, tako da se širenjem obima proizvodnje, fiksni troškovi raspoređuju na veći broj jedinica proizvoda. U slučaju elektronskih komunikacija to se odnosi na situaciju u kojoj postoji mogućnost da operator već izgrađenu infrastrukturu za pružanje određene usluge, bez većih dodatnih troškova iskoristi za širenje baze korisnika. Dakle, incumbent operatori BH Telecom, Telekom Srpske i HT Mostar imaju značajnu prednost nad drugim operatorima koji se nalaze na tržištu ili žele ući na tržište sa gledišta ekonomije obima, obzirom da mogu ponuditi usluge sa znatno nižim troškovima od drugih operatora koji bi trebali izgraditi ili nadograditi postojeću mrežnu infrastrukturu. Operatori koji bi željeli ući na tržište, zbog visokih troškova pružanja usluga, ne bi bili u mogućnosti ponuditi niže cijene od incumbent operatora, a time bi i teže privukli korisnike."

RAK je u svojoj analizi identificirao i konkretna moguća narušavanja konkurencije do kojih bi moglo doći uslijed odbijanja BH Telecoma i druga dva incumbent operatora da alternativnim operatorima omoguće pristup svojim infrastrukturama:

"Agencija smatra da bi [tri incumbent operatora] u odsustvu regulacije mogli imati interes odbiti zahtjev za pregovore operatorima korisnicima veleprodajnih usluga fizičkog pristupa mrežnoj infrastrukturi (uključujući potpuni i zajednički pristup izdvojenoj lokalnoj petlji) i bitstream pristupa. SMP operatori bi kao vertikalno integrirani operatori koji pružaju usluge na povezanim maloprodajnim tržištima, također, imali interes da uskrate neku od veleprodajnih usluga relevantnih tržišta (pristup izdvojenoj lokalnoj petlji, mrežnoj infrastrukturi i povezanim sredstvima, kolokaciji, bitstream pristup) ili da uskrate već odobreni pristup. U tom slučaju, značajna tržišna snaga bila bi prenesena na povezana maloprodajna tržišta, cime bi tržišna pozicija SMP operatora bila dodatno ojačana, a konkurencija narušena.

Agencija smatra da potencijalni konkurenti ne bi imali dovoljnu pregovaračku moć koja bi natjerala SMP operatore da pružaju relevantne veleprodajne usluge pod razumnim komercijalnim uvjetima, pa čak i da uopće nude ove usluge. Zbog prenošenja tržišne snage, operatori korisnici ne bi mogli biti efektivna konkurencija SMP operatorima na relevantnim maloprodajnim tržištima. Posljedice bi se odrazile na krajnje korisnike na način da ne bi imali mogućnost izbora u pogledu cijene, kvaliteta i asortimana usluga."

U praksi Evropske Komisije je u nekoliko predmeta utvrđeno da je pristup telekomunikacijskoj mreži incumbent operatora od ključnog značaja (eng. essential facility) za poslovanje alternativnih operatora, npr. u odlukama kojima se sankcionisala zloupotreba dominantnog položaja u predmetima Telekomunikacija Poljska (Predmet COMP /39.523) i Slovak Telekom (Predmet AT.39523). U navedenim predmetima, Evropska komisija je izričito utvrdila da i tzv. "konstruktivno odbijanje saradnje" (ponuda saradnje pod uslovima koji nisu razumni za drugu ugovornu stranu) predstavlja radnju zloupotrebe dominantnog položaja incumbent operatora. Tako, na primjeru BH Telecoma, koji odbija Telemachu omogućiti pristup svojim telekomunikacijskim cijevima, zabrinutosti koje je RAK iskazao u svojoj analizi materijalizirale su se u praksi. Uslijed ovoga, intervencija Konkurencijskog vijeća nužna je kako bi se očuvala i unaprijedila efektivna konkurencija na relevantnom tržištu. Stoga, Podnosilac zahtjeva navodi i kako odsutnost propisa RAK-a koji bi nalagali BH Telecomu da objavi opću ponudu u vezi sa davanjem u zakup telekomunikacijskih cijevi drugim operatorima ne sprječava primjenu propisa o konkurenciji.

Međutim, odsutnost navedenog propisa RAK-a ne znači da je BH Telecom u pogledu svog postupanja imun od primjene propisa o konkurenciji, odnosno da po tom osnovu može uskratiti pristup cijevima alternativnim operatorima. Kao što je poznato, svrha sektorskih propisa u oblasti elektronskih komunikacija je djelovanje ex ante kako bi se razvila konkurencija na tržištima na kojima ne postoji efektivna konkurencija. S druge strane, propisi o konkurenciji na određeno ponašanje djeluju ex post, tj. kada je već došlo do povrede konkurencije. Ovo je izričito potvrdio i RAK u svojoj Analizi veleprodajnog pristupa (str. 37.) gdje navodi:

"Za razliku od ex post pristupa regulaciji kojim nadležno tijelo za zaštitu konkurencije zloupotrebu dominantnog položaja procjenjuje primjenjujući principe zakona o zaštiti konkurencije, u elektronskim komunikacijama Agencija primjenjuje prethodnu (ex ante) regulaciju i djeluje tamo gdje konkurencija nije efektivna, kako bi se ona razvila."

RAK je prepoznao mogućnost da će tri incumbent operatora biti nesporni da omoguće pristup svojim infrastrukturama, te je na osnovu toga RAK zaključio da će potencijalno biti neophodna ex ante regulacija s tim u vezi. U tom pogledu, u konkretnom predmetu je jasno da je navedena sporna praksa primjenjivana na tržištu dugi niz godina, odnosno da predstavlja kontinuiranu povredu BH Telecoma. Kao što BH Telecomovo odbijanje da omogući Telemachu pristup svojim telekomunikacijskim cijevima pokazuje, navedeni zaključci RAK-a su u potpunosti opravdani. Shodno ovome, čak i u odsustvu ex ante regulacije, ex post primjena propisa o zaštiti konkurencije je opravdana, pošto je već došlo do povrede konkurencije.

- U svom Zahtjevu Telemach navodi kako odbijanje pristupa infrastrukturi od strane incumbent operatora predstavlja zloupotrebu dominantnog položaja u praksi EU, te da Evropska Komisija, u Smjernicama o telekomunikacijama navodi:

"Pojedini incumbent telekom operatori mogu doći u iskušenje da trećim stranama - pružateljima usluga odbiju pristup

svojoj infrastrukturi, naročito u područjima u kojima bi usluga u pitanju predstavljala konkurenciju usluzi koju telekom operator sam pruža. Ovaj otpor će se često manifestirati u odugovlačenju prilikom davanja pristupa, u nespornosti da se omogući pristup ili u spremnosti da se pristup omogući samo pod nepovoljnim uvjetima. Uloga je propisa o konkurenciji osigurati da se ovim potencijalnim tržišta pristupa dozvoli razvoj i da se incumbent operatori spriječe u tome da svoju kontrolu iskoriste na način da ometu razvoj na tržištima usluga."

Citirani dokument Evropske komisije također potvrđuje da, imajući u vidu opisano područje pokrivanja BH Telecomove mreže i praktičku nemogućnost da alternativni operatori repliciraju ovu mrežu, BH Telecomova infrastruktura predstavlja ključnu infrastrukturu:

"U sektoru telekomunikacija, koncept "ključne infrastrukture" biće u mnogim slučajevima mjerodavan prilikom određivanja obveza vladajućih telekom operatora. Izraz ključna infrastruktura koristi se da se njime opiše infrastruktura koja je ključna za pristup kupcima i/ili omogućavanje konkurentima da nastave sa svojim poslovanjem, a koji ne može biti repliciran razumno mogućim sredstvima. Gospodarski subjekt koji kontrolira pristup ključnoj infrastrukturi posjeduje vladajući položaj u smislu članka [102. UFEU]. "(Smjernice o telekomunikacijama §68-69)

Na stanovištu da odbijanje pristupa telekomunikacijskoj mreži koja predstavlja infrastrukturu predstavlja zloupotrebu dominantnog položaja je i Evropska komisija:

"U oblasti prevoza, Komisija je u svojim odlukama utvrdila da firma kontroliše ključnu infrastrukturu mora pod određenim uslovima omogućiti pristup. Ista načela važe i za sektor telekomunikacija. Ukoliko ne bi postojale komercijalno izvodljive alternative u pogledu zahtijevanog pristupa, onda ukoliko pristup ne bi bio omogućen, strana koja zahtijeva pristup ne bi bila u mogućnosti obavljati djelatnost na tržištu usluga. Stoga bi odbijanje u ovom slučaju ograničilo razvoj novih tržišta, ili novih proizvoda na tim tržištima, protivno članu [102](b), ili bi narušilo razvoj konkurencije na postojećim tržištima."

Dalje se navodi kako je Evropska komisija razvila sljedeći analitički okvir kako bi ocijenila je li, odbijanjem omogućavanja pristupa ključnoj infrastrukturi, određeni telekom operator vrši zloupotrebu dominantnog položaja:

(a) pristup infrastrukturi u pitanju je generalno ključan kako bi privredni subjekti bili u mogućnosti da se takmiče na relevantnom tržištu;

(b) postoje dovoljni kapaciteti da se omogući pristup;

(c) vlasnik infrastrukture sprječava konkurenciju na postojećem ili potencijalnom tržištu usluga ili proizvoda;

(d) privredni subjekt koji zahtijeva pristup spreman je platiti razumnu i nediskriminirajuću cijenu te je i u drugim aspektima spreman prihvatiti nediskriminirajuće uslove pristupa;

(e) ne postoji objektivno opravdanje za odbijanje pristupa.

Prema podnosiocu zahtjeva, svih pet uslova koje traži Evropska Komisija prilikom ocjene je zadovoljeno u predmetnom slučaju.

- (pod a) Pristup BH Telecomovim telekomunikacijskim cijevima je ključan kako bi alternativni operatori bili u mogućnosti da se natječu sa BH Telecomom na tržištu fiksne telefonije - Kao što je pojašnjeno, uslijed činitelja kao što su područje koje pokriva BH Telecomova mreža, dozvole BH Telecoma, perioda poslovanja BH Telecoma i razvoja branda, različitih usluga i paketa koje BH Telecom nudi korisnicima (tzv. quadruple-play usluga), broja korisnika koji ovaj operator već ima, perioda važenja zaključenih ugovora, visokih fiksnih troškova izgradnje alternativne mreže, te praktične nemogućnosti alternativnih operatora da izgrade paralelne mreže, kako bi došli do krajnjih korisnika i bili u mogućnosti da

se efikasno takmiče sa BH Telecomom na tržištu fiksne telefonije alternativnim operatorima je nužan pristup BH Telecomovoj infrastrukturi.

- (pod b) BH Telecom ima dovoljno kapaciteta da omogući pristup - Prema saznanjima Podnosioca zahtjeva, BH Telecom ima dovoljno slobodnog kapaciteta kako bi dozvolio Telemachu traženi pristup telekomunikacijskim cijevima. Prilikom odbijanja Telemachovog zahtjeva, čak ni BH Telecom nije naveo nedostatak kapaciteta kao razlog odbijanja - BH Telecom je zahtjev odbio uz obrazloženje da nema opću ponudu za ovu vrstu usluge, niti mu je sektorski regulator propisao uslove i pravila za sačinjavanje ove ponude.

- (pod c) Odbijanjem pristupa svojoj mrežnoj infrastrukturi, BH Telecom sprječava konkurenciju na različitim maloprodajnim telekomunikacijskim tržištima (npr. fiksne telefonije, pristupa Internetu, distribucije medijskih sadržaja) - Kao što je detaljno izloženo u ovom Zahtjevu, budući da djeluje kao vertikalno integrirani operator, BH Telecom ima snažan poticaj da drugim operatorima oteža ulazak na maloprodajna telekomunikacijska tržišta na kojima bi mu mogli efikasno konkurisati. BH Telecomovo postupanje u vezi sa odbijanjem pristupa svojoj mreži stoga treba biti razmatran u tom kontekstu. Pošto alternativni operatori ne mogu pod razumnim uslovima replicirati BH Telecomovu mrežu, jedini način na koji bi se mogli efikasno takmičiti sa BH Telecomom je ukoliko bi imali pristup BH Telecomovoj mreži i odbijanjem pristupa BH Telecom narušava konkurenciju na maloprodajnom nivou tržišta.

- (pod d) Telemach je spreman platiti razumnu i nediskriminirajuću cijenu i u drugim pogledima je spreman da prihvati nediskriminirajuće uslove - Telemach nije tražio da mu BH Telecom pristup svojoj mreži omogući besplatno, već da mu BH Telecom da u najam dio svojih viškova kapaciteta u relevantnom području. Telemach je u svakom slučaju spreman da plati razumnu i nediskriminirajuću cijenu za takav pristup. Međutim, BH Telecom i Telemach nisu ni došli do faze pregovora u kojoj bi pregovarali o uslovima pod kojim bi traženi pristup bio omogućen - BH Telecom je odbio da odobri pristup bez obzira na poslovne uslove, čime jasno pokazuje da odbijanje saradnje nije utemeljeno na ekonomski opravdanim razmatranjima, već na uskraćivanju ključnog resursa konkurentima.

- Dodatno, Podnosilac ističe da, čak i ukoliko BH Telecom nema opću ponudu u kojoj bi bili određeni poslovni uslovi najma njegovih telekomunikacijskih cijevi, postoje objektivni kriteriji na osnovu kojih se može odrediti cijena takvog najma.

Prije svega, takvi kriteriji sadržani su u RAK analizi veleprodajnog pristupa. Konkretno, RAK je kao gornju graničnu cijenu najma cijevi odredio 14 KM po kilometru dužine i po kvadratnom centimetru poprečnog presjeka kablovske kanalizacije. Isti dokument također daje usporedni pregled u pogledu cijena usluge pristupa i zajedničkog korištenja kablovske kanalizacije u regiji, a što također može poslužiti kao koristan pokazatelj prilikom određivanja cijene zakupa BH Telecomovih cijevi, kao što je prikazano u tabeli:

	Usluga pristupa i zajedničkog korištenja kablovske kanalizacije	Mjesečna naknada (EUR/metru)
Hrvatska	- cijevi velikog promjera (63-110 mm)	0,1575
	- cijevi PEHD 50 (50 mm)	0,1333
	- cijevi malog promjera (20-40 mm)	0,0458
	- mikrocijevi (3-16 mm)	0,0258
Srbija	- cijevi promjera do 40 mm	0,0900
Crna Gora	- iznajmljivanje kanala promjera 40 mm	0,0951
	- iznajmljivanje kanala promjera 20 mm	0,0761
Makedonija	- iznajmljivanje kanala promjera 40 mm	0,0951
	- iznajmljivanje kanala promjera 32 mm	0,0761
	- iznajmljivanje kanala promjera 5-10 mm	0,0357

Pored prakse iz regije, također su dostupni i podaci o tome na koji način se cijena najma utvrđuje širom Evrope. U tom pogledu, podnosilac je priložio tabelu, sadržanu u ekspertskom mišljenju koje je SBR-net Consulting, koje je također priložio uz zahtjev, pripremio za Podnosioca zahtjeva kao komentar na RAK analizu veleprodajnog pristupa (u daljem tekstu: "SBR-net analiza") pokazuje usporedbu cijene koju predlaže RAK sa relevantnim cijenama u nekoliko evropskih zemalja.

Podnosilac zahtjeva zaključuje, kako postoje objektivni kriteriji na osnovu kojih bi se mogla odrediti cijena pristupa BH Telecomovim cijevima čak i bez usvajanja opće ponude koja bi se odnosila na ovu vrstu usluge BH Telecoma.

Dalje navodi, kako ne postoji objektivno opravdanje za BH Telecomovo odbijanje pristupa. Prilikom odbijanja Telemachovog zahtjeva za pristup BH Telecomovim telekomunikacijskim cijevima, BH Telecom nije pružio nikakvo objektivno opravdanje, niti takvo opravdanje postoji. Kao jedini razlog odbijanja pristupa BH Telecom je naveo činjenicu da još uvijek nema opću ponudu za tu vrstu usluge. Međutim, kao što je objašnjeno iznad u tekstu, nepostojanje opće ponude za pružanje usluge pristupa telekomunikacijskim cijevima ni na koji način ne onemogućava primjenu propisa o konkurenciji na takvo postupanje niti BH Telecomu daje imunitet od navoda o zloupotradi dominantnog položaja. U skladu sa EU Smjernicom 2014/61/CE o mjerama za smanjenje troškova postavljanja elektroničkih komunikacijskih mreža velikih brzina od 15. svibnja 2014. godine, kako bi se smanjili troškovi postavljanja širokopojasnih mreža, što doprinosi digitalizaciji javnog sektora i posljedično svim sektorima privrede, države članice EU su se obavezale osigurati da na njihovoj teritoriji svaki mrežni operator ima obaveznu udovoljiti svim razumnim zahtjevima za pristup njegovoj fizičkoj infrastrukturi radi postavljanja elemenata elektroničkih komunikacijskih mreža velikih brzina pod pravičnim i razumnim uslovima. Zahtjev je, prema ovoj Direktivi, moguće odbiti isključivo iz objektivnih i transparentnih razloga.

- Iako Direktiva ne predstavlja izravan izvor prava u BiH, Podnosilac zahtjeva istu ovdje citira da bi prenio standarde postupanja sa infrastrukturom koji su usvojeni na nivou EU, te kako bi naglasio da bezrazložno odbijanje pristupa infrastrukturi (koja je pritom izgrađena sredstvima svih građana BiH) od strane BH Telecoma predstavlja ozbiljno kršenje tržišnih standarda koji se u sektoru telekomunikacija primjenjuju širom svijeta.

Podnosilac zahtjeva je u dopuni Zahtjeva dostavljenom na traženje Konkurencijskog vijeća dana 14. septembra 2017. godine, broj UP-04-26-2-017-3/17, dostavio slijedeće informacije, u bitnom:

- U pogledu tehnologije koju koristi za pružanja svojih usluga Telemach koristi HFC, FTTx i G-PON mrežne tehnologije (tehnologiju DVB-C i IPTV za pružanje TV usluge, IP tehnologiju za internet i fiksnu telefonsku uslugu), kao i satelitsku tehnologiju DTH (DVB-S) za pružanje samostalne TV usluge određenim korisnicima.

- Podatke, prikazano u dostavljenoj tablici, o ukupnom broju korisnika (isključivo korisnika Telemacha, a ne povezanih društava), prikazano prema općinama, i prema vrsti usluge koju korisnici koriste. S napomenom da se na cjelokupnom području svake od općina u kojima pruža usluge, mreže dva operatera preklapaju u cijelosti već samo na određenim dijelovima. U najvećem broju slučajeva, BH Telecom pokriva pretežnu ili cjelokupnu teritoriju ovih općina, a Telemach pokriva dijelove teritorije navedenih općina mrežom koju je u dosadašnjem toku svog poslovanja izgradio ili kupio, te da je nemoguće je na osnovu javno dostupnih podataka u ovom trenutku iskazati tačan postotak preklapanja za svaku općinu. Dostavljeni podaci o CATV korisnicima obuhvaćaju samo korisnike fizički spojene

na mrežnu infrastrukturu Telemacha, a ne i korisnike koji usluge primaju putem satelita i drugih tehnologija - DTH, MMDS, Wirelless.

- Pojašnjenje kako Telemach posjeduje na dijelu navedenog geografskog područja svoju vlastitu mrežnu infrastrukturu, ali ne u obimu usporedivom sa BH Telecomom, odnosno postojeća vlastita mrežna infrastruktura mu ne omogućava odgovarajuće pružanje usluga krajnjim korisnicima, s obzirom da ne pokriva cjelokupnu teritoriju navedenih općina. Telemach ima interes za zakup cijevi radi polaganja vlastite infrastrukture u iste i pružanje osnovnih djelatnosti Telemacha, odnosno pružanja usluga TV, interneta i fiksne telefonije krajnjim korisnicima, a iz razloga što postoji više kategorija korisnika koje bi efikasnije i bolje opskrbio uslugom kada bi imao zakupljene cijevi BH Telecoma, a također na ovaj način bi i proširio krug korisnika kojima bi mogao ponuditi uslugu.

- Naime, na nekim lokacijama koje pokriva mreža BH Telecoma, Telemach uopće nema nikakvu mrežu, nemaju je ni treća lica, a postavljanje novih cijevi podrazumijeva nerazmjerne troškove sredstava i vremena, odnosno administrativno je otežano, s obzirom da se dozvole za gradnju često čekaju godinama, te bi korisnicima na tim lokacijama uslugu ponudio novom infrastrukturom koju bi položio u zakupljene cijevi BH Telecoma, prema fer i transparentnim tržišnim uslovima.

- Stoga, ukoliko Konkurencijsko vijeće smatra da je to neophodno za utvrđivanje činjenica u konkretnom slučaju, Telemach predlaže da se provede vještačenje na okolnosti ekonomske potrebe korištenja predmetnih cijevi i neisplativosti postavljanja alternativne mreže na predmetnim lokacijama.

- Također, za određen broj lokacija, Podnosilac zahtjeva u ovom trenutku koristi zakupljene viškove kapaciteta raznih operatera (uključujući BH Telecom), a značajno bi kvalitetnije i efikasnije navedene korisnike mogao opskrbljivati uslugom putem vlastite infrastrukture koju bi položio u cijevi koje bi zakupio od BH Telecoma.

- Na određenim lokacijama, Telemach zakupljuje infrastrukturu trećih lica, u skladu sa važećim cjenicima. Također, Telemach se bavi iznajmljivanjem telekomunikacijskih kapaciteta trećim operaterima i za to posjeduje odgovarajuće cjenike. Telemach je na manjem broju lokacija iznajmljivao cijevi drugim operaterima, a cijenu naplaćuje na ad hoc osnovi, jer takva saradnja do sada nije bio značajnijeg opsega, te nije bilo poslovne potrebe da se formulira službeni cjenik. Kada se promatra teritorija pokrivena infrastrukturom BH Telecoma, uočljivo je da niti jedan drugi telekom operator nema ni približno tako razgranatu mrežu kao BH Telecom, što je i razumljivo, jer je BH Telecom u posjedu mreže koja je stvarana decenijama (u periodu bivše SFRJ i nakon toga), dok alternativni operateri na tim lokacijama moraju da grade vlastite mreže, uz mnogo tehničkih, pravnih i komercijalnih barijera, čime se alternativni operateri bave tek 15-20 godina i nisu ni približno razvili obim mreže da bi se mogli usporediti sa BH Telecomom. Vrlo je mali broj lokacija (ako uopće postoje) na kojima bi Telemach imao potrebu za najmom cijevi i mogao isti da uzme od nekog trećeg lica, izuzev BH Telecoma.

- Podnosilac zahtjeva nije osporavao vlasništvo BH Telecoma nad predmetnom infrastrukturom u postupcima pred nadležnim organima, jer za takvo što nije aktivno legitimiran - takav postupak eventualno bi mogao pokrenuti tek pretpostavljeni vlasnik - država ili lokalna jedinica samouprave ili lica čije je vlasništvo BH Telecom zaposjeo. Predmetna pitanja nisu od presudne važnosti za predmet postupka pred Konkurencijskim vijećem, jer Podnosilac zahtjeva od Konkurencijskog vijeća ne zahtijeva da se bavi utvrđivanjem vlasništva nad predmetnom infrastrukturom, jer za to nije ni nadležno. Telemach želi od BH Telecoma kao posjednika i

faktičkog upravljača iznajmiti predmetnu infrastrukturu - kao što je navedeno u Zahtjevu, pitanje pravnog osnova za korištenje iste eventualno može biti relevantno pri ocjeni Konkurencijskog vijeća u vezi težine predmetne povrede konkurencije.

- U svom podnesku Podnosilac zahtjeva upućuje i na odredbu člana 9. stava (1), tačka (h) Odluke o definisanju kategorije dominantnog položaja ("Službeni glasnik BiH", broj 18/06, 34/10), teret dokazivanja u pogledu ne/postojanja mogućnosti najma cijevi vladajućeg operatora je na samom vladajućem operateru, koji po našim saznanjima nije pružio nikakve dokaze da nema takvu mogućnost:

"odbijanje pristupa drugim gospodarskim subjektima, uz razumnu finansijsku naknadu, postrojenjima, opremi, prijenosnoj mreži ili drugoj infrastrukturalnoj opremi, koja je u vlasništvu ili se koristi od gospodarskog subjekta u vladajućem položaju, ako drugi gospodarski subjekti nisu u mogućnosti iz pravnih i drugih razloga da djeluju na istom tržištu na kojem djeluje gospodarski subjekt koji ima vladajući položaj bez mogućnosti da zajednički koriste takvu opremu odnosno kapacitete, i ako gospodarski subjekt koji ima vladajući položaj ne dokaže da je takvo zajedničko korištenje neizvodivo iz operativnih, tehničkih ili drugih razloga ili da se od njih ne može tražiti takvo korištenje".

- Također, Telemach ima informaciju da postoji slobodan kapacitet u okviru navedenih cijevi na osnovu iskustva svojih zaposlenika i podizvođača, odnosno činjenice da je telekomunikacijska kanalizacija BH Telecoma građena u vrijeme bivše Jugoslavije po projektima i metodologiji koja je pretpostavljala velike slobodne kapacitete cijevi.

Primjera radi, u Hrvatskoj i Sloveniji se infrastruktura incumbent operatora godinama iznajmljuje desetinama operatera i tek danas postoje manja zagušenja na najznačajnijim pravcima unutar gradova (nepostojanje tehničke mogućnosti za uvlačenje dodatnog kabela). Navedena procjena se može relativno lako provjeriti pilot projektom detekcije slobodnog kapaciteta navedenih cijevi, te ukoliko Konkurencijsko vijeće smatra da je to nužno za utvrđivanje činjenica u konkretnom slučaju, Telemach predlaže da se provede vještačenje slobodnog kapaciteta predmetnih cijevi.

Podnosilac zahtjeva je u dopuni Zahtjeva dostavljenoj na traženje Konkurencijskog vijeća dana 29. septembra 2017. godine, broj UP-04-26-2-017-5/17, dostavio slijedeće informacije, u bitnom:

- Ukupan broj korisnika povezanih društava Telemacha na području koje pokriva BH Telecom, prikazan prema općinama (u dostavljenoj tablici), imajući u vidu da mreža povezanog društva ne pokriva cjelokupnu teritoriju općine, izdvojeno i vidljivo na teritoriji na kojoj ima mrežnu infrastrukturu, te prema vrsti usluge koju korisnici koriste. Podaci su dostavljeni za povezano društvo KATV "HS" d.o.o. Sarajevo, "HKB net" d.o.o. Sarajevo, "M&H" Company d.o.o. Sarajevo i "BHB CABLE TV" d.o.o. iz Lukavca.

- Podnosilac zahtjeva je obavijestio Konkurencijsko vijeće, da je prema službenoj web stranici RAK-a, nova sjednica Vijeća ove Agencije zakazana za 3. oktobra 2017. godine, te da će na istoj biti razmatrana Analiza veleprodajnog tržišta fizičkog pristupa mrežnoj infrastrukturi, u vezi sa predmetnim relevantnim tržištem.

- Dodatno, Podnosilac zahtjeva upućuje Konkurencijsko vijeće i sa je Politikom sektora elektronskih komunikacija Bosne i Hercegovine za period 2017 - 2021. godine ("Službeni glasnik BiH", br. 46/17), koju je usvojilo Vijeće ministara BiH, precizno kao jedan od prioriteta navedeno "zajedničko korištenje postojeće fizičke infrastrukture":

"Također, potrebno je poduzimati mjere u cilju olakšavanja i poticanja uvođenja EK mreža a naročito EK mreža koje

omogućavaju pružanje usluga širokopojasnog pristupa pri brzinama od najmanje 30 Mbit/s, promovirajući investiranje od strane svih sudionika na tržištu, zajedničko korištenje postojeće fizičke infrastrukture i omogućavajući učinkovitije postavljanje nove fizičke infrastrukture kako bi trošak uvođenja takvih mreža bio što niži", te dalje: "Korištenje postojeće kablovske kanalizacije, cjevovoda, toplovoda, objekata i druge infrastrukture koja može poslužiti za sigurno i ekonomično instaliranje EK mreža i uređaja smanjit će potrebit za novim građevinskim radovima. Time će se ubrzati ulazak novih operatora na tržište, povećati ekonomičnost poslovanja postojećih operatora, što će u završnici dovesti do smanjenja maloprodajnih cijena EK usluga".

- Iz prednjeg proizlazi zaključak, prema Podnosiocu zahtjeva, da je sektorskom regulativom predviđeno je zajedničko korištenje postojeće fizičke infrastrukture kao jedan od osnova razvoja ovog sektora, s tim da sektorski regulator posebnim propisima još nije uredio sankcije za kršenje ove obveze. Kako je istaknuto u Zahtjevu, ovo naravno ne isključuje obveze i sankcije koje su predviđene Zakonom o konkurenciji, a koje postoje i provedive su.

- Shodno svemu navedenom, Podnosilac zahtjeva upućuje zahtjev Konkurencijskom vijeću da pokrene postupak protiv BH Telecoma, te da utvrdi da je BH Telecom zloupotrijebio dominantni položaj na relevantnom tržištu, na način da je neopravdano odbijajući da omogući Telemachu fizički pristup svojoj mrežnoj infrastrukturi (telekomunikacijskim cijevima u pojedinim dijelovima Kantona Sarajevo i drugih kantona na teritoriji FBiH), zloupotijebio svoj dominantni položaj na tržištu veleprodajnog fizičkog pristupa BH Telecomovoj mrežnoj infrastrukturi u oblasti pokrivenoj takvom infrastrukturom, ograničavajući proizvodnju, tržišta ili tehnički razvoj u smislu člana 10. stav (2) tačka b) Zakona, i član 9. stav (1) tačka h), kao i člana 9. stav (1) tačka d) i g) Odluke o definisanju kategorija dominantnog položaja ("Službeni glasnik BiH" broj 18/06 i 34/10), te da pored eventualnog izricanja novčane kazne u smislu člana 48. Zakona, naloži BH Telecomu da svoje ponašanje na tržištu uskladi sa odredbama Zakona, te prekine sa daljim kršenjem istog.

Na osnovu gore navedenog, Konkurencijsko vijeće je ocijenilo da povrede Zakona, na koje Podnosilac zahtjeva ukazuje, nije moguće utvrditi bez provedbe postupka, te je u skladu sa članom 32. stav (2) Zakona, na 11. sjednici održanoj dana 11. oktobra 2017. godine, donijelo Zaključak o pokretanju postupka, broj UP-04-26-2-017-7/17 (u daljem tekstu: Zaključak), radi utvrđivanja zloupotrebe dominantnog položaja u smislu člana 10. stav (2) tačka b) Zakona.

Konkurencijsko vijeće je dostavilo Zaključak Podnosiocu zahtjeva, aktom broj UP-04-26-2-017-12/17 dana 12. oktobra 2017. godine.

Konkurencijsko vijeće, u skladu sa članom 33. stav (1) Zakona, je dostavilo Zahtjev i Zaključak na odgovor protivnoj strani u postupku, "BH Telecom" d.d. Sarajevo, Franca Lehara 7., 71000 Sarajevo, Bosna i Hercegovina, aktom broj UP-04-26-2-017-13/17 dana 12. oktobra 2017. godine.

Dana 19. oktobra 2017. godine, zaprimljena je dopuna Podnosioca zahtjeva broj UP-04-26-2-017-14/17, kojom je podnosilac zahtjeva izvjestio Konkurencijsko vijeće o pripajanju privrednog subjekta BHB Cable d.o.o. Lukavac.

Dana 30. oktobra 2017. godine BH Telecom se obratio Konkurencijskom vijeću za odobravanje dodatnog roka, aktom broj UP-04-26-2-017-15/17, a koji mu je odobren od strane Konkurencijskog vijeća dana 2. novembra 2017. godine, aktom broj UP-04-26-2-017-16/17.

BH Telecom je u odobrenom roku dostavio odgovor na Zahtjev i Zaključak Konkurencijskom vijeću, u smislu člana 33.

stav (3) Zakona, podneskom broj UP-04-26-2-017-17/17 dana 3. novembra 2017. godine, u kojem u cijelosti osporava Zahtjev, te smatra da isti treba odbiti kao neosnovan, i preuranjen, te u vezi sa pojedinačnim navodima Podnosioca zahtjeva, u bitnom navodi slijedeće:

- Obzirom na predmet podnesenog zahtjeva, činjenice i navode i istaknute prijedloge u Zahtjevu ističe kako je na predmetnom tržištu od ključnog značaja uloga regulatora – Regulatorne agencije za komunikacije Bosne i Hercegovine – RAK, koja ima propisane nadležnosti shodno Zakonu o komunikacijama u članu 36. stav (1), te Vijeće ministara, koje ima sve nadležnosti prema članu 13. Zakona o komunikacijama, te članom 3. tačka 4. stav a) i b) istog Zakona.

- Dalje ukazuje kako je Vijeće ministara Bosne i Hercegovine na 102. sjednici održanoj dana 23. maja 2017. godine donijelo Odluku o usvajanju Politike sektora elektronskih komunikacija Bosne i Hercegovine za period 2017. – 2021. godine i akcijskog plana za realizaciju politike ("Službeni glasnik BiH" broj 46/17) (dalje u tekstu: Politika sektora elektronskih komunikacija). Politika sektora elektronskih komunikacija propisuje dinamiku regulisanja i izgradnje elektronsko-komunikacijske (EK) infrastrukture.

- RAK je u dosadašnjem periodu u dva navrata provodio javne konzultacije za "Analizu veleprodajnog tržišta fizičkog pristupa mrežnoj infrastrukturi na fiksnoj lokaciji i veleprodajnog tržišta širokopojasnog pristupa" u skladu sa Pravilom 54/2011. Uvažavajući dostavljene komentare svih učesnika na telekomunikacijskom tržištu, pa i komentare BH Telecoma, RAK do danas nije usvojio Analizu tržišta niti je proglasila BH Telecom SMP operatorom na tržištu 4. – tržište pristupa infrastrukturi mreže na nivou veleprodaje (uključujući zajednički ili potpuno razvezani pristup na utvrđenoj lokaciji) – veleprodajni nivo i na tržištu 5. tržište širokopojasnog pristupa (veleprodajna razina). Definisani rok za donošenje propisa prema Politici sektora elektronskih komunikacija za donošenje propisa o uslovima i postupcima je decembar 2018. godine, a nosioci aktivnosti su RAK i resorna ministarstva u FBiH i RS), stoga je RAK dopisom broj 02-29-1553-1/17 od 16. juni 2017. godine izdao "Nalog za dostavu podataka o mrežama" svim mrežnim operatorima u Bosni i Hercegovini, te je rok za dostavu istih sada do 31. decembra 2017. godine. Navedene aktivnosti su značajne za postupanje Konkurencijskog vijeća u ovom postupku, te je nužno uvažiti dinamiku propisanu Politikom sektora elektronskih komunikacija.

- BH Telecom navodi kako je Zahtjev podnosioca preuranjen.

Dana 15. novembra 2017. godine zaprimljen je podnesak Podnosioca zahtjeva u kojem daje očitovanje o odgovoru BH Telecoma, pod brojem UP-04-26-2-017-19/17, u kojem se u bitnom navodi slijedeće:

- Osim općeg navoda BH Telecom ni u čemu ne osporava navode iz zahtjeva, zahtjev je podnesen za vremenski period 2015.-2017.

- Buduće posebno regulisanje ove oblasti bi svakako bilo poželjno, ali nije od značaja za već pretrpljene negativne efekte povrede konkurencije i štetu koju je Podnosilac zahtjeva već pretrpio uslijed neopravdanog odbijanja BH Telecoma da omogući pristup nužnoj infrastrukturi, a na što je BH Telecom imao obavezu u skladu sa propisima o zaštiti konkurencije. Zahtjev je podnesen za ponašanje učesnika na tržištu protivno propisima o zaštiti konkurencije, a ne za ex ante regulativu iz sektora telekomunikacija, za koju Vijeće nije nadležno. Zahtjev sadrži detaljno razmatranje odnosa propisa i oblasti zaštite konkurencije i propisa iz oblasti telekomunikacija, odnosno analizu postupaka donošenja odgovarajuće odluke RAK-a i smisla odredbi o zaštiti tržišne konkurencije.

- Činjenica da RAK navodno vodi određene aktivnosti radi provedbe Politike sektora telekomunikacija, ne znači da BH Telecom može imati opravdanje za zloupotrebu dominantnog položaja ne relevantnom tržištu, odnosno kršenje propisa o zaštiti tržišne konkurencije, uslijed nedostatka ex ante regulative. Podnosilac citira Politiku, gdje je precizno kao jedan od prioriteta navedeno "zajedničko korištenje infrastrukture". Prema tome, Politikom sektora telekomunikacija predviđeno je zajedničko korištenje postojeće infrastrukture kao jedan od osnova razvoja sektora telekomunikacija.

- BH Telecom zlouporabljuje svoj dominantni položaj na tržištu od 2015. godine, te je paradoksalno da pravdajući se nepostojanjem posebnih propisa u oblasti telekomunikacija zahtjeva od Vijeća da mu omogući kontinuirano vršenje povrede do decembra 2018. godine. Imajući u vidu navedeno, Podnosilac zahtjeva predlaže Vijeću da provede postupak i odluči kako je predložio u Zahtjevu u dosadašnjem toku postupka.

Dana 1. decembra 2017. godine zaprimljene su dodatne informacije i podaci od strane BH Telecoma, (podaci o broju korisnika na području BH Telecoma), pod brojem UP-04-26-2-017-23/17, u kojem se u bitnom navodi slijedeće:

- Imovinsko pravna pitanja u vezi s infrastrukturom BH Telecoma nisu predmet raspravljanja ovog postupka, te Konkurencijsko vijeće nije nadležno za isto, te da su tvrdnje podnosioca zahtjeva paušalne i neosnovane, a BH Telecom ni na koji način svojim postupanjem nije ugrozio poslovanje Telemacha.

- Podnosilac zahtjeva pokušava izbjeći primjenu sektorskih propisa, što je nezakonito jer se radi o normama kogentne prirode, zbog čega su neprimjenjive tvrdnje Podnosioca zahtjeva da su pravila konkurencijskog prava nezavisna i trebaju se primjenjivati odvojeno od sektorskih propisa.

- Pozivanje na praksu iz EU nije primjenjivo na predmetni slučaj, a to se potvrđuje i iz dijela presude Evropskog suda u predmetu Deutsche Telecom na koji se poziva Podnosilac zahtjeva, a koji glasi: "Činjenica da se telekomunikacijski operator pridržavao sektorskih propisa iz oblasti telekomunikacija ne znači da ne postoji odgovornost operatora na temelju moguće povrede propisa iz oblasti konkurencije, dokle god je operator imao mogućnost autonomnog djelovanja u pogledu navodnog prekršaja".

- Netačni su navodi Podnosioca iz tačke 2.4. Zahtjeva od 29.9.2017. godine, "da je sektorskom regulativom predviđeno zajedničko korištenje postojeće infrastrukture, ... s tim da sektorski regulator nije uredio sankcije za kršenje ove obaveze." Naime, Politikom sektora elektronskih komunikacija utvrđuje se opredjeljenje Vijeće ministara Bosne i Hercegovine za dinamiku i pravac razvoja tržišta telekomunikacija do 2021. godine, a Akcijskim planom za realizaciju, koja čini njen sastavni dio, utvrđuju se zaduženja i rokovi za realizaciju prepoznatih opredjeljenja. Tako je tačkom 1.1.3. Akcijskog plana utvrđeno zaduženje RAK-a, Ministarstva prometa i veza RS, Ministarstva prometa i komunikacija FBiH, nadležnih entitetskih ministarstva za gradnju i prostorno uređenje kao i nadležnih kantonalnih ministarstava za gradnju i prostorno uređenje, za donošenje procedura za izdavanje odobrenja za građenje, ostvarivanje prava puta, odnosno pristup, postavljanje, korištenje i održavanje EK infrastrukture i povezane opreme, a koja čini teret na nekretnini na kojoj je izgrađena EK infrastruktura i povezana oprema. Kao rok za okončavanje navedenih aktivnosti utvrđen je decembar 2018. godine. Dakle, predmetnom Politikom nisu direktno obavezani operatori u kontekstu citiranog teksta Telemacha, tako da sankcije za kršenje obaveza sektorski regulatori nisu ni mogli izbjeći, kada te obaveze treba da se propišu do kraja 2018. godine.

- Također, na osnovu Preporuke 2014/710/EC o relevantnim tržištima proizvoda i usluga u sektoru elektroničkih komunikacija podložnim prethodnoj (ex ante) regulaciji, utvrđena su tržišta koja nacionalni regulatori moraju analizirati svake tri godine, između kojih se nalazi i tržište 3 (a) veleprodajni lokalni pristup koji se pruža na fiksnoj lokaciji, i 3 (b) veleprodajni središnji pristup koji se pruža na fiksnoj lokaciji za proizvode za masovno tržište. Ova tržišta uključuju između ostalog i tržište koje Podnosilac zahtjeva označava relevantnim u ovom postupku, te smatra bitnim za naglasiti kako se u ovoj pravnoj stvari, suprotno načelu ekonomičnosti, vodi paralelan postupak, zanemarujući u potpunosti nadležnost u regulaciji tržišta elektroničkih komunikacija u Bosni i Hercegovini.

- Pravilom 54/2011 o analizi tržišta elektroničkih komunikacija RAK je dužan u provedbi postupaka određivanja regulatornih obaveza operatorima sa značajnom tržišnom snagom posebno voditi računa o primjeni relevantne preporuke Evropske komisije o relevantnim tržištima koja podliježu prethodnoj regulaciji. Na listi tržišta koju je RAK utvrdila (u prilogu Pravila 54) nalazi se i odgovarajuće tržište 4 i 5., te u skladu sa svim relevantnim podzakonskim aktima i Politikom sektora elektroničkih komunikacija, ova analiza tek treba da uslijedi.

- Kako su analiza naprijed navedenih tržišta pristupa, kao i sistemsko regulatorno uređenje pristupa TK infrastrukturi jasno predviđeni i planirani na najvišem državnom nivou, ne samo na osnovu pravila RAK-a nego i Politike sektora elektroničkih komunikacija, jasno je kako BH Telecom, u smislu spomenutog slučaja Deutsche Telecom, nije imao mogućnost autonomnog djelovanja u pogledu utvrđivanja uslova i cijena usluga pristupa infrastrukturi, zbog čega argumentacija Podnosioca zahtjeva o nezavisnosti sektorskih propisa u postupnosti otpada.

- Cijeneci naprijed navedeno, jasno je da propisivanje cjenika pristupa TK infrastrukturi zahtjeva obimne i dugotrajne analize, snimanje postojećeg stanja na terenu, propisivanje standarda i metodologija, koji će se primjenjivati istovremeno na sve infrastrukturne operatore, utvrđivanje operatora sa značajnom tržišnom snagom, a tek onda nametanje cijena najma infrastrukture, koje moraju biti jednake za sve operatore. Za upravljanje ovakvim procesom, nadležna je isključivo RAK, u skladu sa pozitivnim propisima, stoga je upitan osnov i zakonitost cjenika, koje podnosilac zahtjeva navodi u tački 5.1. dopune svog zahtjeva.

- BH Telecom osporava i sve navode iz Zahtjeva, koji se referiraju na nacrt "Analize veleprodajnog tržišta fizičkog pristupa mrežnoj infrastrukturi na fiksnoj lokaciji i veleprodajnog tržišta širokopojsnog pristupa" (dalje u tekstu: Analiza tržišta 4 i 5), jer se radi o aktu koji nikada nije službeno usvojen i objavljen od strane Vijeća RAK-a, te se stoga smatra neobvezujućim. Analiza tržišta 4 i 5 koju Podnosilac u većem dijelu svog Zahtjeva citira, bio je u proceduri javne rasprave, kojom prilikom je BH Telecom aktivno sudjelovao dostavljanjem konstruktivnih prijedloga i sugestija. Dakle, Podnosilac zahtjeva se u svom zahtjevu poziva na nevažeći dokument, čime se stvara pogrešan dojam o tome da je RAK zauzela konačne stavove o predmetnom tržištu. Da je RAK zaista utvrdila kako je tekst objavljen u svom nacrtu osnovan i korektan, taj dokument bi bio do sada objavljen i pravno obvezujući, te bi se operatorima koji bi bili proglašeni dominantnim na osnovu te analize, već nametnule regulatorne obaveze.

- Podnosilac zahtjeva potpuno pogrešno i neosnovano, u svom zahtjevu unaprijed polazi od pretpostavke da BH Telecom ima dominantan položaj, iako je za takvu kvalifikaciju nužno provesti odgovarajuću analizu, i to čini Listu operatora sa značajnom tržišnom snagom, koju je usvojila RAK, iako se u

jednom cijelom poglavlju svog zahtjeva poziva na neosnovanost sektorskih propisa od prava konkurencije. Navedeno govori o tome koliko je Zahtjev Telemacha nedosljedan i nesistematičan, jer se dijelovi Zahtjeva zasnivaju na potpuno različitim premisama, koje jedan drugu isključuju. Na ovom mjestu napominje da je spomenuta Lista utvrđena prije svega bez provedenog postupak analize tržišta, u skladu sa Pravilom 54/2011 o analizi tržišta elektroničkih komunikacija. Osim toga, navedena lista ne korespondira sa tržištem pristupa cijevima i kablovskoj kanalizaciji, koju Podnosilac zahtjeva problematizira u svom Zahtjevu, zbog čega na ovom mjestu upućujemo na obavezu Konkurencijskog vijeća da u svakom pojedinačnom slučaju, pa tako i u ovom predmetu, treba odrediti relevantno tržište u skladu sa Zakonom o konkurenciji i relevantnim podzakonskim aktima.

- BH Telecom, insistira da se u ovom predmetu tržište analizira prema pravilima konkurencijskog prava, a ne na osnovu serviranih neosnovanih pretpostavki podnosioca zahtjeva, posebno uzimajući u obzir zamjenjivost ponude i potražnje prilikom definisanja relevantnog tržišta.

- U vezi s dostavljenim podacima o ukupnom broju korisnika, Telemach je naglasio da je dostavio samo podatke o broju korisnika Telemacha, koji ne uključuju i korisnike povezanih društava, kao i korisnike koji usluge koriste putem drugih tehnologija. Međutim, u cilju utvrđivanja tržišnog udjela, HB Telecom insistira da u ovom postupku, tokom uspoređivanja traženih podataka o broju korisnika, Konkurencijsko vijeće uzme u obzir prije svega vlasničku povezanost između operatora Telemach koji je izvršio akviziciju velikog broja manjih kompanija. U tom slučaju Konkurencijsko vijeće će pravilnom primjenom prava, doći do ispravnih zaključaka, ako uzmemo u obzir da su tzv. povezana društva Telemacha zapravo isti subjekt pod potpunom kontrolom Telemacha. Naime, u skladu sa članom 2. Zakona o konkurenciji, ovaj zakon se primjenjuje i na privredne subjekte koji imaju kontrolu nad drugim privrednim subjektima, te na privredne subjekte pod njihovom kontrolom. Činjenica je da akvizirani operatori Telemacha eventualno zadržali svoju statutarnu samostalnost, odnosno pojedinačno su evidentirani u sudskom registru i imaju vlastita uvjerenja i dozvole, ne može biti dovoljan argument zbog kojeg bi se u ovom postupku promatrali kao potpuno odvojene i samostalne pravne subjekte, ignorirajući najvažniju činjenicu koja se ogleda u tome da operator Telemach kao većinski vlasnik ovih operatora, pa samim tim i onaj tko ima upravljačku moć, izravno ima uticaj na njihovo ponašanje na mjerodavnom tržištu. Naime koliko je poznato BH Telecomu, u proteklom godinama od strane Telemacha izvršena je akvizicija, a potom pripajanje najmanje 14. pravnih subjekata. Za sve navedene koncentracije obaviješteno je i Konkurencijsko vijeće, koje je u nekim slučajevima donijelo rješenje kojima je dopuštena koncentracija, a u nekim je koncentracija dozvoljena na osnovu proteka roka za donošenje rješenja. Imajući u vidu činjenicu da je podatak o korisnicima označen kao poslovna tajna, te da BH Telecom nema uvid u navedene podatke, upozorava na činjenicu da bi zanemarivanje ukupnog broja korisnika svih akviziranih povezanih društava podnosioca Zahtjeva, predstavljalo grubo kršenje materijalnih propisa i dovelo do pogrešne primjene Zakona o konkurenciji u navedenom kontekstu.

- Činjenica da na tržištu širokopojsnih usluga u BiH djeluje 71 imalac Dozvole za obavljanje djelatnosti davaoca usluga pristupa internetu (ISP dozvola) i 84 korisnika Dozvole za obavljanje djelatnosti operatora javnih elektroničkih komunikacijskih mreža, koji pružaju maloprodajne širokopojsne usluge, bilo putem vlastite mreže ili putem mrežnih elemenata na veleprodajnoj osnovi, bitan je pokazatelj izražene konkurentnosti ovog tržišta, uzevši u obzir činjenicu da

nijedan od navedenih poslovnih subjekata ne bi djelovao na tržištu koje mu ne onemogućava adekvatno pozicioniranje i stalne prihode. Napominje, kako je početak liberalizacije tržišta širokopojasnih usluga započeo 2002. godine u trenutku izdavanja prvih dozvola za ISP i mrežne operatore u BiH, a broj izdanih dozvola se iz godine u godinu povećava. U BiH već više od deset godina od liberalizacije, novi operatori pružaju usluge preko kablovske infrastrukture koju samostalno grade bez adekvatnog nadzora i kontrole od strane nadležnih institucija. Tačnije, u nizu slučajeva kablovska infrastruktura je izgrađena bez poštovanja bilo kakvih građevinskih i TK standarda za izgradnju iste, a time je postignut cilj da se uz što manje investicija u infrastrukturu dođe do korisnika. Dokaz postojanja paralelne kablovske infrastrukture postojećim mrežama incumbent operatora je kontinuirani porast broja korisnika kablovskih operatera već niz godina.

- Kada je u pitanju konkretno Podnosilac zahtjeva, upućuje se Konkurencijsko vijeće da prije svega ispita stanje na maloprodajnom tržištu uvidom u ukupna broj korisnika Telemacha, te da analizira kretanje prihoda operatora Telemach u posljednjih nekoliko godina. Ukoliko se ustanovi da na maloprodajnom tržištu postoji visoka konkurentnost i rast broja korisnika Podnosioca zahtjeva, onda je jasno da odgovarajuće veleprodajno tržište nije nikakav prepreka ili ograničavanje njenog poslovanja, te da je vođenje ovog postupak bespredmetno. BH Telecom je tablično prikazao kretanje dobiti i prihoda Telemacha u periodu od 2011.-2016. godine. Pogledaju li se stvarni učinci na tržištu, jasno je kako Telemach na relevantnom tržištu fiksne telefonije bilježi konstantan porast broja korisnika, te paralelno s tim, na osnovu javno dostupnih podataka, bilježi i rast prihoda i dobiti.

- Tako u ocjeni stanja tržišta telekomunikacija u Bosni i Hercegovini iz 2015. godine (akt RAK-a), evidentno kako BH Telecom bilježi pad broja korisnika na usluzi fiksne telefonije, te da je broj prenesenih brojeva u decembru 2015. godine iznosio 32.656, od čega udio Telemacha i njemu akviziranih društava preko 63%, što predstavlja porast broja korisnika usluga Telemacha.

- Na osnovu navedenog, i bez analize veleprodajnog tržišta pristupa kablovskoj kanalizaciji i cijevima, pokazuje kako BH Telecom nije zloupotrijebio dominantni položaj, te da BH Telecom nije ograničio proizvodnju, tržište ili tehnički razvoj na štetu potrošača, u smislu člana 10. stav (2) tačka b) Zakona. Naprotiv BH Telecom smatra da će i prostom analizom podataka o kretanju broja korisnika i rasu prihoda Podnosioca zahtjeva, biti lako zaključiti da isti posluje potpuno nesmetano, da se konstantno i ubrzano razvija, te da ne postoji ni jedan pokazatelj koji bi upućivao na narušavanje pravila konkurencijskog prava, koje bi ugrozilo poslovanje Telemacha od strane BH Telecoma. Stoga BH Telecom predlaže Konkurencijskom vijeću da okonča postupak, odnosno donese Rješenje o nepostojanju zloupotrebe dominantnog položaja privrednog subjekta BH Telecom, te odbije Telemach sa svojim zahtjevom kao neosnovan.

- BH Telecom je u svom odgovoru priložio i tabelu koja pokazuje podatke o ukupnom broju korisnika usluga, prema općinama.

#### 4. Relevantno tržište

Relevantno tržište, u smislu člana 3. Zakona, te čl. 4. i 5. Odluke o utvrđivanju relevantnog tržišta ("Službeni glasnik BiH", br. 18/06 i 33/10) čini tržište određenih proizvoda/usluga koji su predmet obavljanja djelatnosti na određenom geografskom tržištu.

Prema odredbi člana 4. Odluke o utvrđivanju relevantnog tržišta, relevantno tržište proizvoda obuhvaća sve proizvode i/ili usluge koje potrošači smatraju međusobno zamjenjivim s

obzirom na njihove bitne karakteristike, kvalitet, namjenu, cijenu ili način upotrebe.

Prema odredbi člana 5. Odluke o utvrđivanju relevantnog tržišta, relevantno geografsko tržište obuhvaća cjelokupnu ili značajan dio teritorije Bosne i Hercegovine na kojoj privredni subjekti djeluju u prodaji i/ili kupovini relevantne usluge pod jednakim ili dovoljno ujednačenim uslovima i koji to tržište bitno razlikuju od uslova konkurencije na susjednim geografskim tržištima.

Relevantno tržište usluga predmetnoga postupka je tržište veleprodajnog fizičkog pristupa mrežnoj infrastrukturi.

Relevantno geografsko tržište predmetnoga postupka su geografska teritorija koji pokriva BH Telecomova PSTN mrežna infrastruktura, odnosno pojedine općine u Bosni Hercegovini koje se nalaze većinskim dijelom u Federaciji Bosne i Hercegovine, Brčko Distriktu i Republici Srpskoj, na teritoriji kojih BH Telecom ima vlastitu mrežnu infrastrukturu.

Slijedom navedenoga, relevantno tržište predmetnog postupka je utvrđeno kao tržište veleprodajnog fizičkog pristupa mrežnoj infrastrukturi, na geografskoj teritoriji koju pokriva BH Telecomova PSTN mrežna infrastruktura.

#### 5. Prikupljanje podataka od trećih lica

Kako bi razjasnilo određene činjenice i dokaze iznesene u postupku, a imajući u vidu i činjenicu kako je Regulatorna agencija za komunikacije BiH, nadležna za ex-ante regulaciju na relevantnom tržištu, odnosno na "tržištu veleprodajnog fizičkog pristupa mrežnoj infrastrukturi BH Telecoma", Konkurencijsko vijeće uputilo joj je Zahtjev za informacijama broj UP-04-26-2-017-20/17 dana 20. novembra 2017. godine.

RAK je dostavila tražene podatke dana 28. novembra 2017. godine, podneskom zaprimljenim pod brojem UP-04-26-2-017-22/17.

#### 6. Usmena rasprava i daljnji tijek postupka

U daljem toku postupka, budući da se radi o postupku sa strankama sa suprotnim interesima, Konkurencijsko vijeće je zakazalo usmenu raspravu, u skladu sa članom 39. Zakona, za dan 10. januara 2018. godine (poziv dostavljen Podnosiocu zahtjeva aktom broj UP-04-26-2-017-24/17 dana 13. decembra 2017. godine i Telemachu aktom broj UP-04-26-2-017-25/17 dana 13. decembra 2017. godine).

Na usmenoj raspravi održanoj u prostorijama Konkurencijskog vijeća (Zapisnik broj UP-04-26-2-017-29/17 od 10. januara 2018. godine), ispred Podnosioca zahtjeva prisustvovao je punomoćnik advokat Nihad Sijerčić advokat, Rastko Petaković i Milan Teofilović kao stručni pomagači, a ispred BH Telecoma prisustvovali su punomoćnici Vahida Hodžić, Berina Avdić, Nihad Odobašić i Ahmet Ivojević.

Podnosilac zahtjeva i Protivna strana u postupku su ostali pri dosadašnjim iskazima, kao i dali dodatna pojašnjenja, te raspravili o predmetu postupka, a na osnovu dokaza koji su dostavljeni u postupku.

Podnosilac zahtjeva je u podnesenom zahtjevu zatražio izvođenje dokaza vještačenjem i to: a) o okolnostima ekonomske potrebe korištenja predmetnih cijevi i neisplativosti postavljanja alternativne mreže na predmetnim lokacijama (na tržištu koje pokriva BH Telecom), i b) o slobodnim kapacitetima predmetnih cijevi (cijevi u vlasništvu BH Telecoma).

Na usmenoj raspravi Podnosilac zahtjeva je povukao zahtjev za izvođenjem dokaza vještačenjem koji se odnosi na okolnosti ekonomske potrebe korištenja predmetnih cijevi i neisplativosti postavljanja alternativne mreže na predmetnim lokacijama, a zahtjev za vještačenjem o slobodnim kapacitetima predmetnih cijevi cjelokupne infrastrukture BH Telecoma, u odnosu na lokacije koje imaju bakrenu infrastrukturu, i optičku infrastrukturu, precizirao u smislu da se smanji broj lokacija na tri cijevi i šest šaftova BH Telecomove infrastrukture.

BH Telecom se na usmenoj raspravi izjasnio kako se protiv svakoj vrsti predloženog vještačenja.

Konkurencijsko vijeće je dana 31. januara 2018. godine donio Zaključak broj UP-04-26-2-017-33/17 kojim je odbio zahtjev Podnosioca zahtjeva za vještačenjem.

Dana 31. januara 2018. godine Konkurencijsko vijeće je uputilo Podnosiocu Zahtjev za dostavom informacija broj UP-04-26-2-017-32/17, u kojem je traženo preciziranje relevantnog geografskog tržišta, na koji je Podnosilac dostavio odgovor dana 2. februara 2018. godine zaprimljen pod brojem UP-04-26-2-017-36/17, kojim je definisao relevantno geografsko tržište na način da je nabrojao općine sa infrastrukturom BH Telecoma.

#### **7. Utvrđeno činjenično stanje i ocjena dokaza**

Nakon sagledavanja relevantnih činjenica i dokaza utvrđenih tokom postupka, činjenica iznijetih na usmenoj raspravi, podataka i dokumentacije relevantnih institucija, savjesnom i detaljnom ocjenom svakog dokaza posebno i svih dokaza zajedno, Konkurencijsko vijeće je utvrdilo slijedeće:

Članom 9. stav (1) i (2) Zakona propisano je kako privredni subjekt ima dominantni položaj na relevantnom tržištu roba ili usluga, ako se zbog svoje tržišne snage može ponašati u značajnoj mjeri neovisno od stvarnih ili mogućih konkurenata, kupaca, potrošača ili dobavljača, također uzimajući u obzir udio tog privrednog subjekta na relevantnom tržištu, udjele na tom tržištu koje imaju njegovi konkurenti, kao i pravne zapreke za ulazak drugih privrednih subjekata na tržište. Pretpostavlja se da privredni subjekt ima dominantni položaj na tržištu roba ili usluga ako na relevantnom tržištu ima udio veći od 40%.

Članom 10. stav (1) propisano je da je zabranjena svaka zloupotreba dominantnog položaja jednog ili više privrednih subjekata na relevantnom tržištu, a članom 10. stav (2) tačka b) propisano je da se zloupotreba dominantnog položaja posebno odnosi na ograničavanje proizvodnje, tržišta ili tehničkog razvoja na štetu potrošača.

Odlukom Konkurencijskog vijeća o definisanju kategorija dominantnog položaja propisano je u članu 9. tačka h) kako se za zloupotrebu dominantnog položaja mogu smatrati i odbijanje pristupa drugim privrednim subjektima, uz razumnu finansijsku naknadu, postrojenjima, opremi, prenosnoj mreži ili drugoj infrastrukturnoj opremi, koja je u vlasništvu ili se koristi od privrednog subjekta u dominantnom položaju, ako drugi privredni subjekti nisu u mogućnosti iz pravnih i drugih razloga da djeluju na istom tržištu na kojem djeluje privredni subjekt koji ima dominantni položaj bez mogućnosti da zajednički koriste takvu opremu odnosno kapacitete, i ako privredni subjekt koji ima dominantni položaj ne dokaže da je takvo zajedničko korištenje neizvodivo iz operativnih, tehničkih ili drugih razloga ili da se od njih ne može tražiti takvo korištenje.

U konkretnom slučaju, privredni subjekt Telemach, navodi kako postoji zloupotreba dominantnog položaja iz člana 10. stav (2) tačka b) Zakona, a koja se očituje u onemogućavanju privrednog subjekta BH Telecom, veleprodajnom fizičkom pristupu svojoj mrežnoj infrastrukturi, te iz člana 9. tačka h) Odluke o definisanju kategorija dominantnog položaja.

Veleprodajni fizički pristup mrežnoj infrastrukturi BH Telecoma, podrazumijevao bi iznajmljivanje elemenata mrežne infrastrukture i koji podrazumijeva objekte niskogradnje, koji se sastoji od kanala, cijevi, šahtova i slično i služi za polaganje i održavanje telekomunikacijskih kablova.

Na osnovu dostavljenih dokaza i utvrđenog činjeničnog stanja, kao argumentacije iznesene tokom postupka, savjesnom i detaljnom ocjenom svakog dokaza posebno i svih dokaza zajedno, Konkurencijsko vijeće je na 18. sjednici održanoj dana 8. februara 2018. godine, razmatralo navedeni predmet i donijelo odluku da se Podnosilac u svom zahtjevu odbije, jer radnje (neodobranje pristupa) koje se stavljaju na teret privrednom

subjektu BH Telecom ne predstavljaju zloupotrebu dominantnog položaja iz člana 10. Zakona.

Kao prvo, u ovom postupku Konkurencijsko vijeće je izvršilo uvid u:

- Zakon o komunikacijama;

- Odluku Vijeća ministara Bosne i Hercegovine o usvajanju Politike sektora elektronskih komunikacija Bosne i Hercegovine za period 2017.-2021. i akcijskog plana za realizaciju politike;

- Prijedlog Analize veleprodajnog tržišta fizičkog pristupa mrežnoj infrastrukturi na fiksnoj lokaciji i veleprodajnog tržišta širokopojasnog pristupa, izrađen od strane RAK-a;

- Pravilo RAK-a 54/11;

Također, Konkurencijsko vijeće je izvršilo i uvid u Direktive koje se odnose na elektronske komunikacije iz 2002. godine, a u cilju upoznavanja sa regulatornim okvirom, i ciljevima koji su zadani istima i to:

- Direktiva 2002/21/EZ o pravnom okviru (Directive 2002/21/EC of the European Parliament and of the Council of 7 March 2002 on a common regulatory framework for electronic communications networks and services (Framework Directive), OJ L 108, 24.4.2002);

- Direktiva 2002/20/EZ o odobrenju (Directive 2002/20/EC of the European Parliament and of the Council of 7 March 2002 on the authorisation of electronic communications networks and services (Authorisation Directive), OJ L 108, 24.4.2002);

- Direktiva 2002/19/EZ o pristupu (Directive 2002/19/EC of the European Parliament and of the Council of 7 March 2002 on access to, and interconnection of, electronic communications networks and associated facilities (Access Directive), OJ L 108, 24.4.2002);

- Direktiva 2002/22/EZ o univerzalnoj usluzi (Directive 2002/22/EC of the European Parliament and of the Council of 7 March 2002 on universal service and users' rights relating to electronic communications networks and services (Universal Service Directive), OJ L 108, 24.4.2002);

- Direktiva 2002/58/EZ o privatnosti i elektronskim komunikacijama (Directive 2002/58/EC of the European Parliament and of the Council of 12 July 2002 concerning the processing of personal data and the protection of privacy in the electronic communications sector (Directive on privacy and electronic communications), OJ L 201, 31.7.2002);

- Direktiva 2002/77/EZ o konkurenciji (Commission Directive 2002/77/EC of 16 September 2002 on competition in the markets for electronic communications networks and services, OJ L 249, 17.9.2002).

Zakon o komunikacijama je po prvi put u Bosni i Hercegovini postavio pravni okvir za regulaciju tržišta elektronskih komunikacija, istim Zakonom ustanovljeno je nezavisno tijelo Regulatorna agencija za komunikacije Bosne i Hercegovine, a u članu 3. Zakona o komunikacijama kao relevantna tijela za provedbu odredbi u oblasti elektronskih komunikacija određena su Vijeće ministara Bosne i Hercegovine, i Regulatorna agencija za komunikacije Bosne i Hercegovine.

Vijeće ministara Bosne i Hercegovine daje okvir u obliku usvajanja Politike ovog sektora, a RAK reguliše mreže, usluge, utvrđuje cijene, izdaje dozvole, međupovezivanje i određuje uslove za osiguranje zajedničkih i međunarodnih komunikacijskih sredstava i ostalo.

Vijeće ministara kreira Politiku, a RAK sa svojim ovlastima vrši liberalizaciju i otvaranje tržišta elektronskih komunikacija, u Bosni i Hercegovini, te omogućuje konkurenciju sa dosadašnjim državnim monopolima.

Dalje, RAK svojim aktima, Pravilom 54/2011, navodi kako Agencija: "utvrđuje relevantna tržišta koja su podložna prethodnoj (ex ante) regulaciji, provodi analizu tržišta, koje se

sastoji od: određivanja relevantnog tržišta, ocjene efektivnosti konkurencije na tom tržištu i... utvrđuje postojanje operatora sa značajnom tržišnom snagom, te određuje regulatorne obaveze operatorima sa značajnom tržišnom snagom ako ne postoji efektivna konkurencija na analiziranom relevantnom tržištu...".

U Aneksu Pravila 54/2011, navedena su tržišta 4. i 5. kao "tržište pristupa infrastrukturi mreže na nivou veleprodaje i tržište širokopojasnog pristupa na nivou veleprodaje".

Dakle, ciljna tržišta ovog postupka 4. i 5. su definisana na način da su to tržišta koja su u cijelosti obuhvatila predmet ovog konkretnog postupka, i pristup tim tržištima, te je u skladu sa važećim Pravilom 54/2011 podložno provedbi analize od strane RAK-a.

Vezano za analizu tržišta 4. i 5. RAK je proveo postupak analize veleprodajnog tržišta fizičkog pristupa mrežnoj infrastrukturi, te pripremila dokument "Analiza veleprodajnog tržišta fizičkog pristupa mrežnoj infrastrukturi (uključujući i zajednički i potpuni pristup izdvojenoj lokalnoj petlji) na fiksnoj lokaciji i veleprodajnog tržišta širokopojasnog pristupa (Analiza tržišta 4. i 5.)".

Prema podacima iz RAK-a ovaj dokument još uvijek nije usvojen, te BH Telecom (kao ni ostali operatori) nije proglašen za SMP operatora na ovom tržištu, čime bi postojala obaveza nuđenja svoje infrastrukture.

Kako se Podnosilac zahtjeva u Zahtjevu pozivao na gore navedenu Analizu, stavovi RAK-a navedeni u istoj, nisu se mogli uzeti u obzir kao konačni stavovi RAK-a jer dokument nije usvojen, odnosno nisu mogli biti od uticaja pri odlučivanju u ovom postupku.

Dalje, prema navodima RAK-a (podnesak broj UP-04-26-2-017-22/17), "kablovska kanalizacija" (infrastruktura) trenutačno, nije regulisana, te stoga operatori nemaju obavezu nuđenja iste, međutim, ukoliko postoji obostrani interes, nema nikakvih prepreka da operatori na komercijalnoj osnovi iznajmljuju kablovsku kanalizaciju drugim operatorima uz potpisivanje međuoperatorskog ugovora, te stoga i cijena koje bi se plaćala za ovu vrstu usluge, nije regulisana već bi trebala biti određena na komercijalnoj osnovi.

Tokom 2017. godine, stupila je na snagu i nova "Politika sektora elektronskih komunikacija Bosne i Hercegovine za period 2017.-2021." usvojena od strane Vijeća ministara BiH koja ima uticaj i na akte RAK-a, a koji u pravilu trebaju slijediti zacrtane ciljeve iz politike, kao i akcijskog plana za provedbu iste, te pronaći način ostvarivanja iste.

U predmetnoj politici u tački 1.1.3. Akcijskog plana za realizaciju, u vezi s infrastrukturom navodi se kako će nadležna ministarstva entitetska i kantonalna, u saradnji sa RAK-om urediti način donošenja procedura za izdavanje građevinskih dozvola, ostvarenja prava puta, odnosno prava na pristup, postavljanje, korištenje, i održavanje EK infrastrukture, i povezane opreme, a koja čini teret na nekretnini na kojoj je izgrađena EK infrastruktura i povezana oprema, te kao rok za realizaciju aktivnosti određen je decembar 2018. godine. Dakle, predmetnom Politikom nisu obavezani operatori, već institucije za uređenje procedura za izgradnju novih objekata infrastrukture EK mreže (objekti niskogradnje).

Prilikom ocjene ovog slučaja, Konkurencijsko vijeće je zaključilo kako je djelovanje na ovom tržištu ograničeno, regulativom tijela koja su nadležna u skladu sa Zakonom o komunikacijama, koji je lex specialis koji reguliše ovu specifičnu materiju na specifičan način, te tražila modus, u kojem bi mogla pronaći prostor za ocjenu povrede iz čl. 10. Zakona o konkurenciji, i to u pojedinačnim slučajevima, nakon što su se dogodili kao djelovanje ex post, a pri tom pazeći da ne ulazi u mjerodavnosti drugih institucija, te poštujući zadani pravni okvir.

Činjenica je da privredni subjekt BH Telecom, iako u vlasništvu države sa 90% i dalje posluje i u skladu sa Zakonom o privrednim društvima FBiH, te je i njegov legitimni cilj sticanje dobiti, kao i svakog drugog privrednog subjekta.

Pitanje obaveze iznajmljivanja infrastrukture, po "razumnim cijenama", kako bi omogućio i privrednom subjektu Telemach sticanje dobiti korištenjem njegove infrastrukture, te činjenica da BH Telecom nema interes za saradnjom ovog tipa, odnosno ne želi iznajmiti kablovsku infrastrukturu za potrebe Telemacha, te da za isto nije dao "razumno obrazloženje", je za Konkurencijsko vijeće autonomno pravo privrednog subjekta na poslovno odlučivanje, uzimajući u obzir činjenicu kako sektorski regulator nije nametnuo takvu obavezu javnom privrednom subjektu BH Telecom.

Slikovito prikazano, kada bi se Konkurencijsko vijeće upustilo u odlučivanje time bi direktno donosio "regulativu" u ovom sektoru, što bi otvorilo i niz pitanja, a najbitnija je koja bi bila uloga RAK-a u ovom okruženju. Uloga regulatora (telekomunikacija) pa i sam cilj njegovog postojanja, je da "ograniči" tzv. bivše državne monopole u svojim pravima, kako bi uveo konkurenciju na tržište, pa je u teoriji postojanje regulatora opravdano, činjenicom nužnosti da bi se ostvarili "viši ciljevi", a da oni sami po sebi, npr. nametanjem cijena, raznim ograničenjima, u biti onemogućuju subjekte da slobodno djeluju. U ovom slučaju izostanka regulative od strane RAK-a, ni na koji način Konkurencijsko vijeće ne može preuzeti obaveze ograničavanja jednog subjekta, radi ostvarivanja ciljeva drugog subjekta.

U ovom postupku nesporno je utvrđeno kako privredni subjekt Telemach, ima mogućnost poslovanja na isti način kao i privredni subjekt BH Telecom, te da ne postoje pravne niti bilo koje druge prepreke za obavljanje djelatnosti gradnjom svoje vlastite infrastrukture, kao i interkonekcijom koja je regulisana i obavezujuća za telekom operatore.

Ovdje se treba uzeti u obzir činjenica da privredni subjekt Telemach, već posjeduje značajnu infrastrukturu na geografskom tržištu koje pokriva BH Telecom, putem koje obavlja svoju poslovnu djelatnost i pruža usluge, fiksne telefonije, interneta i kablovske televizije.

Tako je prema dostavljenim podacima iz spisa privredni subjekt Telemach (sa povezanim društvima) ima svoju infrastrukturu na teritoriji (podaci su traženi samo za one općine koje se preklapaju sa infrastrukturom BH Telecoma) 37 općina, a dok BH Telecom, pruža usluge fiksne telefonije, interneta i kablovske televizije na teritoriji 76 općina, većim dijelom putem svoje infrastrukture. Činjenica je i da je Telemach u kratkom vremenu svog poslovanja u Bosni i Hercegovini stekao značajnu infrastrukturu, kao i da ne postoji pravna niti bilo kakva druga zapreka za izgradnju nove.

U postupku je također utvrđeno i kako BH Telecom nema zaključen niti jedan ugovor o iznajmljivanju infrastrukture bilo kojem privrednom subjektu, te da ne postoji komercijalna ponuda za iznajmljivanje infrastrukture za bilo koji privredni subjekt na tržištu.

Promatrajući pitanje ovog postupka, analogijom sa pravnim okvirom u EU, možemo zaključiti da su se pitanja narušavanja konkurencije rješavala i prije postojanja sektorskih regulatora, te ukoliko su se ista pitanja u telekomunikacijskom sektoru mogla riješiti primjenom prava konkurencije, proizlazi zaključak da nema svrhe osnivati sektorske regulatore, što svakako nije tačno.

Konkurencijsko vijeće ipak ne osporava mogućnost ex post djelovanja na tržištima elektroničkih komunikacija u skladu sa Zakonom o konkurenciji, ali u pojedinačnim slučajevima, cijeneći svaki za sebe, te ukoliko postoji mogućnost djelovanja u skladu sa usvojenom regulativom.

Tako, Podnosilac zahtjeva se u Zahtjevu poziva na predmet Deutsche Telekom (Case C-280/08, Presuda ESP od 14. oktobra 2010. godine), u kojem je Evropski sud pravde utvrdio kako činjenica da se telekomunikacijski operator pridržavao sektorskih propisa iz oblasti telekomunikacija, ne znači da ne postoji odgovornost operatora po osnovu moguće povrede propisa iz oblasti konkurencije, dokle god je operator imao mogućnost autonomnog djelovanje u pogledu navodnog prekršaja.

Analizom predmetnog slučaja Konkurencijsko vijeće je utvrdilo da u ovom postupku, predmetni slučaj iz prakse ESP nije relevantan niti se može povući paralela prema podnesenom zahtjevu. Naime, ovdje se radi o slučaju kada postoji regulativa od strane regulatora, odnosno da je moguće, ukoliko regulativa dopušta autonomiju djelovanja privrednom subjektu, prilikom tog autonomnog djelovanja može doći do narušavanja konkurencije i primjene pravila zaštite konkurencije. U ovom konkretnom postupku nije bilo akta regulatora, već se privredni subjekt ponaša slobodno na slobodnom nereguliranom tržištu, a kao takav nije narušio pravila konkurencije.

Što se tiče opaske Podnosioca zahtjeva u pogledu upitnog prava vlasništva BH Telecoma, Konkurencijsko vijeće je utvrdilo kako takve činjenice, koje je iznio Podnosilac ni na koji način ne utiču na rješavanje ovog postupka, a i činjenica kako je i sam podnosilac naveo da "nisu relevantne za odlučivanje", te se istima nije ni bavio.

Također u ovom postupku nije bilo potrebno dokazivati mogućnost BH Telecoma da iznajmi infrastrukturu, jer iz cjelokupnog postupka je utvrđeno da to nije sporno i da BH Telecom ima kapacitete, odnosno eventualno na određenim mjestima ne postoji ta mogućnost, stoga je Konkurencijsko vijeće u ovom konkretnom slučaju stava da je potrebno odvojiti pitanje tehničke mogućnosti od pravnog pitanja obaveze iznajmljivanja, pa se tehničkim mogućnostima nije bavilo.

Kao drugo, pitanje koje bi se moglo razmatrati u ovom postupku je i činjenica postojanja dominantnog položaja od strane BH Telecoma. Naime u određenim općinama infrastrukturu posjeduje i Telemach i BH Telecom, i u tim općinama na ravnopravan način konkurišu jedan drugom, dok je činjenica da u nekim općinama infrastrukturu ima samo BH Telecom. Međutim Konkurencijsko vijeće je ocijenilo kako je u ovom postupku bilo prvo potrebno odgovoriti na pravno pitanje o obavezi iznajmljivanja, stoga, je obzirom da je na ovo pitanje odgovoreno negativno, prihvatio i činjenicu kako je podnosilac zahtjeva predložio o definisanju relevantnog tržišta, kako u geografskom smislu, tako i u proizvodnom smislu.

Na osnovu prednjeg, Konkurencijsko vijeće je utvrdilo i da odbijanje BH Telecoma pristupu mrežnoj infrastrukturi, privrednom subjektu Telemach, ne predstavlja niti zloupotrebu dominantnog položaja iz člana 10. stav (2) tačka b) Zakona kojim je propisano da je zabranjena svaka zloupotreba dominantnog položaja jednog ili više privrednog subjekata na relevantnom tržištu, te da se ista posebno odnosi na ograničavanje proizvodnje, tržišta ili tehničkog razvoja na štetu potrošača.

Upravo, radi slobode tržišne konkurencije, na neregulisanom tržištu jedan privredni subjekt, koji raspolaže i upravlja svojom infrastrukturom, te samo ukoliko postoji saglasnost volja, odnosno poslovni interes jedna i druga strana mogu zaključivati ugovore, kojima će iznajmljivati svoju infrastrukturu, ili na drugi način omogućiti pristup drugim subjektima na tržištu da se koriste njegovim vlasništvom.

S aspekta Odluke Konkurencijskog vijeća o definisanju kategorija dominantnog položaja u kojoj je propisano u članu 9. tačka h) kako se za zloupotrebu dominantnog položaja mogu smatrati i odbijanje pristupa drugim privrednim subjektima, uz razumnu finansijsku naknadu, postrojenjima, opremi, prenosnoj

mreži ili drugoj infrastrukturalnoj opremi, koja je u vlasništvu ili se koristi od privrednog subjekta u dominantnom položaju, ako drugi privredni subjekti nisu u mogućnosti iz pravnih i drugih razloga da djeluju na istom tržištu na kojem djeluje privredni subjekt koji ima dominantni položaj bez mogućnosti da zajednički koriste takvu opremu odnosno kapacitete, i ako privredni subjekt koji ima dominantni položaj ne dokaže da je takvo zajedničko korištenje neizvodivo iz operativnih, tehničkih ili drugih razloga ili da se od njih ne može tražiti takvo korištenje.

Ova Odluka pobliže pojašnjava i daje raščlambu člana 10. Zakona, o pojedinim mogućim slučajevima zloupotrebe, Konkurencijsko vijeće je zaključilo kako nije ispunjen ovaj oblik zloupotrebe opisan u Odluci, obzirom da je isti odnosi samo na slučajeve, kada ne postoji druga mogućnost na tržištu za poslovanje, bilo iz pravnih, bilo iz drugih razloga.

Na osnovu svega navedenog Konkurencijsko vijeće je odlučilo kao u tački 1. dispozitiva ovoga Rješenja.

#### **8. Troškovi postupka**

Dana 30. januara 2018. godine Punomoćnik Podnosioca zahtjeva podneskom broj UP- 04-26-2-017-31/17 dostavio Zahtjev za naknadu troškova postupka u ukupnom iznosu od 2.527,20 KM sa uključenim iznosom PDV-a.

Konkurencijsko vijeće je prilikom određivanja troškova postupka uzelo u obzir odredbe Zakona o upravnom postupku ("Službeni glasnik BiH", br. 29/02, 12/04, 88/07, 93/09, 41/13 i 53/16), i to član 105. stav (2) Zakona o upravnom postupku kada u postupku učestvuju dvije ili više stranaka sa suprotnim interesima, stranka koja je izazvala postupak, a na čiju je štetu postupak okončan, dužna je protivnoj stranci nadoknaditi opravdane troškove koji su toj stranci nastali učešćem u postupku.

Konkurencijsko vijeće je odbilo zahtjev punomoćnika podnosioca zahtjeva za nadoknadu troškova postupka, budući da je navedeni postupak privredni subjekt nije uspio u postupku, te stoga nema pravo na nadoknadu troškova postupka, u smislu Zakona o upravnom postupku.

Na osnovu gore navedenog, Konkurencijsko vijeće je odlučilo kao u tački 2. dispozitiva ovoga Rješenja.

#### **9. Pouka o pravnom lijeku**

Protiv ovoga Rješenja nije dozvoljena žalba.

Nezadovoljna stranka može pokrenuti Upravni spor pred Sudom Bosne i Hercegovine u roku od 30 dana od dana prijema, odnosno objavljivanja ovoga Rješenja.

Broj UP-04-26-2-017-36/17

8. februara 2018. godine

Sarajevo

Predsjednik

Ivo Jerkić, s. r.

Konkurencijsko vijeće Bosne i Hercegovine, na temelju članka 25. stavak (1) tačka e), članka 42. stavak (1), a u svezi s člankom 4. stavak (1) tačka b) Zakona o konkurenciji ("Službeni glasnik BiH", br. 48/05, 76/07 i 80/09), članka 105. Zakona o upravnom postupku ("Službeni glasnik BiH", br. 29/02, 12/04, 88/07, 93/09, 41/13 i 53/16), u postupku pokrenutom po Zahtjevu za pokretanje postupka podnesenom od strane gospodarskog subjekta "Telemach" d.o.o. Sarajevo, Džemala Bijedića 216., 71000 Sarajevo, Bosna i Hercegovina, zastupan po punomoćniku odvjetniku Nihadu Sijerčiću, fra. Anđela Zvizdovića 1., 71 000 Sarajevo, Bosna i Hercegovina protiv gospodarskog subjekta "BH Telecom" d.d. Sarajevo, Franca Lehara 7., 71000 Sarajevo, Bosna i Hercegovina, radi utvrđivanja zloupotrebe vladajućeg položaja u smislu članka 10. stavak (2) tačka b) Zakona o konkurenciji, zaprimljenog pod brojem UP-04-26-2-017-1/17, dana 30. lipnja 2017. godine, na 18. (osamnaestoj) sjednici održanoj 8. veljače 2018. godine, je donijelo

## RJEŠENJE

1. Odbija se Zahtjev gospodarskog subjekta "Telemach" d.o.o. Sarajevo, Džemala Bijedića 216., 71000 Sarajevo, Bosna i Hercegovina, podnesen protiv gospodarskog subjekta "BH Telecom" d.d. Sarajevo, Franca Lehara 7., 71000 Sarajevo, Bosna i Hercegovina, radi utvrđivanja zlouporabe vladajućeg položaja u smislu članka 10. stavak (2) točka b) Zakona o konkurenciji, kao neutemeljen.

2. Odbija se zahtjev gospodarskog subjekta "Telemach" d.o.o. Sarajevo, Džemala Bijedića 216., 71000 Sarajevo, Bosna i Hercegovina za naknadom troškova postupka, kao neutemeljen.

3. Ovo Rješenje je konačno i bit će objavljeno u "Službenom glasniku BiH" službenim glasilima entiteta i Brčko distrikta Bosne i Hercegovine.

### Obrazloženje

Konkurencijsko vijeće je dana 30. lipnja 2017. godine pod brojem UP-04-26-2-017-1/17 zaprimilo Zahtjev za pokretanje postupka gospodarskog subjekta "Telemach" d.o.o. Sarajevo, Džemala Bijedića 216., 71000 Sarajevo, zastupan po punomoćniku odvjetniku Nihadu Sijerčiću, fra. Anđela Zvizdovića 1., 71 000 Sarajevo (u daljnjem tekstu: Podnositelj zahtjeva ili Telemach) protiv gospodarskog subjekta "BH Telecom" d.d. Sarajevo, Franca Lehara 7., 71000 Sarajevo (u daljnjem tekstu: Protivna strana ili BH Telecom), radi utvrđivanja zlouporabe vladajućeg položaja u smislu članka 10. stavak (2) točka b) Zakona o konkurenciji ("Službeni glasnik BiH", br. 48/05, 76/07 i 80/09) (u daljnjem tekstu: Zakon), na tržištu veleprodajnog fizičkog pristupa mrežnoj infrastrukturi BH Telecoma.

Kako Zahtjev nije bio potpun, Konkurencijsko vijeće je aktom broj UP-04-26-2-017-2/17 od 28. kolovoza 2017. godine, zatražilo od Podnosioca zahtjeva dopunu istog, te aktom broj UP-04-26-2-017-4/17 od 20. rujna 2017. godine.

Podnositelj zahtjeva je dostavio traženo dana 14. rujna 2017. godine, aktom broj UP-04-26-2-017-3/17 i dana 29. rujna 2017. godine, aktom broj UP-04-26-2-017-5/17, nakon čega je Konkurencijsko vijeće utvrdilo da je isti kompletan i uredan u smislu članka 28. stavak (1) Zakona, pa je Konkurencijsko vijeće izdalo Podnositelju zahtjeva dana 11. listopada 2017. godine Potvrdu o prijemu kompletnog i urednog Zahtjeva, broj UP-04-26-2-017-6/17.

#### 1. Stranke u postupku

Stranke u postupku su gospodarski subjekti "Telemach" d.o.o. Sarajevo, Džemala Bijedića 216., 71000 Sarajevo, i "BH Telecom" d.d. Sarajevo, Franca Lehara 7., 71000 Sarajevo.

#### 1.1. Gospodarski subjekt TELEMACH

Gospodarski subjekt Telemach društvo za pružanje usluga u oblasti telekomunikacija d.o.o. Sarajevo, Džemala Bijedića 216., Sarajevo, registriran je kod Općinskog suda u Sarajevu pod matičnim brojem 65-01-0620-08. Njegov osnivač je Bosnia Broadband S.a.r.l. iz Luksemburga, Rue de Rollingergrund, L-2440 Luksemburg i sa upisanim temeljnim kapitalom od (...)\*\*\*<sup>1</sup>.

Gospodarski subjekt Telemach je gospodarsko društvo koje je aktivno u pružanju telekomunikacijskih usluga. Jedan je od telekomunikacijskih operatera u Bosni i Hercegovini koji distribuira medijski sadržaj preko kabelaške tehničke platforme i pruža usluge pristupa internetu i povezane usluge kao i usluge fiksne telefonije pretplatnicima.

#### 1.2. Gospodarski subjekt BH Telecom

Gospodarski subjekt dioničko društvo BH Telecom Sarajevo, Franca Lehara 7., Sarajevo, registriran je kod Općinskog suda u Sarajevu pod matičnim brojem 65-02-0012-10 (stari broj I-23391). Temeljni kapital gospodarskog subjekta

BH Telecom je podijeljen na 53.457.358 dionica, koje su u 90% vlasništvu Federacije Bosne i Hercegovine, a 10% u vlasništvu Privatizacijskih investicijskih fondova i malih dioničara.

Temeljna registrirana djelatnost gospodarskog subjekta BH Telecom je obavljanje telekomunikacijskih djelatnosti.

#### 2. Pravni okvir predmetnog postupka

Konkurencijsko vijeće je u tijeku postupka primijenilo odredbe Zakona, Odluke o utvrđivanju kategorija vladajućeg položaja ("Službeni glasnik BiH", br. 18/06 i 34/10), Odluke o utvrđivanju mjerodavnog tržišta ("Službeni glasnik BiH", br. 18/06 i 34/10) i odredbe Zakona o upravnom postupku ("Službeni glasnik BiH", br. 29/02, 12/04, 88/07 i 93/09), u smislu članka 26. Zakona.

Sporazum o stabilizaciji i pridruživanju između europskih zajednica i njegovih država članica, s jedne strane i Bosne i Hercegovine s druge strane ("Službeni glasnik BiH – Međunarodni ugovori" br. 10/08), (u daljnjem tekstu: Sporazum o stabilizaciji i pridruživanju) odredba čl. 71. o primjeni kriterija i pravne stečevine Europske unije, te članka 43. stavak (1) Zakona, koje omogućuje Konkurencijskom vijeću u svrhu ocjene danog slučaja, da se može koristiti sudskom praksom Europskog suda pravde i odlukama Europske komisije.

Konkurencijsko vijeće je izvršilo uvid i u Zakon o komunikacijama ("Službeni glasnik BiH", br. 31/03, 75/06, 32/10 i 98/12), te Odluku o usvajanju Politike sektora elektronskih komunikacija Bosne i Hercegovine za razdoblje 2017.-2021. i akcijskog plana za realizaciju politike ("Službeni glasnik BiH", br. 46/17), usvojenu od strane Vijeća ministara Bosne i Hercegovine, zatim Pravilo 35/2008 ("Službeni glasnik BiH", br. 54/08), Pravilo 54/2011 ("Službeni glasnik BiH", br. 85/11).

#### 3. Postupak po Zahtjevu za pokretanje postupka

U svom Zahtjevu, Podnositelj zahtjeva, opisuju činjenično stanje i okolnosti koje su razlog za podnošenje Zahtjeva te bitnom navode sljedeće:

- Podnositelj zahtjeva, Telemach, je telekomunikacijska tvrtka koja djeluje kao operator digitalne i analogne kabelaške TV, pružatelj usluge širokopojsnog Interneta i kao operator fiksne telefonije (priloženi za Telemach Izvod iz registra i Financijsko izvješće za 2016. godinu).

- Protivna strana, BH Telecom, je jedan od tri vladajuća (engl. incumbent) telekomunikacijska operatera u BiH (uz gospodarske subjekte Hrvatske Telekomunikacije d.d. Mostar (u daljnjem tekstu: HT Mostar) i Telekomunikacije Republike Srpske a.d. Banja Luka (u daljnjem tekstu: Telekom Srpske), sa glavnom poslovnom djelatnosti, pružanje telekomunikacijskih usluga u fiksnoj i mobilnoj telefoniji, distribucija medijskih sadržaja i pružanje usluge pristupa Internetu (priložen za BH Telecom Izvod iz registra).

- Predmetni zahtjev se u svom sažetku odnosi na aktivnosti BH Telecoma koje predstavljaju zlouporabu vladajućeg položaja na mjerodavnom tržištu, na način da je neopravdano odbio omogućiti Telemachu fizički pristup svojoj mrežnoj infrastrukturi (telekomunikacijskim cijevima u pojedinim dijelovima Županije Sarajevo i drugim županijama u FBiH).

- U pogledu predloženog mjerodavnog tržišta, Podnositelj zahtjeva smatra da je mjerodavno tržište predmetnog postupka, tržište veleprodajnog fizičkog pristupa mrežnoj infrastrukturi BH Telecoma u oblasti pokrivenoj takvom infrastrukturom. S tim da je mjerodavno tržište proizvoda pristup "javnoj PTSN mreži BH Telecoma", a mjerodavno zemljopisno tržište predstavlja "područje koje pokriva BH Telecomova PTSN mrežna infrastruktura". Takav prijedlog Podnosioca zahtjeva

<sup>1</sup> (...)\*\*\*- podaci predstavljaju poslovnu tajnu u smislu članka 38. Zakona o konkurenciji.

obrazlaže na način da je i Regulatorna agencija za komunikacije BiH (u daljnjem tekstu: RAK) u svom stavu koji je iskazan u njegovom prijedlogu Analize veleprodajnog tržišta fizičkog pristupa mrežnoj infrastrukturi na fiksnoj lokaciji i veleprodajnog tržišta širokopojasnog pristupa od 8. prosinca 2014. godine (priložena uz Zahtjev) (u daljnjem tekstu: RAK analiza veleprodajnog pristupa) naveo na str. 32:

"Kada je u pitanju pasivna fizička infrastruktura, kablovske mreže ne mogu poslužiti kao zamjena za PSTN mreže, s obzirom da se dio koaksijalnog voda do krajnjeg korisnika ne može razvezati na isti način kao lokalna petlja kod PSTN mreža. Signali prema/od krajnjim korisnicima preko koaksijalnih parica se multipleksiraju, te nije moguće fizičko razvezivanje pojedinih koaksijalnih parica." Također, navodi kako je zemljopisna dimenzija ovog mjerodavnog tržišta proizvođa određena područjem koje pokriva BH Telecomova mreža.

- Kako bi dokazao da BH Telecom ima vladajući položaj na mjerodavnom tržištu Podnositelj navodi kako je BH Telecom jedini sudionik na tržištu fizičkog pristupa BH Telecomovoj mrežnoj infrastrukturi, te da njegov tržišni udio na ovom mjerodavnom tržištu iznosi 100%, stoga zaključuje da je BH Telecom vladajući na mjerodavnom tržištu. Kao još jedan čimbenik mjerodavan za ocjenu tržišne snage BH Telecoma u sferi telekomunikacija je činjenica da je RAK, proglasio BH Telecom za operatora sa značajnom tržišnom snagom (SMP) na nekoliko tržišta, uključujući fiksnu i mobilnu telefoniju i zakup telekomunikacijskih vodova. Isti status imaju i druga dva incumbent operatora. Prema članku 14. Zakona o komunikacijama BiH:

"Smatra se da operator telekomunikacija ima značajnu tržišnu snagu, ako, bilo individualno ili zajedno s drugima, ima položaj koji je jednak dominaciji, odnosno položaj ekonomske moći, koja mu u znatnoj mjeri omogućava da radi neovisno o konkurentima, klijentima i krajnjim korisnicima."

U svom Zahtjevu Podnositelj dalje navodi kako definicija operatora sa značajnom tržišnom snagom je u BiH ista kao i odgovarajuća definicija u Europskoj Uniji. U tom pogledu, Podnositelj zahtjeva ističe kako je u svojim mjerodavnim smjernicama Europska komisija navela da definicija značajne tržišne snage (SMP) odgovara konceptu vladajućeg položaja iz članka 102. Ugovora o funkcioniranju EU (u daljnjem tekstu: UFEU), te da stoga imajući u vidu da članak 9. Zakona predstavlja praktično preuzetu odredbu članka 102. UFEU, Podnositelj smatra je isti zaključak u vezi sa povezanošću SMP statusa i vladajućeg položaja primjenjiv i u BiH.

- Kako bi pojasnio zlouporabu vladajućeg položaja u ovom postupku, te preduprijedio eventualne buduće prigovore od strane BH Telecoma, Podnositelj zahtjeva navodi kako bez obzira na činjenicu da sektorskim propisima još uvijek nije izričito uspostavljena pojedina obveza operatora ili da nisu utvrđeni detalji i način ostvarivanja takve obveze, kao ni eventualna činjenica da nešto nije okarakterizirano kao povreda mjerodavnih sektorskih propisa od strane sektorskog regulatora (u ovom slučaju od strane RAK-a) ne znači da ne postoji zlouporaba vladajućeg položaja u smislu članka 10. Zakona. Takav stav se potkrjepljuje praksom iz presude Europskog suda pravde (u daljem tekstu: ESP) u predmetu Deutsche Telekom (predmet C-280/08, Presuda ESP od 14. listopada 2010. godine). U toj odluci, ESP je utvrdio da činjenica da se telekomunikacijski operator pridržavao sektorskih propisa iz oblasti telekomunikacija ne znači da ne postoji odgovornost operatora po osnovu moguće povrede propisa iz oblasti konkurencije, dokle god je operator imao mogućnost autonomnog djelovanja u pogledu navodnog prekršaja. To bi praktično značilo ukoliko bi sektorski propis fiksirao cijenu određenog telekomunikacijskog proizvođa, operator ne bi imao mogućnost autonomnog

djelovanja i stoga ne bi bio u mogućnosti da prekrši propise o konkurenciji tako što bi djelovao u skladu sa nalogom iz sektorskog propisa. S druge strane, ukoliko sektorski propis na primjer određuje samo maksimalnu cijenu ali je ne fiksira, operator ima mogućnost autonomnog djelovanja, jer je u mogućnosti da odredi cijenu unutar određenog opsega. Iz odluke u predmetu Deutsche Telekom također slijedi da činjenica da je operator dobio suglasnost sektorskog regulatora u pogledu određenog postupanja ne znači da isto postupanje ne može istodobno predstavljati i prekršaj pravila iz oblasti konkurencije. Konkretno, u predmetu Deutsche Telekom njemački telekomunikacijski regulator dao je svoju suglasnost na određene cijene koje je utvrdio Deutsche Telekom, ali je usprkos tome ustanovljeno da je putem takvih (odobrenih) cijena Deutsche Telekom izvršio zloupotrebu dominantnog položaja.

Primijenjeno na predmetni slučaj i akte BH Telecoma za koje Podnositelj smatra da predstavljaju zloupotrebu dominantnog položaja, moguća tvrdnja da RAK još uvijek nije usvojio pravila kojima se određuju određene obaveze koje bi bile primjenjive na BH Telecom ne znači da je usvajanje takvih sektorskih propisa preduvjet za postojanje kršenja propisa o zaštiti konkurencije. Ovo se posebice odnosi na pravila u vezi sa fizičkim pristupom mrežnoj infrastrukturi incumbent operatora.

U ovom postupku je sporno i pravo BH Telecoma na upravljanje telekomunikacijskim cijevima, bez obzira na činjenicu da utvrđivanje stvarnih prava na određenoj imovini ne može biti predmet postupka koji se vodi kod Konkurencijskog vijeća, Podnositelj zahtjeva ističe da upravljanje infrastrukturom koja je predmet ovog postupka BH Telecom u velikom dijelu vrši bez pravnog osnova.

Naime, prema javno dostupnim informacijama, BH Telecom nije upisan kao vlasnik ove imovine u odgovarajućim registrima, niti je zasnovao pravo služnosti na ovoj infrastrukturi u svoju korist za veliki dio infrastrukture koju ekskluzivno koristi.

Također, makar koliko je Podnositelju poznato, BH Telecom nema ni pravo koncesije niti neko drugo pravo korištenja predmetne infrastrukture pribavljeno u zakonom propisanoj proceduri.

Iako ove činjenice nemaju utjecaja na obvezu BH Telecom da drugima omogući pristup predmetnoj infrastrukturi koju koristi, Podnositelj smatra bitnim istaći ove okolnosti, a kako bi Konkurencijsko vijeće moglo cijeniti težinu počinjene povrede - ne samo da BH Telecom sprječava konkurenciju onemogućavanjem pristupa infrastrukturi, nego to još čini sa infrastrukturom koju koristi bez pravnog osnova.

U svakom slučaju, sve i ukoliko bi BH Telecom imao zasnovana neka prava na predmetnoj imovini, ista predstavlja esencijalnu infrastrukturu, koju je BH Telecom kao vladajući sudionik na tržištu dužan dati na korištenje konkurentima pod odgovarajućim uvjetima. Naime, pristup mrežnoj infrastrukturi incumbent operatora je od ključnog značaja za poslovanje alternativnih operatora i sudjelovanje na tržištima pružanja usluga krajnjim korisnicima.

- Bez obzira na prednju činjenicu, Podnositelj zahtjeva u svom zahtjevu dalje navodi kako se obratio BH Telecomu sa konkretnom ponudom u svezi sa iznajmljivanjem telekomunikacijskih cijevi kojima upravlja BH Telecom, koji je ponudu odbio bez razumnog obrazloženja. BH Telecom konkurenciju na tržištu narušava tako što odbija da Telemachu iznajmi pojedine viškove kapaciteta telekomunikacijskih cijevi, time onemogućavajući Telemach da se efektivno natječe sa BH Telecomom.

- Podnositelj zahtjeva navodi kako je BH Telecom do infrastrukture koju danas koristi, većim dijelom došao korištenjem resursa stečenih u razdoblju do 1992. godine, a

kojima su doprinijeli svi stanovnici BiH, u skladu sa sustavom upravljanja koji je vladao u tadašnjoj BiH. Dakle, ne radi o infrastrukturi koju je BH Telecom stekao investirajući prihode stečene tržišnom borbom sa konkurentima.

Kako dio slobodnih kapaciteta te infrastrukture nije neophodan BH Telecomu za pružanje vlastitih usluga, a gradnja nove infrastrukture je kompleksna i skupa i za operatere i za širu društvenu zajednicu, Telemach je smatrao logičnim da se obrati BH Telecomu za najam predmetne infrastrukture, nudeći pritom da se dogovore o komercijalnim uvjetima. Telemach smatra daje ovakvo rješenje u interesu razvoja konkurencije, ali i u javnom interesu (smanjuje troškove i druge praktične probleme za građane koje izgradnja nove infrastrukture podrazumijeva).

Po tom pitanju Telemach se u razdoblju 2015.-2017. više puta obratio BH Telecomu konkretnim zahtjevom da mu BH Telecom iznajmi pojedine telekomunikacijske cijevi u Županiji Sarajevo, a nakon toga i u nekim drugim županijama, a u koje bi Telemach položio svoj telekomunikacijski kabel (priloženi uz Zahtjev: Telemachovi zahtjevi upućeni BH Telecomu 20. ožujka 2017. godine, 19. siječnja 2017. godine, 3. kolovoza 2015. godine, 27. kolovoza 2015. godine, 1. rujna 2015. godine). Međutim, BH Telecom je u više navrata dao negativan odgovor u pogledu ovog zahtjeva, navodeći kako nema definiranu ponudu za iznajmljivanje telekomunikacijskih cijevi, te da stoga nije u mogućnosti da postupi po Telemachovom zahtjevu (priloženi uz Zahtjev: BH Telecomovi odgovori od 28. ožujka 2017. godine, 27. veljače 2017. godine, 26. kolovoza 2015. godine, 3. rujna 2015. godine, 1. prosinca 2015. godine).

- U jednom od odgovora dostavljenih od strane BH Telecoma od 28. ožujka 2017. godine, BH Telecom inzistira na činjenici da sektorski regulator vladajućim operatorima još nije odredio uvjete i pravila za davanje na korištenje slobodnih infrastrukturnih kapaciteta. Po tom pitanju Podnositelj zahtjeva navodi kako, eventualno nepostojanje detaljnih pravila po sektorskoj regulativi ne isključuje obveze koje BH Telecom ima kao vladajući sudionik na tržištu u smislu propisa o zaštiti konkurencije. U tom pogledu, naročito je mjerodavna činjenica da se Telemach sa predmetnim zahtjevom prvi put obratio BH Telecomu još u kolovozu 2015. godine, te da sektorski regulator nije donio konkretne akte od današnjeg dana. Ukoliko bi se opravdanje BH Telecom-a smatralo legitimim, sve dok im sektorski regulator ne odredi uvjete i pravila (što očigledno može trajati više godina), vladajući operatori nemaju obvezu da omoguće pristup svojoj infrastrukturi, što je očigledno protivno smislu i cilju propisa iz oblasti poštene tržišne konkurencije.

Dakle, BH Telecom je bez bilo kakvog objektivnog opravdanja odbio da Telemachu omogući pristup slobodnim kapacitetima u svojim telekomunikacijskim cijevima, navodeći samo da zakup nije moguć iz razloga što BH Telecom nema definiranu ponudu za takvu vrstu aranžmana, niti je sektorski regulator dao smjernice za sačinjavanje takve ponude. Međutim, nedostatak definirane ponude, kao i čekanje sektorskih propisa koji će BH Telecomu propisati detaljne uvjete za ustupanje slobodnih infrastrukturnih kapaciteta, ne znači da BH Telecom može ograničiti razvoj konkurencije na tržištu BiH i u svakom slučaju ne isključuje primjenu propisa o zaštiti konkurencije na predmetno djelovanje BH Telecoma.

- Obzirom da Telemach sada već godinama čeka da BH Telecom omogući provedbu zakona i pristup neiskorištenoj infrastrukturi, odnosno da omogući fer i transparentan pristup odgovarajućoj infrastrukturi, smatra da je omogućio sasvim dovoljno vremena BH Telecomu da oblikuje objektivne i ekonomski opravdane uvjete i pravila za davanje na korištenje slobodnih infrastrukturnih kapaciteta. BH Telecom višegodišnjim suprotnim postupanjem uporno sprječava, ograničava i narušava razvoj tržišne konkurencije,

onemogućavanjem pristupa esencijalnoj infrastrukturi svojim konkurentima na povezanim tržištima, odnosno onemogućava pružanje kvalitetnije i pouzdanije usluge korisnicima i nelegitimno povećava troškove konkurenata (Telemacha).

- Podnositelj zahtjeva u Zahtjevu navodi i činjenicu kako izgradnja nove mreže nije izvodljiva alternativa pristupu BH Telecomovoj infrastrukturi, iz razloga što, izgradnja nove mrežne infrastrukture općenito gledano nije ekonomski izvodljiva, imajući u vidu visoke troškove povezane sa takvim ulaganjem, kao i neizvjesnost u pogledu toga bi li dovoljan broj korisnika prešao kod alternativnog operatora. S obzirom da postojeći korisnici na mjerodavnom području već imaju pristup uslugama BH Telecoma, alternativni operator mora učiniti značajna ulaganja, koja BH Telecom ne mora snositi, kako bi uopće bio u stanju da im ponudi svoju uslugu (koju oni ne moraju prihvatiti).

- Dodatno, navodi se u zahtjevu, u kontekstu BiH izgradnja mreže je povezana sa značajnim regulatornim preprekama, uslijed činjenice da je pribavljanje građevinskih dozvola složen proces koji zahtijeva značajno vrijeme i u kojem sudjeluje i sam BH Telecom, koji za izdavanje dozvole za gradnju mreže u većini slučajeva mora izdati suglasnost radi eventualne smetnje vlastitoj infrastrukturi. Dakle, BH Telecom ima kontrolu ne samo nad pristupom njegovoj infrastrukturi (koja predstavlja ključni resurs za poslovanje alternativnih operatora), već i nad mogućnošću postavljanja alternativne infrastrukture od strane istih tih operatora. Uslijed ovoga, pristup BH Telecomovoj infrastrukturi predstavlja jedini ekonomski opravdan način na koji alternativni operator može doći do krajnjih korisnika na mjerodavnom području i ponuditi im svoje usluge, odnosno konkurirati BH Telecomu. Podnositelj zahtjeva naglašava kako je, pristup navedenoj infrastrukturi je od ključnog značaja za poslovanje operatora koji žele da se natječu na vertikalno povezanom tržištu, odnosno da pružaju maloprodajne usluge korisnicima telekomunikacijskih usluga. U ovom pogledu, Podnositelj ukazuje na analizu sadržanu u RAK analizi veleprodajnog pristupa, u kojoj se u relevantnom dijelu navodi:

"Izgradnja vlastite pristupne mreže do krajnjih korisnika zahtijeva velika kapitalna ulaganja i to većinom u obliku nepovratnih troškova (engl. sunk cost), što znači da operator koji odluči da uloži sredstva neće moći da nadoknadi sve troškove ukoliko kasnije odluči ili bude prisiljen da napusti tržište. Također, ne može se očekivati da se takva investicija ostvari [...] u roku od jedne do tri godine, zato što je potrebno nekoliko godina da se duplira mreža kakvu posjeduju tri incumbent operatora. To se potvrđuje kroz slučaj operatora Logosoft koji, bez obzira na sličnu arhitekturu i intenzivna ulaganja u nova optička vlakana i bakrene parice u posljednjih nekoliko godina, i dalje djeluje na prilično ograničenom području.

Barijere za ulazak na tržište stvaraju asimetrične uvjete između operatora koji već djeluju na tržištu i novih operatora. Incumbent operatori su investirali u svoje mreže i stvarali korisničku bazu godinama u položaju monopola.

Bez obzira na ovu historijsku činjenicu, glavne karakteristike pristupnih mreža su nepovratni troškovi, te ekonomija obima i obuhvata zbog čega ih novi operatori teško mogu replicirati. Nepovratni troškovi ili nepovratne investicije su troškovi i investicije koji se ne mogu vratiti nakon izlaska s tržišta. Kablovska kanalizacija i položeni kablovi se, u principu, ne mogu prenijeti na drugo mjesto, a da se ne izgube troškovi njihove početne instalacije. Prema tome, postoji veliki rizik vezan za izgradnju pristupne mreže, pogotovo ako je to druga paralelna mreža postojećoj mreži jednog od incumbent operatora i zato što je neizvjesno da će krajnji korisnici incumbent operatora preći na novu mrežu. Izgradnja vlastite infrastrukture do krajnjeg korisnika je isplativa u slučaju kada na određenom

području postoji dovoljan broj i gustoća potencijalnih korisnika. Osim postojanja ekonomije obima i dovoljne gustoće potencijalnih korisnika, potrebno je da postoji i potražnja za ostalim telekomunikacijskim uslugama, kako bi se velika ulaganja isplatila.

Uzimajući u obzir geografsku zastupljenost pristupne mrežne infrastrukture operatora BH Telecoma, Telekom Srpske i HT Mostara, kao i činjenicu da su izgrađene tokom dugog vremenskog perioda, zaključuje se da repliciranje pristupne mrežne infrastrukture BH Telecoma, Telekom Srpske i HT Mostara nije ekonomski opravdano.

Kako bi se smanjio rizik ulaganja u pristupnu mrežu, neophodno je da novi operatori mogu koristiti, barem djelomično, pasivni i aktivni pristup infrastrukturi i pratećim sredstvima incumbent operatora. Čak i ako novi operator odluči replicirati pristupnu mrežu, npr. polazući optičke kablove, to bi bilo puno lakše ako bi mu bio omogućen pristup kablovskoj kanalizaciji incumbent operatora. Prema tome, čak i za operatore koji su spremni na velike investicije u pristupne mreže, izgradnja kablovske kanalizacije predstavlja značajnu prepreku za ulazak na tržište.

Pored strukturnih barijera, postoje i pravne prepreke za ulazak novih operatora na tržište. Gradnja vlastite pristupne infrastrukture je otežana ne samo zbog visokih i većinom nepovratnih troškova ulaganja (postavljanje kanalizacije, polaganje kablova i sl.), već i zbog nemogućnosti dobijanja potrebnih građevinskih dozvola za izgradnju vlastite pristupne mrežne infrastrukture.

Operator koji želi graditi pristupne mreže mora dobiti dozvole za izgradnju kablovske kanalizacije, postavljanje ormara i izgradnju objekata za smještaj opreme, u skladu sa zakonom o javnom i građanskom pravu. Agencija napominje, da se dozvole za izgradnju kablovske kanalizacije teže dobivaju u pojedinim dijelovima BiH. Također, Agencija naglašava da ne postoji zakon na nivou Bosne i Hercegovine koji uređuje ovu oblast, što predstavlja pravnu barijeru za operatore koji žele graditi mreže na čitavoj teritoriji BiH.

U skladu sa navedenim, postojanje barijera za ulazak na tržište, strukturnih i pravnih, dodatno doprinosi jačanju tržišne snage incumbent operatora BH Telecoma, Telekom Srpske i HT Mostar na njihovim pripadajućim geografskim tržištima."

U svojoj analizi RAK se dodatno osvrnuo na tržišnu prednost koju incumbent operatori imaju u pogledu ekonomije opsega:

"Ekonomija obima svojstvena je za proizvodne procese koje karakteriziraju visoki fiksni troškovi, a što je karakteristika elektronskih komunikacijskih tržišta. Fiksni troškovi su isti iz perioda u period, tako da se širenjem obima proizvodnje, fiksni troškovi raspoređuju na veći broj jedinica proizvoda. U slučaju elektronskih komunikacija to se odnosi na situaciju u kojoj postoji mogućnost da operator već izgrađenu infrastrukturu za pružanje određene usluge, bez većih dodatnih troškova iskoristi za širenje baze korisnika. Dakle, incumbent operatori BH Telecom, Telekom Srpske i HT Mostar imaju značajnu prednost nad drugim operatorima koji se nalaze na tržištu ili žele ući na tržište sa gledišta ekonomije obima, obzirom da mogu ponuditi usluge sa znatno nižim troškovima od drugih operatora koji bi trebali izgraditi ili nadograditi postojeću mrežnu infrastrukturu. Operatori koji bi željeli ući na tržište, zbog visokih troškova pružanja uslugu, ne bi bili u mogućnosti ponuditi niže cijene od incumbent operatora, a time bi i teže privukli korisnike."

RAK je u svojoj analizi identificirao i konkretna moguća narušavanja konkurencije do kojih bi moglo doći uslijed odbijanja BH Telecoma i druga dva incumbent operatora da alternativnim operatorima omoguće pristup svojim infrastrukturama:

"Agencija smatra da bi [tri incumbent operatora] u odsustvu regulacije mogli imati interes odbiti zahtjev za pregovore operatorima korisnicima veleprodajnih usluga fizičkog pristupa mrežnoj infrastrukturi (uključujući potpuni i zajednički pristup izdvojenoj lokalnoj petlji) i bitstream pristupa. SMP operatori bi kao vertikalno integrirani operatori koji pružaju usluge na povezanim maloprodajnim tržištima, također, imali interes da uskrate neku od veleprodajnih usluga relevantnih tržišta (pristup izdvojenoj lokalnoj petlji, mrežnoj infrastrukturi i povezanim sredstvima, kolokaciji, bitstream pristup) ili da uskrate već odobreni pristup. U tom slučaju, značajna tržišna snaga bila bi prenesena na povezana maloprodajna tržišta, čime bi tržišna pozicija SMP operatora bila dodatno ojačana, a konkurencija narušena.

Agencija smatra da potencijalni konkurenti ne bi imali dovoljnu pregovaračku moć koja bi natjerala SMP operatore da pružaju relevantne veleprodajne usluge pod razumnim komercijalnim uvjetima, pa čak i da uopće nude ove usluge. Zbog prenošenja tržišne snage, operatori korisnici ne bi mogli biti efektivna konkurencija SMP operatorima na relevantnim maloprodajnim tržištima. Posljedice bi se odrazile na krajnje korisnike na način da ne bi imali mogućnost izbora u pogledu cijene, kvaliteta i asortimana usluga."

U praksi Europske komisije je u nekoliko predmeta utvrđeno da je pristup telekomunikacijskoj mreži incumbent operatora od ključnog značaja (eng. essential facility) za poslovanje alternativnih operatora, npr. u odlukama kojima se sankcionirala zlouporaba vladajućeg položaja u predmetima Telekomunikacija Poljska (Predmet COMP /39.523) i Slovak Telekom (Predmet AT.39523). U navedenim predmetima, Europska komisija je izričito utvrdila da i tzv. "konstruktivno odbijanje suradnje" (ponuda suradnje pod uvjetima koji nisu razumni za drugu ugovornu stranu) predstavlja radnju zlouporabe vladajućeg položaja incumbent operatora. Tako, na primjeru BH Telecoma, koji odbija Telemachu omogućiti pristup svojim telekomunikacijskim cijevima, zabrinutosti koje je RAK iskazao u svojoj analizi materijalizirale su se u praksi. Uslijed ovoga, intervencija Konkurencijskog vijeća nužna je kako bi se očuvala i unaprijedila efektivna konkurencija na mjerodavnom tržištu. Stoga, Podnositelj zahtjeva navodi i kako odsutnost propisa RAK-a koji bi nalagali BH Telecomu da objavi opću ponudu u vezi sa davanjem u zakup telekomunikacijskih cijevi drugim operatorima ne sprječava primjenu propisa o konkurenciji.

Međutim, odsutnost navedenog propisa RAK-a ne znači da je BH Telecom u pogledu svog postupanja imun od primjene propisa o konkurenciji, odnosno da po tom osnovu može uskratiti pristup cijevima alternativnim operatorima. Kao što je poznato, svrha sektorskih propisa u oblasti elektronskih komunikacija je djelovanje ex ante kako bi se razvila konkurencija na tržištima na kojima ne postoji efektivna konkurencija. S druge strane, propisi o konkurenciji na određeno ponašanje djeluju ex post, tj. kada je već došlo do povrede konkurencije. Ovo je izričito potvrdio i RAK u svojoj Analizi veleprodajnog pristupa (str. 37.) gdje navodi:

"Za razliku od ex post pristupa regulaciji kojim nadležno tijelo za zaštitu konkurencije zloupotrebu dominantnog položaja procjenjuje primjenjujući principe zakona o zaštiti konkurencije, u elektronskim komunikacijama Agencija primjenjuje prethodnu (ex ante) regulaciju i djeluje tamo gdje konkurencija nije efektivna, kako bi se ona razvila."

RAK je prepoznao mogućnost da će tri incumbent operatora biti nesprenni da omoguće pristup svojim infrastrukturama, te je na osnovu toga RAK zaključio da će potencijalno biti neophodna ex ante regulacija s tim u svezi. U tom pogledu, u konkretnom predmetu je jasno da je navedena

sporna praksa primjenjivana na tržištu dugi niz godina, odnosno da predstavlja kontinuiranu povredu BH Telecoma. Kao što BH Telecomovo odbijanje da omogući Telemachu pristup svojim telekomunikacijskim cijevima pokazuje, navedeni zaključci RAK-a su u potpunosti opravdani. Shodno ovome, čak i u odsustvu ex ante regulacije, ex post primjena propisa o zaštiti konkurencije je opravdana, pošto je već došlo do povrede konkurencije.

- U svom Zahtjevu Telemach navodi kako odbijanje pristupa infrastrukturi od strane incumbent operatora predstavlja zlouporabu vladajućeg položaja u praksi EU, te da Europska Komisija, u Smjernicama o telekomunikacijama navodi:

"Pojedini incumbent telekom operatori mogu doći u iskušenje da trećim stranama - pružateljima usluga odbiju pristup svojoj infrastrukturi, naročito u područjima u kojima bi usluga u pitanju predstavljala konkurenciju usluzi koju telekom operator sam pruža. Ovaj otpor će se često manifestirati u odugovlačenju prilikom davanja pristupa, u nespremnosti da se omogući pristup ili u spremnosti da se pristup omogući samo pod nepovoljnim uvjetima. Uloga je propisa o konkurenciji osigurati da se ovim potencijalnim tržišta pristupa dozvoli razvoj i da se incumbent operatori spriječe u tome da svoju kontrolu iskoriste na način da ometu razvoj na tržištima usluga."

Citirani dokument Europske komisije također potvrđuje da, imajući u vidu opisano područje pokrivanja BH Telecomove mreže i praktičku nemogućnost da alternativni operatori repliciraju ovu mrežu, BH Telecomova infrastruktura predstavlja ključnu infrastrukturu:

"U sektoru telekomunikacija, koncept "ključne infrastrukture" biće u mnogim slučajevima mjerodavan prilikom određivanja obveza vladajućih telekom operatora. Izraz ključna infrastruktura koristi se da se njime opiše infrastruktura koja je ključna za pristup kupcima i/ili omogućavanje konkurentima da nastave sa svojim poslovanjem, a koji ne može biti repliciran razumno mogućim sredstvima. Gospodarski subjekt koji kontrolira pristup ključnoj infrastrukturi posjeduje vladajući položaj u smislu članka [102. UFEU]." (Smjernice o telekomunikacijama §68-69)

Na stanovištu da odbijanje pristupa telekomunikacijskoj mreži koja predstavlja infrastrukturu predstavlja zlouporabu vladajućeg položaja je i Europska komisija:

"U oblasti prijevoza, Komisija je u svojim odlukama utvrdila da tvrtka kontrolira ključnu infrastrukturu mora pod određenim uvjetima omogućiti pristup. Ista načela važe i za sektor telekomunikacija. Ukoliko ne bi postojale komercijalno izvodljive alternative u pogledu zahtijevanog pristupa, onda ukoliko pristup ne bi bio omogućen, strana koja zahtijeva pristup ne bi bila u mogućnosti obavljati djelatnost na tržištu usluga. Stoga bi odbijanje u ovom slučaju ograničilo razvoj novih tržišta, ili novih proizvoda na tim tržištima, protivno članku [102](b), ili bi narušilo razvoj konkurencije na postojećim tržištima."

Dalje se navodi kako je Europska komisija je razvila sljedeći analitički okvir kako bi ocijenila je li, odbijanjem omogućavanja pristupa ključnoj infrastrukturi, određeni telekom operator vrši zlouporabu vladajućeg položaja:

(a) pristup infrastrukturi u pitanju je generalno ključan kako bi gospodarski subjekti bili u mogućnosti da se natječu na mjerodavnom tržištu;

(b) postoje dovoljni kapaciteti da se omogući pristup;

(c) vlasnik infrastrukture sprečava konkurenciju na postojećem ili potencijalnom tržištu usluga ili proizvoda;

(d) gospodarski subjekt koji zahtijeva pristup spreman je platiti razumnu i nediskriminirajuću cijenu te je i u drugim aspektima spreman prihvatiti nediskriminirajuće uvjete pristupa;

(e) ne postoji objektivno opravdanje za odbijanje pristupa.

Prema podnositelju zahtjeva, svih pet uvjeta koje traži Europska Komisija prilikom ocjene je zadovoljeno u predmetnom slučaju.

- (pod a) Pristup BH Telecomovim telekomunikacijskim cijevima je ključan kako bi alternativni operatori bili u mogućnosti da se natječu sa BH Telecomom na tržištu fiksne telefonije - Kao što je pojašnjeno, uslijed činitelja kao što su područje koje pokriva BH Telecomova mreža, dozvole BH Telecoma, razdoblja poslovanja BH Telecoma i razvoja branda, različitih usluga i paketa koje BH Telecom nudi korisnicima (tzv. quadruple-play usluga), broja korisnika koji ovaj operator već ima, razdoblja važenja zaključenih ugovora, visokih fiksnih troškova izgradnje alternativne mreže, te praktične nemogućnosti alternativnih operatora da izgrade paralelne mreže, kako bi došli do krajnjih korisnika i bili u mogućnosti da se učinkovito natječu sa BH Telecomom na tržištu fiksne telefonije alternativnim operatorima je nužan pristup BH Telecomovoj infrastrukturi.

- (pod b) BH Telecom ima dovoljno kapaciteta da omogući pristup - Prema saznanjima Podnositelja zahtjeva, BH Telecom ima dovoljno slobodnog kapaciteta kako bi dozvolio Telemachu traženi pristup telekomunikacijskim cijevima. Prilikom odbijanja Telemachovog zahtjeva, čak ni BH Telecom nije naveo nedostatak kapaciteta kao razlog odbijanja - BH Telecom je zahtjev odbio uz obrazloženje da nema opću ponudu za ovu vrstu usluge, niti mu je sektorski regulator propisao uvjete i pravila za sačinjavanje ove ponude.

- (pod c) Odbijanjem pristupa svojoj mrežnoj infrastrukturi, BH Telecom sprečava konkurenciju na različitim maloprodajnim telekomunikacijskim tržištima (npr. fiksne telefonije, pristupa Internetu, distribucije medijskih sadržaja) - Kao što je detaljno izloženo u ovom Zahtjevu, budući da djeluje kao vertikalno integrirani operator, BH Telecom ima snažan poticaj da drugim operatorima oteža ulazak na maloprodajna telekomunikacijska tržišta na kojima bi mu mogli učinkovito konkurirati. BH Telecomovo postupanje u svezi sa odbijanjem pristupa svojoj mreži stoga treba biti razmatran u tom kontekstu. Pošto alternativni operatori ne mogu pod razumnim uvjetima replicirati BH Telecomovu mrežu, jedini način na koji bi se mogli učinkovito natjecati sa BH Telecomom je ukoliko bi imali pristup BH Telecomovoj mreži i odbijanjem pristupa BH Telecom narušava konkurenciju na maloprodajnoj razini tržišta.

- (pod d) Telemach je spreman platiti razumnu i nediskriminirajuću cijenu i u drugim pogledima je spreman da prihvati nediskriminirajuće uvjete - Telemach nije tražio da mu BH Telecom pristup svojoj mreži omogući besplatno, već da mu BH Telecom da u najam dio svojih viškova kapaciteta u mjerodavnom području. Telemach je u svakom slučaju spreman da plati razumnu i nediskriminirajuću cijenu za takav pristup. Međutim, BH Telecom i Telemach nisu ni došli do faze pregovora u kojoj bi pregovarali o uvjetima pod kojim bi traženi pristup bio omogućen - BH Telecom je odbio da odobri pristup bez obzira na poslovne uvjete, čime jasno pokazuje da odbijanje suradnje nije utemeljeno na ekonomski opravdanim razmatranjima, već na uskraćivanju ključnog resursa konkurentima.

- Dodatno, Podnositelj ističe da, čak i ukoliko BH Telecom nema opću ponudu u kojoj bi bili određeni poslovni uvjeti najma njegovih telekomunikacijskih cijevi, postoje objektivni kriteriji na temelju kojih se može odrediti cijena takvog najma.

Prije svega, takvi kriteriji sadržani su u RAK analizi veleprodajnog pristupa. Konkretno, RAK je kao gornju graničnu cijenu najma cijevi odredio 14 KM po kilometru dužine i po kvadratnom centimetru poprečnog presjeka kabelaške kanalizacije. Isti dokument također daje usporedni pregled u pogledu cijena usluge pristupa i zajedničkog korištenja kabelaške

kanalizacije u regiji, a što također može poslužiti kao koristan pokazatelj prilikom određivanja cijene zakupa BH Telecomovih cijevi, kao što je prikazano u tablici:

	Usluga pristupa i zajedničkog korištenja kablanske kanalizacije	Mjesečna naknada (EUR/metru)
Hrvatska	cijevi velikog promjera (63-110 mm)	0,1575
	cijevi PEHD 50 (50 mm)	0,1333
	cijevi malog promjera (20-40 mm)	0,0458
	mikrocijevi (3-16 mm)	0,0258
Srbija	cijevi promjera do 40 mm	0,0900
Crna Gora	iznajmljivanje kanala promjera 40 mm	0,0951
	iznajmljivanje kanala promjera 20 mm	0,0761
Makedonija	iznajmljivanje kanala promjera 40 mm	0,0951
	iznajmljivanje kanala promjera 32 mm	0,0761
	iznajmljivanje kanala promjera 5-10 mm	0,0357

Pored prakse iz regije, također su dostupni i podatci o tome na koji način se cijena najma utvrđuje širom Europe. U tom pogledu, podnositelj je priložio tablicu, sadržanu u ekspertskom mišljenju koje je SBR-net Consulting, koje je također priložio uz zahtjev, pripremio za Podnositelja zahtjeva kao komentar na RAK analizu veleprodajnog pristupa (u daljnjem tekstu: "SBR-net analiza") pokazuje usporedbu cijene koju predlaže RAK sa mjerodavnim cijenama u nekoliko europskih zemalja.

Podnositelj zahtjeva zaključuje, kako postoje objektivni kriteriji na temelju kojih bi se mogla odrediti cijena pristupa BH Telecomovim cijevima čak i bez usvajanja opće ponude koja bi se odnosila na ovu vrstu usluge BH Telecoma.

Dalje navodi, kako ne postoji objektivno opravdanje za BH Telecomovo odbijanje pristupa. Prilikom odbijanja Telemachovog zahtjeva za pristup BH Telecomovim telekomunikacijskim cijevima, BH Telecom nije pružio nikakvo objektivno opravdanje, niti takvo opravdanje postoji. Kao jedini razlog odbijanja pristupa BH Telecom je naveo činjenicu da još uvijek nema opću ponudu za tu vrstu usluge. Međutim, kao što je objašnjeno iznad u tekstu, nepostojanje opće ponude za pružanje usluge pristupa telekomunikacijskim cijevima ni na koji način ne onemogućava primjenu propisa o konkurenciji na takvo postupanje niti BH Telecomu daje imunitet od navoda o zlouporabi vladajućeg položaja. Sukladno sa EU Smjernicom 2014/61/CE o mjerama za smanjenje troškova postavljanja elektroničkih komunikacijskih mreža velikih brzina od 15. svibnja 2014. godine, kako bi se smanjili troškovi postavljanja širokopoljanskih mreža, što doprinosi digitalizaciji javnog sektora i posljedično svim sektorima gospodarstva, države članice EU su se obvezale osigurati da na njihovom teritoriju svaki mrežni operator ima obvezu udovoljiti svim razumnim zahtjevima za pristup njegovoj fizičkoj infrastrukturi radi postavljanja elemenata elektroničkih komunikacijskih mreža velikih brzina pod pravičnim i razumnim uvjetima. Zahtjev je, prema ovoj Direktivi, moguće odbiti isključivo iz objektivnih i transparentnih razloga.

- Iako Direktiva ne predstavlja izravan izvor prava u BiH, Podnositelj zahtjeva istu ovdje citira da bi prenio standarde postupanja sa infrastrukturom koji su usvojeni na razini EU, te kako bi naglasio da bezrazložno odbijanje pristupa infrastrukturi (koja je pritom izgrađena sredstvima svih građana BiH) od strane BH Telecoma predstavlja ozbiljno kršenje tržišnih standarda koji se u sektoru telekomunikacija primjenjuju širom svijeta.

Podnositelj zahtjeva je u dopuni Zahtjeva dostavljenom na traženje Konkurencijskog vijeća dana 14. rujna 2017. godine, broj UP-04-26-2-017-3/17, dostavio slijedeće informacije, u bitnom:

- U pogledu tehnologije koju koristi za pružanja svojih usluga Telemach koristi HFC, FTTx i G-PON mrežne tehnologije (tehnologiju DVB-C i IPTV za pružanje TV usluge, IP tehnologiju za internet i fiksnu telefonsku uslugu), kao i

satelitsku tehnologiju DTH (DVB-S) za pružanje samostalne TV usluge određenim korisnicima.

- Podatke, prikazano u dostavljenoj tablici, o ukupnom broju korisnika (isključivo korisnika Telemacha, a ne povezanih društava), prikazano prema općinama, i prema vrsti usluge koju korisnici koriste. S napomenom da se na cjelokupnom području svake od općina u kojima pruža usluge, mreže dva operatera preklapaju u cijelosti već samo na određenim dijelovima. U najvećem broju slučajeva, BH Telecom pokriva pretežiti ili cjelokupan teritorij ovih općina, a Telemach pokriva dijelove teritorija navedenih općina mrežom koju je u dosadašnjem tijeku svog poslovanja izgradio ili kupio, te da je nemoguće je na temelju javno dostupnih podataka u ovom trenutku iskazati točan postotak preklapanja za svaku općinu. Dostavljeni podatci o CATV korisnicima obuhvaćaju samo korisnike fizički spojene na mrežnu infrastrukturu Telemacha, a ne i korisnike koji usluge primaju putem satelita i drugih tehnologija - DTH, MMDS, Wireless.

- Pojašnjenje kako Telemach posjeduje na dijelu navedenog zemljopisnog područja svoju vlastitu mrežnu infrastrukturu, ali ne u opsegu usporedivom sa BH Telecomom, odnosno postojeća vlastita mrežna infrastruktura mu ne omogućava odgovarajuće pružanje usluga krajnjim korisnicima, s obzirom da ne pokriva cjelokupan teritorij navedenih općina. Telemach ima interes za zakup cijevi radi polaganja vlastite infrastrukture u iste i pružanje temeljnih djelatnosti Telemacha, odnosno pružanja usluga TV, interneta i fiksne telefonije krajnjim korisnicima, a iz razloga što postoji više kategorija korisnika koje bi učinkovitije i bolje opskrbio uslugom kada bi imao zakupljene cijevi BH Telecoma, a također na ovaj način bi i proširio krug korisnika kojima bi mogao ponuditi uslugu.

- Naime, na nekim lokacijama koje pokriva mreža BH Telecoma, Telemach uopće nema nikakvu mrežu, nemaju je ni treće osobe, a postavljanje novih cijevi podrazumijeva nerazmjerne troškove sredstava i vremena, odnosno administrativno je otežano, s obzirom da se dozvole za gradnju često čekaju godinama, te bi korisnicima na tim lokacijama uslugu ponudio novom infrastrukturom koju bi položio u zakupljene cijevi BH Telecoma, prema fer i transparentnim tržišnim uvjetima.

- Stoga, ukoliko Konkurencijsko vijeće smatra da je to neophodno za utvrđivanje činjenica u konkretnom slučaju, Telemach predlaže da se provede vještačenje na okolnosti ekonomske potrebe korištenja predmetnih cijevi i neisplativosti postavljanja alternativne mreže na predmetnim lokacijama.

- Također, za određen broj lokacija, Podnositelj zahtjeva u ovom trenutku koristi zakupljene viškove kapaciteta raznih operatera (uključujući BH Telecom), a značajno bi kvalitetnije i učinkovitije navedene korisnike mogao opskrbljivati uslugom putem vlastite infrastrukture koju bi položio u cijevi koje bi zakupio od BH Telecoma.

- Na određenim lokacijama, Telemach zakupljuje infrastrukturu trećih osoba, sukladno sa važećim cjenicima. Također, Telemach se bavi iznajmljivanjem telekomunikacijskih kapaciteta trećim operaterima i za to posjeduje odgovarajuće cjenike. Telemach je na manjem broju lokacija iznajmljivao cijevi drugim operaterima, a cijenu naplaćuje na ad hoc osnovi, jer takva suradnja do sada nije bio značajnijeg opsega, te nije bilo poslovne potrebe da se formulira službeni cjenik. Kada se promatra teritorij pokriven infrastrukturom BH Telecoma, uočljivo je da niti jedan drugi telekom operator nema ni približno tako razgranatu mrežu kao BH Telecom, što je i razumljivo, jer je BH Telecom u posjedu mreže koja je stvarana decenijama (u razdoblju bivše SFRJ i nakon toga), dok alternativni operateri na tim lokacijama moraju da grade vlastite mreže, uz mnogo tehničkih, pravnih i komercijalnih barijera, čime se alternativni

operatori bave tek 15-20 godina i nisu ni približno razvili opseg mreže da bi se mogli usporediti sa BH Telecomom. Vrlo je mali broj lokacija (ako uopće postoje) na kojima bi Telemach imao potrebu za najmom cijevi i mogao isti da uzme od neke treće osobe, izuzev BH Telecoma.

- Podnositelj zahtjeva nije osporavao vlasništvo BH Telecoma nad predmetnom infrastrukturom u postupcima pred nadležnim organima, jer za takvo što nije aktivno legitimiran - takav postupak eventualno bi mogao pokrenuti tek pretpostavljeni vlasnik - država ili lokalna jedinica samouprave ili osobe čije je vlasništvo BH Telecom zaposjeo. Predmetna pitanja nisu od presudne važnosti za predmet postupka pred Konkurencijskim vijećem, jer Podnositelj zahtjeva od Konkurencijskog vijeća ne zahtijeva da se bavi utvrđivanjem vlasništva nad predmetnom infrastrukturom, jer za to nije ni nadležno. Telemach želi od BH Telecoma kao posjednika i faktičkog upravljača iznajmiti predmetnu infrastrukturu - kao što je navedeno u Zahtjevu, pitanje pravnog osnova za korištenje iste eventualno može biti mjerodavno pri ocjeni Konkurencijskog vijeća u vezi težine predmetne povrede konkurencije.

- U svom podnesku Podnositelj zahtjeva upućuje i na odredbu članka 9. stavka (1), točka (h) Odluke o definiranju kategorije vladajućeg položaja ("Službeni glasnik BiH", broj 18/06, 34/10), teret dokazivanja u pogledu ne/postojanja mogućnosti najma cijevi vladajućeg operatora je na samom vladajućem operateru, koji po našim saznanjima nije pružio nikakve dokaze da nema takvu mogućnost:

"odbijanje pristupa drugim gospodarskim subjektima, uz razumnu finansijsku naknadu, postrojenjima, opremi, prijenosnoj mreži ili drugoj infrastrukturnoj opremi, koja je u vlasništvu ili se koristi od gospodarskog subjekta u vladajućem položaju, ako drugi gospodarski subjekti nisu u mogućnosti iz pravnih i drugih razloga da djeluju na istom tržištu na kojem djeluje gospodarski subjekt koji ima vladajući položaj bez mogućnosti da zajednički koriste takvu opremu odnosno kapacitete, i ako gospodarski subjekt koji ima vladajući položaj ne dokaže da je takvo zajedničko korištenje neizvodivo iz operativnih, tehničkih ili drugih razloga ili da se od njih ne može tražiti takvo korištenje".

- Također, Telemach ima informaciju da postoji slobodan kapacitet u okviru navedenih cijevi na osnovu iskustva svojih zaposlenika i podizvođača, odnosno činjenice da je telekomunikacijska kanalizacija BH Telecoma građena u vrijeme bivše Jugoslavije po projektima i metodologiji koja je pretpostavljala velike slobodne kapacitete cijevi.

Primjera radi, u Hrvatskoj i Sloveniji se infrastruktura incumbent operatora godinama iznajmljuje desetinama operatera i tek danas postoje manja zagušenja na najznačajnijim pravcima unutar gradova (nepostojanje tehničke mogućnosti za uvlačenje dodatnog kabela). Navedena procjena se može relativno lako provjeriti pilot projektom detekcije slobodnog kapaciteta navedenih cijevi, te ukoliko Konkurencijsko vijeće smatra da je to nužno za utvrđivanje činjenica u konkretnom slučaju, Telemach predlaže da se provede vještačenje slobodnog kapaciteta predmetnih cijevi.

Podnositelj zahtjeva je u dopuni Zahtjeva dostavljenoj na traženje Konkurencijskog vijeća dana 29. rujna 2017. godine, broj UP-04-26-2-017-5/17, dostavio slijedeće informacije, u bitnom:

- Ukupan broj korisnika povezanih društava Telemacha na području koje pokriva BH Telecom, prikazan prema opcinama (u dostavljenoj tablici), imajući u vidu da mreža povezanog društva ne pokriva cjelokupan teritorij općine, izdvojeno i vidljivo na teritoriju na kojoj ima mrežnu infrastrukturu, te prema vrsti usluge koju korisnici koriste. Podatci su dostavljeni za povezano društvo KATV "HS" d.o.o. Sarajevo, "HKB net"

d.o.o. Sarajevo, "M&H" Company d.o.o. Sarajevo i "BHB CABLE TV" d.o.o. iz Lukavca.

- Podnositelj zahtjeva je obavijestio Konkurencijsko vijeće, da je prema službenoj web stranici RAK-a, nova sjednica Vijeća ove Agencije zakazana za 3. listopada 2017. godine, te da će na istoj biti razmatrana Analiza veleprodajnog tržišta fizičkog pristupa mrežnoj infrastrukturi, u svezi sa predmetnim mjerodavnim tržištem.

- Dodatno, Podnositelj zahtjeva upućuje Konkurencijsko vijeće i sa je Politikom sektora elektronskih komunikacija Bosne i Hercegovine za razdoblje 2017 - 2021. godine ("Službeni glasnik BiH", br. 46/17), koju je usvojilo Vijeće ministara BiH, precizno kao jedan od prioriteta navedeno "zajedničko korištenje postojeće fizičke infrastrukture":

"Također, potrebno je poduzimati mjere u cilju olakšavanja i poticanja uvođenja EK mreža a naročito EK mreža koje omogućavaju pružanje usluga širokopojasnog pristupa pri brzinama od najmanje 30 Mbit/s, promovirajući investiranje od strane svih sudionika na tržištu, zajedničko korištenje postojeće fizičke infrastrukture i omogućavajući učinkovitije postavljanje nove fizičke infrastrukture kako bi trošak uvođenja takvih mreža bio što niži", te dalje: "Korištenje postojeće kablovske kanalizacije, cjevovoda, toplovoda, objekata i druge infrastrukture koja može poslužiti za sigurno i ekonomično instaliranje EK mreža i uređaja smanjit će potrebit za novim građevinskim radovima. Time će se ubrzati ulazak novih operatora na tržište, povećati ekonomičnost poslovanja postojećih operatora, što će u završnici dovesti do smanjenja maloprodajnih cijena EK usluga".

- Iz prednjeg proizlazi zaključak, prema Podnositelju zahtjeva, da je sektorskom regulativom predviđeno je zajedničko korištenje postojeće fizičke infrastrukture kao jedan od temelja razvoja ovog sektora, s tim da sektorski regulator posebnim propisima još nije uredio sankcije za kršenje ove obaveze. Kako je istaknuto u Zahtjevu, ovo naravno ne isključuje obaveze i sankcije koje su predviđene Zakonom o konkurenciji, a koje postoje i provedive su.

- Shodno svemu navedenom, Podnositelj zahtjeva upućuje zahtjev Konkurencijskom vijeću da pokrene postupak protiv BH Telecoma, te da utvrdi da je BH Telecom zloupotrijebio vladajući položaj na mjerodavnom tržištu, na način da je neopravdano odbijajući da omogući Telemachu fizički pristup svojoj mrežnoj infrastrukturi (telekomunikacijskim cijevima u pojedinim dijelovima Županije Sarajevo i drugih županija na teritoriji FBiH), zloupotrijebio svoj vladajući položaj na tržištu veleprodajnog fizičkog pristupa BH Telecomovoj mrežnoj infrastrukturi u oblasti pokrivenoj takvom infrastrukturom, ograničavajući proizvodnju, tržišta ili tehnički razvoj u smislu članka 10. stavak (2) točka b) Zakona, i članak 9. stavak (1) točka h), kao i članka 9. stavak (1) točka d) i g) Odluke o definiranju kategorija vladajućeg položaja ("Službeni glasnik BiH" broj 18/06 i 34/10), te da pored eventualnog izricanja novčane kazne u smislu članka 48. Zakona, naloži BH Telecomu da svoje ponašanje na tržištu uskladi sa odredbama Zakona, te prekine sa daljnjim kršenjem istog.

Na temelju gore navedenog, Konkurencijsko vijeće je ocijenilo da povrede Zakona, na koje Podnositelj zahtjeva ukazuje, nije moguće utvrditi bez provedbe postupka, te je sukladno članku 32. stavak (2) Zakona, na 11. sjednici održanoj dana 11. listopada 2017. godine, donijelo Zaključak o pokretanju postupka, broj UP-04-26-2-017-7/17 (u daljnjem tekstu: Zaključak), radi utvrđivanja zloupotrebe vladajućeg položaja u smislu članka 10. stavak (2) točka b) Zakona.

Konkurencijsko vijeće je dostavilo Zaključak Podnositelju zahtjeva, aktom broj UP-04-26-2-017-12/17 dana 12. listopada 2017. godine.

Konkurencijsko vijeće, sukladno članku 33. stavak (1) Zakona, je dostavio Zahtjev i Zaključak na odgovor protivnoj strani u postupku, "BH Telecom" d.d. Sarajevo, Franca Lehara 7., 71000 Sarajevo, Bosna i Hercegovina, aktom broj UP-04-26-2-017-13/17 dana 12. listopada 2017. godine.

Dana 19. listopada 2017. godine, zaprimljena je dopuna Podnositelja zahtjeva broj UP-04-26-2-017-14/17, kojom je podnositelj zahtjeva izvijestio Konkurencijsko vijeće o pripajanju gospodarskog subjekta BHB Cable d.o.o. Lukavac.

Dana 30. listopada 2017. godine BH Telecom se obratio Konkurencijskom vijeću za odobravanje dodatnog roka, aktom broj UP-04-26-2-017-15/17, a koji mu je odobren od strane Konkurencijskog vijeća dana 2. studenog 2017. godine, aktom broj UP-04-26-2-017-16/17.

BH Telecom je u odobrenom roku dostavilo odgovor na Zahtjev i Zaključak Konkurencijskom vijeću, u smislu članka 33. stavak (3) Zakona, podneskom broj UP-04-26-2-017-17/17 dana 3. studenog 2017. godine, u kojem u cijelosti osporava Zahtjev, te smatra da isti treba odbiti kao neutemeljen, i preuranjen, te u svezi sa pojedinačnim navodima Podnositelja zahtjeva, u bitnom navodi slijedeće:

- Obzirom na predmet podnesenog zahtjeva, činjenice i navode i istaknute prijedloge u Zahtjevu ističe kako je na predmetnom tržištu od ključnog značaja uloga regulatora – Regulatorne agencije za komunikacije Bosne i Hercegovine – RAK, koja ima propisane nadležnosti shodno Zakonu o komunikacijama u članku 36. stavak (1), te Vijeće ministara, koje ima sve nadležnosti prema članku 13. Zakona o komunikacijama, te člankom 3. točka 4. stavak a) i b) istog Zakona.

- Dalje ukazuje kako je Vijeće ministara Bosne i Hercegovine na 102. sjednici održanoj dana 23. svibnja 2017. godine donijelo Odluku o usvajanju Politike sektora elektronskih komunikacija Bosne i Hercegovine za razdoblje 2017. – 2021. godine i akcijskog plana za realizaciju politike ("Službeni glasnik BiH" broj 46/17) (daljnje u tekstu: Politika sektora elektronskih komunikacija). Politika sektora elektronskih komunikacija propisuje dinamiku reguliranja i izgradnje elektronsko-komunikacijske (EK) infrastrukture.

- RAK je u dosadašnjem razdoblju u dva navrata provodio javne konzultacije za "Analizu veleprodajnog tržišta fizičkog pristupa mrežnoj infrastrukturi na fiksnoj lokaciji i veleprodajnog tržišta širokopojasnog pristupa" sukladno Pravilu 54/2011. Uvažavajući dostavljene komentare svih sudionika na telekomunikacijskom tržištu, pa i komentare BH Telecoma, RAK do danas nije usvojio Analizu tržišta niti je proglasila BH Telecom SMP operatorom na tržištu 4. – tržište pristupa infrastrukturi mreže na razini veleprodaje (uključujući zajednički ili potpuno razvezani pristup na utvrđenoj lokaciji) – veleprodajna razina i na tržištu 5. tržište širokopojasnog pristupa (veleprodajna razina). Definirani rok za donošenje propisa prema Politici sektora elektronskih komunikacija za donošenje propisa o uvjetima i postupcima je prosinac 2018. godine, a nositelji aktivnosti su RAK i resorna ministarstva u FBiH i RS), stoga je RAK dopisom broj 02-29-1553-1/17 od 16. lipnja 2017. godine izdao "Nalog za dostavu podataka o mrežama" svim mrežnim operatorima u Bosni i Hercegovini, te je rok za dostavu istih sada do 31. prosinca 2017. godine. Navedene aktivnosti su značajne za postupanje Konkurencijskog vijeća u ovom postupku, te je nužno uvažiti dinamiku propisanu Politikom sektora elektronskih komunikacija.

- BH Telecom navodi kako je Zahtjev podnositelja preuranjen.

Dana 15. studenog 2017. godine zaprimljen je podnesak Podnositelja zahtjeva u kojem daje očitovanje o odgovoru BH

Telecoma, pod brojem UP-04-26-2-017-19/17, u kojem se u bitnom navodi slijedeće:

- Osim općeg navoda BH Telecom ni u čemu ne osporava navode iz zahtjeva, zahtjev je podnesen za vremensko razdoblje 2015.-2017.

- Buduće posebno reguliranje ove oblasti bi svakako bilo poželjno, ali nije od značaja za već pretrpljene negativne učinke povrede konkurencije i štetu koju je Podnositelj zahtjeva već pretrpio uslijed neopravdanog odbijanja BH Telecoma da omogući pristup nužnoj infrastrukturi, a na što je BH Telecom imao obvezu sukladno propisima o zaštiti konkurencije. Zahtjev je podnesen za ponašanje sudionika na tržištu protivno propisima o zaštiti konkurencije, a ne za ex ante regulativu iz sektora telekomunikacija, za koju Vijeće nije nadležno. Zahtjev sadrži detaljno razmatranje odnosa propisa i oblasti zaštite konkurencije i propisa iz oblasti telekomunikacija, odnosno analiza postupaka donošenja odgovarajuće odluke RAK-a i smisla odredbi o zaštiti tržišne konkurencije.

- Činjenica da RAK navodno vodi određene aktivnosti radi provedbe Politike sektora telekomunikacija, ne znači da BH Telecom može imati opravdanje za zlouporabu vladajućeg položaja ne mjerodavnom tržištu, odnosno kršenje propisa o zaštiti tržišne konkurencije, uslijed nedostatka ex ante regulative. Podnositelj citira Politiku, gdje je precizno kao jedan od prioriteta navedeno "zajedničko korištenje infrastrukture". Prema tome, Politikom sektora telekomunikacija predviđeno je zajedničko korištenje postojeće infrastrukture kao jedna od temelja razvoja sektora telekomunikacija.

- BH Telecom zlouporabljuje svoj vladajući položaj na tržištu od 2015. godine, te je paradoksalno da pravdajući se nepostojanjem posebnih propisa u oblasti telekomunikacija zahtjeva od Vijeća da mu omogući kontinuirano vršenje povrede do prosinca 2018. godine. Imajući u vidu navedeno, Podnositelj zahtjeva predlaže Vijeću da provede postupak i odluči kako je predložio u Zahtjevu u dosadašnjem tijeku postupka.

Dana 1. prosinca 2017. godine zaprimljene su dodatne informacije i podatci od strane BH Telecoma, (podatci o broju korisnika na području BH Telecoma), pod brojem UP-04-26-2-017-23/17, u kojem se u bitnom navodi slijedeće:

- Imovinsko pravna pitanja u vezi s infrastrukturom BH Telecoma nisu predmet raspravljanja ovog postupka, te Konkurencijsko vijeće nije nadležno za isto, te da su tvrdnje podnositelja zahtjeva paušalne i neutemeljene, a BH Telecom ni na koji način svojim postupanjem nije ugrozio poslovanje Telemacha.

- Podnositelj zahtjeva pokušava izbjeći primjenu sektorskih propisa, što je nezakonito jer se radi o normama kogentne prirode, zbog čega su neprimjenjive tvrdnje Podnositelja zahtjeva da su pravila konkurencijskog prava neovisna i trebaju se primjenjivati odvojeno od sektorskih propisa.

- Pozivanje na praksu iz EU nije primjenljivo na predmetni slučaj, a to se potvrđuje i iz dijela presude Europskog suda u predmetu Deutsche Telecom na koji se poziva Podnositelj zahtjeva, a koji glasi: "Činjenica da se telekomunikacijski operator pridržavao sektorskih propisa iz oblasti telekomunikacija ne znači da ne postoji odgovornost operatora na temelju moguće povrede propisa iz oblasti konkurencije, dokle god je operator imao mogućnost autonomnog djelovanja u pogledu navodnog prekršaja".

- Netočni su navodi Podnositelja iz točke 2.4. Zahtjeva od 29.9.2017. godine, "da je sektorskom regulativom predviđeno zajedničko korištenje postojeće infrastrukture, ... s tim da sektorski regulator nije uredio sankcije za kršenje ove obveze." Naime, Politikom sektora elektronskih komunikacija utvrđuje se opredjeljenje Vijeće ministara Bosne i Hercegovine za dinamiku i pravac razvoja tržišta telekomunikacija do 2021. godine, a

Akcijским planom za realizaciju, koja čini njen sastavni dio, utvrđuju se zaduženja i rokovi za realizaciju prepoznatih opredjeljenja. Tako je točkom 1.1.3. Akcijskog plana utvrđeno zaduženje RAK-a, Ministarstva prometa i veza RS, Ministarstva prometa i komunikacija FBiH, nadležnih entitetskih ministarstva za gradnju i prostorno uređenje kao i nadležnih županijskih ministarstava za gradnju i prostorno uređenje, za donošenje procedura za izdavanje odobrenja za građenje, ostvarivanje prava puta, odnosno pristup, postavljanje, korištenje i održavanje EK infrastrukture i povezane opreme, a koja čini teret na nekretnini na kojoj je izgrađena EK infrastruktura i povezana oprema. Kao rok za okončavanje navedenih aktivnosti utvrđen je prosinac 2018. godine. Dakle, predmetnom Politikom nisu izravno obvezani operatori u kontekstu citiranog teksta Telemacha, tako da sankcije za kršenje obveza sektorski regulatori nisu ni mogli izbjeći, kada te obveze treba da se propišu do kraja 2018. godine.

- Također, na temelju Preporuke 2014/710/EC o mjerodavnim tržištima proizvoda i usluga u sektoru elektroničkih komunikacija podložnim prethodnoj (ex ante) regulaciji, utvrđena su tržišta koja nacionalni regulatori moraju analizirati svake tri godine, između kojih se nalazi i tržište 3 (a) veleprodajni lokalni pristup koji se pruža na fiksnoj lokaciji, i 3 (b) veleprodajni središnji pristup koji se pruža na fiksnoj lokaciji za proizvode za masovno tržište. Ova tržišta uključuju između ostalog i tržište koje Podnositelj zahtjeva označava mjerodavnim u ovom postupku, te smatra bitnim za naglasiti kako se u ovoj pravnoj stvari, suprotno načelu ekonomičnosti, vodi paralelan postupak, zanemarujući u potpunosti nadležnost u regulaciji tržišta elektroničkih komunikacija u Bosni i Hercegovini.

- Pravilom 54/2011 o analizi tržišta elektroničkih komunikacija RAK je dužan u provedbi postupaka određivanja regulatornih obveza operatorima sa značajnom tržišnom snagom posebno voditi računa primjeni relevantne preporuke Europske komisije o mjerodavnim tržištima koja podliježu prethodnoj regulaciji. Na listi tržišta koju je RAK utvrdila (u prilogu Pravila 54) nalazi se i odgovarajuće tržište 4 i 5., te sukladno sa svim mjerodavnim podzakonskim aktima i Politikom sektora elektroničkih komunikacija, ova analiza tek treba da uslijedi.

- Kako su analiza naprijed navedenih tržišta pristupa, kao i sustavno regulatorno uređenje pristupa TK infrastrukturi jasno predviđeni i planirani na najvišoj državnoj razini, ne samo na temelju pravila RAK-a nego i Politike sektora elektroničkih komunikacija, jasno je kako BH Telecom, u smislu spomenutog slučaja Deutsche Telecom, nije imao mogućnost autonomnog djelovanja u pogledu utvrđivanja uvjeta i cijena usluga pristupa infrastrukturi, zbog čega argumentacija Podnosioca zahtjeva o neovisnosti sektorskih propisa u postupnosti otpada.

- Cijeneci naprijed navedeno, jasno je da propisivanje cjenika pristupa TK infrastrukturi zahtjeva obimne i dugotrajne analize, snimanje postojećeg stanja na terenu, propisivanje standarda i metodologija, koji će se primjenjivati istovremeno na sve infrastrukturne operatore, utvrđivanje operatora sa značajnom tržišnom snagom, a tek onda nametanje cijena najma infrastrukture, koje moraju biti jednake za sve operatore. Za upravljanje ovakvim procesom, nadležna je isključivo RAK, sukladno pozitivnim propisima, stoga je upitan temelj i zakonitost cjenika, koje podnositelj zahtjeva navodi u točki 5.1. dopune svog zahtjeva.

- BH Telecom osporava i sve navode iz Zahtjeva, koji se referiraju na nacrt "Analize veleprodajnog tržišta fizičkog pristupa mrežnoj infrastrukturi na fiksnoj lokaciji i veleprodajnog tržišta širokopojasnog pristupa" (dalje u tekstu: Analiza tržišta 4 i 5), jer se radi o aktu koji nikada nije službeno usvojen i objavljen od strane Vijeća RAK-a, te se stoga smatra neobvezujućim. Analiza tržišta 4 i 5 koju Podnositelj u većem

dijelu svog Zahtjeva citira, bio je u proceduri javne rasprave, kojom prilikom je BH Telecom aktivno sudjelovao dostavljanjem konstruktivnih prijedloga i sugestija. Dakle, Podnositelj zahtjeva se u svom zahtjevu poziva na nevažeći dokument, čime se stvara pogrešan dojam o tome da je RAK zauzela konačne stavove o predmetnom tržištu. Da je RAK zaista utvrdila kako je tekst objavljen u svom nacrtu osnovan i korektan, taj dokument bi bio do sada objavljen i pravno obvezujući, te bi se operatorima koji bi bili proglašeni dominantnim na temelju te analize, već nametnule regulatorne obveze.

- Podnositelj zahtjeva potpuno pogrešno i neutemeljeno, u svom zahtjevu unaprijed polazi od pretpostavke da BH Telecom ima vladajući položaj, iako je za takvu kvalifikaciju nužno provesti odgovarajuću analizu, i to čini Listu operatora sa značajnom tržišnom snagom, koju je usvojila RAK, iako se u jednom cijelom poglavlju svog zahtjeva poziva na neosnovanost sektorskih propisa od prava konkurencije. Navedeno govori o tome koliko je Zahtjev Telemacha nedosljedan i nesistematičan, jer se dijelovi Zahtjeva zasnivaju na potpuno različitim premisama, koje jedan drugu isključuju. Na ovom mjestu napominje da je spomenuta Lista utvrđena prije svega bez provedenog postupak analize tržišta, sukladno Pravilu 54/2011 o analizi tržišta elektroničkih komunikacija. Osim toga, navedena lista ne korespondira sa tržištem pristupa cijevima i kabelskoj kanalizaciji, koju Podnositelj zahtjeva problematizira u svom Zahtjevu, zbog čega na ovom mjestu upućujemo na obvezu Konkurencijskog vijeća da u svakom pojedinačnom slučaju, pa tako i u ovom predmetu, treba odrediti mjerodavno tržište sukladno Zakonu o konkurenciji i mjerodavnim podzakonskim aktima.

- BH Telecom, inzistira da se u ovom predmetu tržište analizira prema pravilima konkurencijskog prava, a ne na temelju serviranih neutemeljenih pretpostavki podnosioca zahtjeva, posebno uzimajući u obzir zamjenjivost ponude i potražnje prilikom definiranja mjerodavnog tržišta.

- U svezi s dostavljenim podacima o ukupnom broju korisnika, Telemach je naglasio da je dostavio samo podatke o broju korisnika Telemacha, koji ne uključuju i korisnike povezanih društava, kao i korisnike koji usluge koriste putem drugih tehnologija. Međutim, u cilju utvrđivanja tržišnog udjela, HB Telecom inzistira da u ovom postupku, tijekom uspoređivanja traženih podataka o broju korisnika, Konkurencijsko vijeće uzme u obzir prije svega vlasničku povezanost između operatora Telemach koji je izvršio akviziciju velikog broja manjih kompanija. U tom slučaju Konkurencijsko vijeće će pravilnom primjenom prava, doći do ispravnih zaključaka, ako uzmemo u obzir da su tzv. povezana društva Telemacha zapravo isti subjekt pod potpunom kontrolom Telemacha. Naime, sukladno članku 2. Zakona o konkurenciji, ovaj zakon se primjenjuje i na gospodarske subjekte koji imaju kontrolu nad drugim gospodarskim subjektima, te na gospodarske subjekte pod njihovom kontrolom. Činjenica je da akvizirani operatori Telemacha eventualno zadržali svoju statutarnu samostalnost, odnosno pojedinačno su evidentirani u sudskom registru i imaju vlastita uvjerenja i dozvole, ne može biti dovoljan argument zbog kojeg bi se u ovom postupku promatrali kao potpuno odvojene i samostalne pravne subjekte, ignorirajući najvažniju činjenicu koja se ogleda u tome da operator Telemach kao većinski vlasnik ovih operatora, pa samim tim i onaj tko ima upravljačku moć, izravno ima utjecaj na njihovo ponašanje na mjerodavnom tržištu. Naime koliko je poznato BH Telecomu, u proteklom godinama od strane Telemacha izvršena je akvizicija, a potom pripajanje najmanje 14. pravnih subjekata. Za sve navedene koncentracije obaviješteno je i Konkurencijsko vijeće, koje je u nekim

slučajevima donijelo rješenje kojima je dopuštena koncentracija, a u nekim je koncentracija dozvoljena na temelju protoka roka za donošenje rješenja. Imajući u vidu činjenicu da je podatak o korisnicima označen kao poslovna tajna, te da BH Telecom nema uvid u navedene podatke, upozorava na činjenicu da bi zanemarivanje ukupnog broja korisnika svih akviziranih povezanih društava podnositelja Zahtjeva, predstavljalo grubo kršenje materijalnih propisa i dovelo do pogrešne primjene Zakona o konkurenciji u navedenom kontekstu.

- Činjenica da na tržištu širokopojasnih usluga u BiH djeluje 71 imatelj Dozvole za obavljanje djelatnosti davatelja usluga pristupa internetu (ISP dozvola) i 84 korisnika Dozvole za obavljanje djelatnosti operatora javnih elektronskih komunikacijskih mreža, koji pružaju maloprodajne širokopojasne usluge, bilo putem vlastite mreže ili putem mrežnih elemenata na veleprodajnoj osnovi, bitan je pokazatelj izražene konkurentnosti ovog tržišta, uzevši u obzir činjenicu da nijedan od navedenih poslovnih subjekata ne bi djelovao na tržištu koje mu ne onemogućava adekvatno pozicioniranje i stalne prihode. Napominje, kako je početak liberalizacije tržišta širokopojasnih usluga započeo 2002. godine u trenutku izdavanja prvih dozvola za ISP i mrežne operatore u BiH, a broj izdanih dozvola se iz godine u godinu povećava. U BiH već više od deset godina od liberalizacije, novi operatori pružaju usluge preko kablovske infrastrukture koju samostalno grade bez adekvatnog nadzora i kontrole od strane nadležnih institucija. Točnije, u nizu slučajeva kabelaška infrastruktura je izgrađena bez poštovanja bilo kakvih građevinskih i TK standarda za izgradnju iste, a time je postignut cilj da se uz što manje investicija u infrastrukturu dođe do korisnika. Dokaz postojanja paralelne kabelaške infrastrukture postojećim mrežama incumbent operatora je kontinuirani porast broja korisnika kabelaških operatora već niz godina.

- Kada je u pitanju konkretno Podnositelj zahtjeva, upućuje se Konkurencijsko vijeće da prije svega ispita stanje na maloprodajnom tržištu uvidom u ukupna broja korisnika Telemacha, te da analizira kretanje prihoda operatora Telemach u posljednjih nekoliko godina. Ukoliko se ustanovi da na maloprodajnom tržištu postoji visoka konkurentnost i rast broja korisnika Podnositelja zahtjeva, onda je jasno da odgovarajuće veleprodajno tržište nije nikakav prepreka ili ograničavanje njenog poslovanja, te da je vođenje ovog postupak bespredmetno. BH Telecom je tablično prikazao kretanje dobiti i prihoda Telemacha u razdoblju od 2011.-2016. godine. Pogledaju li se stvarni učinci na tržištu, jasno je kako Telemach na mjerodavnom tržištu fiksne telefonije bilježi konstantan porast broja korisnika, te paralelno s tim, na temelju javno dostupnih podataka, bilježi i rast prihoda i dobiti.

- Tako u ocjeni stanja tržišta telekomunikacija u Bosni i Hercegovini iz 2015. godine (akt RAK-a), evidentno kako BH Telecom bilježi pad broja korisnika na usluzi fiksne telefonije, te da je broj prenesenih brojeva u prosincu 2015. godine iznosio 32.656, od čega udio Telemacha i njemu akviziranih društava preko 63%, što predstavlja porast broja korisnika usluga Telemacha.

- Na temelju navedenog, i bez analize veleprodajnog tržišta pristupa kabelaškoj kanalizaciji i cijevima, pokazuje kako BH Telecom nije zloupotrijebio vladajući položaj, te da BH Telecom nije ograničio proizvodnju, tržište ili tehnički razvoj na štetu potrošača, u smislu članka 10. stavak (2) točka b) Zakona. Naprotiv BH Telecom smatra da će i prostom analizom podataka o kretanju broja korisnika i rasu prihoda Podnositelja zahtjeva, biti lako zaključiti da isti posluje potpuno nesmetano, da se konstantno i ubrzano razvija, te da ne postoji ni jedan pokazatelj koji bi upućivao na narušavanje pravila konkurencijskog prava, koje bi ugrozilo poslovanje Telemacha od strane BH Telecoma.

Stoga BH Telecom predlaže Konkurencijskom vijeću da okonča postupak, odnosno donese Rješenje o nepostojanju zlouporabe vladajućeg položaja gospodarskog subjekta BH Telecom, te odbije Telemach sa svojim zahtjevom kao neutemeljen.

- BH Telecom je u svom odgovoru priložio i tablicu koja pokazuje podatke o ukupnom broju korisnika usluga, prema općinama.

#### **4. Mjerodavno tržište**

Mjerodavno tržište, u smislu članka 3. Zakona, te čl. 4. i 5. Odluke o utvrđivanju mjerodavnog tržišta ("Službeni glasnik BiH", br. 18/06 i 33/10) čini tržište određenih proizvoda/usluga koji su predmet obavljanja djelatnosti na određenom zemljopisnom tržištu.

Prema odredbi članka 4. Odluke o utvrđivanju mjerodavnog tržišta, mjerodavno tržište proizvoda obuhvaća sve proizvode i/ili usluge koje potrošači smatraju međusobno zamjenjivim s obzirom na njihove bitne značajke, kvalitetu, namjenu, cijenu ili način uporabe.

Prema odredbi članka 5. Odluke o utvrđivanju mjerodavnog tržišta, mjerodavno zemljopisno tržište obuhvaća cjelokupnu ili značajan dio teritorija Bosne i Hercegovine na kojoj gospodarski subjekti djeluju u prodaji i/ili kupovini mjerodavne usluge pod jednakim ili dovoljno ujednačenim uvjetima i koji to tržište bitno razlikuju od uvjeta konkurencije na susjednim zemljopisnim tržištima.

Mjerodavno tržište usluga predmetnoga postupka je tržište veleprodajnog fizičkog pristupa mrežnoj infrastrukturi.

Mjerodavno zemljopisno tržište predmetnoga postupka su zemljopisni teritorij koji pokriva BH Telecomova PSTN mrežna infrastruktura, odnosno pojedine općine u Bosni Hercegovini koje se nalaze većinskim dijelom u Federaciji Bosne i Hercegovine, Brčko Distriktu i Republici Srpskoj, na teritoriju kojih BH Telecom ima vlastitu mrežnu infrastrukturu.

Slijedom navedenoga, mjerodavno tržište predmetnog postupka je utvrđeno kao tržište veleprodajnog fizičkog pristupa mrežnoj infrastrukturi, na zemljopisnom teritoriju koji pokriva BH Telecomova PSTN mrežna infrastruktura.

#### **5. Prikupljanje podataka od trećih osoba**

Kako bi razjasnilo određene činjenice i dokaze iznesene u postupku, a imajući u vidu i činjenicu kako je Regulatorna agencija za komunikacije BiH, nadležna za ex-ante regulaciju na mjerodavnom tržištu, odnosno na "tržištu veleprodajnog fizičkog pristupa mrežnoj infrastrukturi BH Telecoma", Konkurencijsko vijeće uputilo joj je Zahtjev za informacijama broj UP-04-26-2-017-20/17 dana 20. studenog 2017. godine.

RAK je dostavila tražene podatke dana 28. studenog 2017. godine, podneskom zaprimljenim pod brojem UP-04-26-2-017-22/17.

#### **6. Usmena rasprava i daljnji tijek postupka**

U daljem tijeku postupka, budući da se radi o postupku sa strankama sa suprotnim interesima, Konkurencijsko vijeće je zakazalo usmenu raspravu, sukladno članku 39. Zakona, za dan 10. siječnja 2018. godine (poziv dostavljeni Podnositelju zahtjeva aktom broj UP-04-26-2-017-24/17 dana 13. prosinca 2017. godine i Telemachu aktom broj UP-04-26-2-017-25/17 dana 13. prosinca 2017. godine).

Na usmenoj raspravi održanoj u prostorijama Konkurencijskog vijeća (Zapisnik broj UP-04-26-2-017-29/17 od 10. siječnja 2018. godine), ispred Podnositelja zahtjeva nazočio je punomoćnik odvjetnik Nihad Sijerčić odvjetnik, Rastko Petaković i Milan Teofilović kao stručni pomagači, a ispred BH Telecoma nazočili su punomoćnici Vahida Hodžić, Berina Avdić, Nihad Odošić i Ahmet Ivojević.

Podnositelj zahtjeva, i Protivna strana u postupku su ostali pri dosadašnjim iskazima, kao i dali dodatna pojašnjenja, te

raspravili o predmetu postupka, a temeljem dokaza koji su dostavljeni u postupku.

Podnositelj zahtjeva je u podnesenom zahtjevu zatražio izvođenje dokaza vještačenjem i to: a) o okolnostima ekonomske potrebe korištenja predmetnih cijevi i neisplativosti postavljanja alternativne mreže na predmetnim lokacijama (na tržištu koje pokriva BH Telecom), i b) o slobodnim kapacitetima predmetnih cijevi (cijevi u vlasništvu BH Telecoma).

Na usmenoj raspravi Podnositelj zahtjeva je povukao zahtjev za izvođenjem dokaza vještačenjem koji se odnosi na okolnosti ekonomske potrebe korištenja predmetnih cijevi i neisplativosti postavljanja alternativne mreže na predmetnim lokacijama, a zahtjev za vještačenjem o slobodnim kapacitetima predmetnih cijevi cjelokupne infrastrukture BH Telecoma, u odnosu na lokacije koje imaju bakrenu infrastrukturu, i optičku infrastrukturu, precizirao u smislu da se smanji broj lokacija na tri cijevi i šest šaftova BH Telecomove infrastrukture.

BH Telecom se na usmenoj raspravi izjasnio kako se protivi svakoj vrsti predloženoj vještačenja.

Konkurencijsko vijeće je dana 31. siječnja 2018. godine donio Zaključak broj UP-04-26-2-017-33/17 kojim je odbio zahtjev Podnositelja zahtjeva za vještačenjem.

Dana 31. siječnja 2018. godine Konkurencijsko vijeće je uputilo Podnositelju Zahtjev za dostavom informacija broj UP-04-26-2-017-32/17, u kojem je traženo preciziranje mjerodavnog zemljopisnog tržišta, na koji je Podnositelj dostavio odgovor dana 2. veljače 2018. godine zaprimljen pod brojem UP-04-26-2-017-36/17, kojim je definirao mjerodavno zemljopisno tržište na način da je nabrojao općine sa infrastrukturom BH Telecoma.

#### **7. Utvrđeno činjenično stanje i ocjena dokaza**

Nakon sagledavanja mjerodavnih činjenica i dokaza utvrđenih tijekom postupka, činjenica iznijetih na usmenoj raspravi, podataka i dokumentacije mjerodavnih institucija, savjesnom i detaljnom ocjenom svakog dokaza posebno i svih dokaza zajedno, Konkurencijsko vijeće je utvrdilo slijedeće:

Člankom 9. stavak (1) i (2) Zakona propisano je kako gospodarski subjekt ima vladajući položaj na mjerodavnom tržištu roba ili usluga, ako se zbog svoje tržišne snage može ponašati u značajnoj mjeri neovisno od stvarnih ili mogućih konkurenata, kupaca, potrošača ili dobavljača, također uzimajući u obzir udjel tog gospodarskog subjekta na mjerodavnom tržištu, udjele na tom tržištu koje imaju njegovi konkurenti, kao i pravne zapreke za ulazak drugih gospodarskih subjekata na tržište. Pretpostavlja se da gospodarski subjekt ima vladajući položaj na tržištu roba ili usluga ako na mjerodavnom tržištu ima udjel veći od 40%.

Člankom 10. stavak (1) propisano je da je zabranjena svaka zlouporaba vladajućeg položaja jednog ili više gospodarskih subjekata na mjerodavnom tržištu, a člankom 10. stavak (2) točka b) propisano je da se zlouporaba vladajućeg položaja posebno odnosi na ograničavanje proizvodnje, tržišta ili tehničkog razvoja na štetu potrošača.

Odlukom Konkurencijskog vijeća o definiranju kategorija vladajućeg položaja propisano je u članku 9. točka h) kako se za zlouporabu vladajućeg položaja mogu smatrati i odbijanje pristupa drugim gospodarskim subjektima, uz razumnu financijsku naknadu, postrojenjima, opremi, prijenosnoj mreži ili drugoj infrastrukturnoj opremi, koja je u vlasništvu ili se koristi od gospodarskog subjekta u vladajućem položaju, ako drugi gospodarski subjekti nisu u mogućnosti iz pravnih i drugih razloga da djeluju na istom tržištu na kojem djeluje gospodarski subjekt koji ima vladajući položaj bez mogućnosti da zajednički koriste takvu opremu odnosno kapacitete, i ako gospodarski subjekt koji ima vladajući položaj ne dokaže da je takvo zajedničko korištenje neizvodivo iz operativnih, tehničkih ili drugih razloga ili da se od njih ne može tražiti takvo korištenje.

U konkretnom slučaju, gospodarski subjekt Telemach, navodi kako postoji zlouporaba vladajućeg položaja iz članka 10. stavak (2) točka b) Zakona, a koja se očituje u onemogućavanju gospodarskog subjekta BH Telecom, veleprodajnom fizičkom pristupu svojoj mrežnoj infrastrukturi, te iz članka 9. točka h) Odluke o definiranju kategorija vladajućeg položaja.

Veleprodajni fizički pristup mrežnoj infrastrukturi BH Telecoma, podrazumijevao bi iznajmljivanje elemenata mrežne infrastrukture i koji podrazumijeva objekte niskogradnje, koji se sastoji od kanala, cijevi, šaftova i slično i služi za polaganje i održavanje telekomunikacijskih kablova.

Na temelju dostavljenih dokaza i utvrđenog činjeničnog stanja, kao argumentacije iznesene tijekom postupka, savjesnom i detaljnom ocjenom svakog dokaza posebno i svih dokaza zajedno, Konkurencijsko vijeće je na 18. sjednici održanoj dana 8. veljače 2018. godine, razmatralo navedeni predmet i donijelo odluku da se Podnositelj u svom zahtjevu odbije, jer radnje (neodobranje pristupa) koje se stavljaju na teret gospodarskom subjektu BH Telecom ne predstavljaju zlouporabu vladajućeg položaja iz članka 10. Zakona.

Kao prvo, u ovom postupku Konkurencijsko vijeće je izvršilo uvid u:

- Zakon o komunikacijama;

- Odluku Vijeća ministara Bosne i Hercegovine o usvajanju Politike sektora elektronskih komunikacija Bosne i Hercegovine za razdoblje 2017.-2021. i akcijskog plana za realizaciju politike;

- Prijedlog Analize veleprodajnog tržišta fizičkog pristupa mrežnoj infrastrukturi na fiksnoj lokaciji i veleprodajnog tržišta širokopojsnog pristupa, izrađen od strane RAK-a;

- Pravilo RAK-a 54/11;

Također, Konkurencijsko vijeće je izvršilo i uvid u Direktive koje se odnose na elektroničke komunikacije iz 2002. godine, a u cilju upoznavanja sa regulatornim okvirom, i ciljevima koji su zadani istima i to:

- Direktiva 2002/21/EZ o pravnom okviru (Directive 2002/21/EC of the European Parliament and of the Council of 7 March 2002 on a common regulatory framework for electronic communications networks and services (Framework Directive), OJ L 108, 24.4.2002);

- Direktiva 2002/20/EZ o odobrenju (Directive 2002/20/EC of the European Parliament and of the Council of 7 March 2002 on the authorisation of electronic communications networks and services (Authorisation Directive), OJ L 108, 24.4.2002);

- Direktiva 2002/19/EZ o pristupu (Directive 2002/19/EC of the European Parliament and of the Council of 7 March 2002 on access to, and interconnection of, electronic communications networks and associated facilities (Access Directive), OJ L 108, 24.4.2002);

- Direktiva 2002/22/EZ o univerzalnoj usluzi (Directive 2002/22/EC of the European Parliament and of the Council of 7 March 2002 on universal service and users' rights relating to electronic communications networks and services (Universal Service Directive), OJ L 108, 24.4.2002);

- Direktiva 2002/58/EZ o privatnosti i elektronskim komunikacijama (Directive 2002/58/EC of the European Parliament and of the Council of 12 July 2002 concerning the processing of personal data and the protection of privacy in the electronic communications sector (Directive on privacy and electronic communications), OJ L 201, 31.7.2002);

- Direktiva 2002/77/EZ o konkurenciji (Commission Directive 2002/77/EC of 16 September 2002 on competition in the markets for electronic communications networks and services, OJ L 249, 17.9.2002).

Zakon o komunikacijama je po prvi put u Bosni i Hercegovini postavio pravni okvir za regulaciju tržišta elektroničkih komunikacija, istim Zakonom utemeljeno je

neovisno tijelo Regulatorna agencija za komunikacije Bosne i Hercegovine, a u članku 3. Zakona o komunikacijama kao mjerodavna tijela za provedbu odredbi u oblasti elektroničkih komunikacija određena su Vijeće ministara Bosne i Hercegovine, i Regulatorna agencija za komunikacije Bosne i Hercegovine.

Vijeće ministara Bosne i Hercegovine daje okvir u obliku usvajanja Politike ovog sektora, a RAK regulira mreže, usluge, utvrđuje cijene, izdaje dozvole, međupovezivanje i određuje uvjete za osiguranje zajedničkih i međunarodnih komunikacijskih sredstava i ostalo.

Vijeće ministara kreira Politiku, a RAK sa svojim ovlastima vrši liberalizaciju i otvaranje tržišta elektroničkih komunikacija, u Bosni i Hercegovini, te omogućuje konkurenciju sa dosadašnjim državnim monopolima.

Daljnje, RAK svojim aktima, Pravilom 54/2011, navodi kako Agencija: "utvrđuje mjerodavna tržišta koja su podložna prethodnoj (ex ante) regulaciji, provodi analizu tržišta, koje se sastoji od: određivanja mjerodavnog tržišta, ocjene efektivnosti konkurencije na tom tržištu i... utvrđuje postojanje operatora sa značajnom tržišnom snagom, te određuje regulatorne obveze operatorima sa značajnom tržišnom snagom ako ne postoji efektivna konkurencija na analiziranom mjerodavnom tržištu...".

U Aneksu Pravila 54/2011, navedena su tržišta 4. i 5. kao "tržište pristupa infrastrukturi mreže na razini veleprodaje i tržište širokopojasnog pristupa na razini veleprodaje".

Dakle, ciljna tržišta ovog postupka 4. i 5. su definirana na način da su to tržišta koja su u cijelosti obuhvatila predmet ovog konkretnog postupka, i pristup tim tržištima, te je sukladno važećem Pravilu 54/2011 podložno provedbi analize od strane RAK-a.

Vežano za analizu tržišta 4. i 5. RAK je proveo postupak analize veleprodajnog tržišta fizičkog pristupa mrežnoj infrastrukturi, te pripremila dokument "Analiza veleprodajnog tržišta fizičkog pristupa mrežnoj infrastrukturi (uključujući i zajednički i potpuni pristup izdvojenoj lokalnoj petlji) na fiksnoj lokaciji i veleprodajnog tržišta širokopojasnog pristupa (Analiza tržišta 4. i 5.)".

Prema podacima iz RAK-a ovaj dokument još uvijek nije usvojen, te BH Telecom (kao ni ostali operatori) nije proglašen za SMP operatora na ovom tržištu, čime bi postojala obveza nuđenja svoje infrastrukture.

Kako se Podnositelj zahtjeva u Zahtjevu pozivao na gore navedenu Analizu, stavovi RAK-a navedeni u istoj, nisu se mogli uzeti u obzir kao konačni stavovi RAK-a jer dokument nije usvojen, odnosno nisu mogli biti od utjecaja pri odlučivanju u ovom postupku.

Daljnje, prema navodima RAK-a (podnesak broj UP-04-26-2-017-22/17), "kabelska kanalizacija" (infrastruktura) trenutačno, nije regulirana, te stoga operatori nemaju obvezu nuđenja iste, međutim, ukoliko postoji obostrani interes, nema nikakvih prepreka da operatori na komercijalnoj osnovi iznajmljuju kablesku kanalizaciju drugim operatorima uz potpisivanje međuoperatorskog ugovora, te stoga i cijena koje bi se plaćala za ovu vrstu usluge, nije regulirana već bi trebala biti određena na komercijalnoj osnovi.

Tijekom 2017. godine, stupila je na snagu i nova "Politika sektora elektronskih komunikacija Bosne i Hercegovine za razdoblje 2017.-2021." usvojena od strane Vijeća ministara BiH koja ima utjecaj i na akte RAK-a, a koji u pravilu trebaju slijediti zacrtane ciljeve iz politike, kao i akcijskog plana za provedbu iste, te pronaći način ostvarivanja iste.

U predmetnoj politici u točki 1.1.3. Akcijskog plana za realizaciju, u vezi s infrastrukturom navodi se kako će nadležna ministarstva entitetska i županijska, u suradnji sa RAK-om

urediti način donošenja procedura za izdavanje građevinskih dozvola, ostvarenja prava puta, odnosno prava na pristup, postavljanje, korištenje, i održavanje EK infrastrukture, i povezane opreme, a koja čini teret na nekretnini na kojoj je izgrađena EK infrastruktura i povezana oprema, te kao rok za realizaciju aktivnosti određen je prosinac 2018. godine. Dakle, predmetnom Politikom nisu obvezani operatori, već institucije za uređenje procedura za izgradnju novih objekata infrastrukture EK mreže (objekti niskogradnje).

Prilikom ocjene ovog slučaja, Konkurencijsko vijeće je zaključilo kako je djelovanje na ovom tržištu ograničeno, regulativom tijela koja su nadležna sukladno Zakonu o komunikacijama, koji je lex specialis koji regulira ovu specifičnu materiju na specifičan način, te tražila modus, u kojem bi mogla pronaći prostor za ocjenu povrede iz čl. 10. Zakona o konkurenciji, i to u pojedinačnim slučajevima, nakon što su se dogodili kao djelovanje ex post, a pri tom pazeći da ne ulazi u mjerodavnosti drugih institucija, te poštujući zadani pravni okvir.

Činjenica je da gospodarski subjekt BH Telecom, i ako u vlasništvu države sa 90% i dalje posluje i sukladno Zakonu o gospodarskim društvima FBiH, te je i njegov legitimni cilj stjecanje dobiti, kao i svakog drugog gospodarskog subjekta.

Pitanje obveze iznajmljivanja infrastrukture, po "razumnim cijenama", kako bi omogućio i gospodarskom subjektu Telemach stjecanje dobiti korištenjem njegove infrastrukture, te činjenica da BH Telecom nema interes za suradnjom ovog tipa, odnosno ne želi iznajmiti kablovsku infrastrukturu za potrebe Telemacha, te da za isto nije dao "razumno obrazloženje", je za Konkurencijsko vijeće autonomno pravo gospodarskog subjekta na poslovno odlučivanje, uzimajući u obzir činjenicu kako sektorski regulator nije nametnuo takvu obvezu javnom gospodarskom subjektu BH Telecom.

Slikovito prikazano, kada bi se Konkurencijsko vijeće upustilo u odlučivanje time bi izravno donosio "regulativu" u ovom sektoru, što bi otvorilo i niz pitanja, a najbitnija je koja bi bila uloga RAK-a u ovom okruženju. Uloga regulatora (telekomunikacija) pa i sam cilj njegovog postojanja, je da "ograniči" tzv. bivše državne monopole u svojim pravima, kako bi uveo konkurenciju na tržište, pa je u teoriji postojanje regulatora opravdano, činjenicom nužnosti da bi se ostvarili "viši ciljevi", a da oni sami po sebi, npr. nametanjem cijena, raznim ograničenjima, u biti onemogućuju subjekte da slobodno djeluju. U ovom slučaju izostanka regulative od strane RAK-a, ni na koji način Konkurencijsko vijeće ne može preuzeti obveze ograničavanja jednog subjekta, radi ostvarivanja ciljeva drugog subjekta.

U ovom postupku nesporno je utvrđeno kako gospodarski subjekt Telemach, ima mogućnost poslovanja na isti način kao i gospodarski subjekt BH Telecom, te da ne postoje pravne niti bilo koje druge prepreke za obavljanje djelatnosti gradnjom svoje vlastite infrastrukture, kao i interkonekcijom koja je regulirana i obvezujuća za telekom operatore.

Ovdje se treba uzeti u obzir činjenica da gospodarski subjekt Telemach, već posjeduje značajnu infrastrukturu na zemljopisnom tržištu koje pokriva BH Telecom, putem koje obavlja svoju poslovnu djelatnost i pruža usluge, fiksne telefonije, interneta i kableske televizije.

Tako je prema dostavljenim podacima iz spisa gospodarski subjekt Telemach (sa povezanim društvima) ima svoju infrastrukturu na teritoriju (podatci su traženi samo za one općine koje se preklapaju sa infrastrukturom BH Telecoma) 37 općina, a dok BH Telecom, pruža usluge fiksne telefonije, interneta i kableske televizije na teritoriju 76 općina, većim dijelom putem svoje infrastrukture. Činjenica je i da je Telemach u kratkom vremenu svog poslovanja u Bosni i Hercegovini

stekao značajnu infrastrukturu, kao i da ne postoji pravna niti bilo kakva druga zapreka za izgradnju nove.

U postupku je također utvrđeno i kako BH Telecom nema zaključen niti jedan ugovor o iznajmljivanju infrastrukture bilo kojem gospodarskom subjektu, te da ne postoji komercijalna ponuda za iznajmljivanje infrastrukture za bilo koji gospodarski subjekt na tržištu.

Promatrajući pitanje ovog postupka, analogijom sa pravnim okvirom u EU, možemo zaključiti da su se pitanja narušavanja konkurencije rješavala i prije postojanja sektorskih regulatora, te ukoliko su se ista pitanja u telekomunikacijskom sektoru mogla riješiti primjenom prava konkurencije, proizlazi zaključak da nema svrhe osnivati sektorske regulatore, što svakako nije točno.

Konkurencijsko vijeće ipak ne osporava mogućnost ex post djelovanja na tržištima elektroničkih komunikacija sukladno Zakonu o konkurenciji, ali u pojedinačnim slučajevima, cijeneći svaki za sebe, te ukoliko postoji mogućnost djelovanja sukladno usvojenoj regulativi.

Tako, Podnositelj zahtjeva se u Zahtjevu poziva na predmet Deutsche Telekom (Case C-280/08, Presuda ESP od 14. listopada 2010. godine), u kojem je Europski sud pravde utvrdio kako činjenica da se telekomunikacijski operator pridržavao sektorskih propisa iz oblasti telekomunikacija, ne znači da ne postoji odgovornost operatora po osnovu moguće povrede propisa iz oblasti konkurencije, dokle god je operator imao mogućnost autonomnog djelovanje u pogledu navodnog prekršaja.

Analizom predmetnog slučaja Konkurencijsko vijeće je utvrdilo da u ovom postupku, predmetni slučaj iz prakse ESP nije mjerodavan niti se može povući paralela prema podnesenom zahtjevu. Naime, ovdje se radi o slučaju kada postoji regulativa od strane regulatora, odnosno da je moguće, ukoliko regulativa dopušta autonomiju djelovanja gospodarskom subjektu, prilikom tog autonomnog djelovanja može doći do narušavanja konkurencije i primjene pravila zaštite konkurencije. U ovom konkretnom postupku nije bilo akta regulatora, već se gospodarski subjekt ponaša slobodno na slobodnom nereguliranom tržištu, a kao takav nije narušio pravila konkurencije.

Što se tiče opaske Podnositelja zahtjeva u pogledu upitnog prava vlasništva BH Telecoma, Konkurencijsko vijeće je utvrdilo kako takve činjenice, koje je iznio Podnositelj ni na koji način ne utječu na rješavanje ovog postupka, a i činjenica kako je i sam podnositelj naveo da "nisu mjerodavne za odlučivanje", te se istima nije ni bavio.

Također u ovom postupku nije bilo potrebno dokazivati mogućnost BH Telecoma da iznajmi infrastrukturu, jer iz cjelokupnog postupka je utvrđeno da to nije sporno i da BH Telecom ima kapacitete, odnosno eventualno na određenim mjestima ne postoji ta mogućnost, stoga je Konkurencijsko vijeće u ovom konkretnom slučaju stava da je potrebno odvojiti pitanje tehničke mogućnosti od pravnog pitanja obveze iznajmljivanja, pa se tehničkim mogućnostima nije bavilo.

Kao drugo, pitanje koje bi se moglo razmatrati u ovom postupku je i činjenica postojanja vladajućeg položaja od strane BH Telecoma. Naime u određenim općinama infrastrukturu posjeduje i Telemach i BH Telecom, i u tim općinama na ravnopravan način konkuriraju jedan drugom, dok je činjenica da u nekim općinama infrastrukturu ima samo BH Telecom. Međutim Konkurencijsko vijeće je ocijenilo kako je u ovom postupku bilo prvo potrebno odgovoriti na pravno pitanje o obvezi iznajmljivanja, stoga, je obzirom da je na ovo pitanje odgovoreno negativno, prihvatio i činjenicu kako je podnositelj zahtjeva predložio o definiranju mjerodavno tržišta, kako u zemljopisnom smislu, tako i u proizvodnom smislu.

Temeljem, prednjeg, Konkurencijsko vijeće je utvrdilo i da odbijanje BH Telecoma pristupu mrežnoj infrastrukturi, gospodarskom subjektu Telemach, ne predstavlja niti zlouporabu vladajućeg položaja iz članka 10. stavak (2) točka b) Zakona kojim je propisano da je zabranjena svaka zlouporaba vladajućeg položaja jednog ili više gospodarskih subjekata na mjerodavnom tržištu, te da se ista posebno odnosi na ograničavanje proizvodnje, tržišta ili tehničkog razvoja na štetu potrošača.

Upravo, radi slobode tržišnog natjecanja, na nereguliranom tržištu jedan gospodarski subjekt, koji raspolaže i upravlja svojom infrastrukturom, te samo ukoliko postoji suglasnost volja, odnosno poslovni interes jedna i druga strana mogu zaključivati ugovore, kojima će iznajmljivati svoju infrastrukturu, ili na drugi način omogućiti pristup drugim subjektima na tržištu da se koriste njegovim vlasništvom.

S aspekta Odluke Konkurencijskog vijeća o definiranju kategorija vladajućeg položaja u kojoj je propisano u članku 9. točka h) kako se za zlouporabu vladajućeg položaja mogu smatrati i odbijanje pristupa drugim gospodarskim subjektima, uz razumnu financijsku naknadu, postrojenjima, opremi, prijenosnoj mreži ili drugoj infrastrukturnoj opremi, koja je u vlasništvu ili se koristi od gospodarskog subjekta u vladajućem položaju, ako drugi gospodarski subjekti nisu u mogućnosti iz pravnih i drugih razloga da djeluju na istom tržištu na kojem djeluje gospodarski subjekt koji ima vladajući položaj bez mogućnosti da zajednički koriste takvu opremu odnosno kapacitete, i ako gospodarski subjekt koji ima vladajući položaj ne dokaže da je takvo zajedničko korištenje neizvodivo iz operativnih, tehničkih ili drugih razloga ili da se od njih ne može tražiti takvo korištenje.

Ova Odluka pobliže pojašnjava i daje raščlambu članka 10. Zakona, o pojedinim mogućim slučajevima zlouporabe, Konkurencijsko vijeće je zaključilo kako nije ispunjen ovaj oblik zlouporabe opisan u Odluci, obzirom da je isti odnosi samo na slučajeve, kada ne postoji druga mogućnost na tržištu za poslovanje, bilo iz pravnih, bilo iz drugih razloga.

Na temelju svega navedenog Konkurencijsko vijeće je odlučilo kao u točki 1. izreke ovoga Rješenja.

#### **8. Troškovi postupka**

Dana 30. siječnja 2018. godine Punomoćnik Podnositelja zahtjeva podneskom broj UP-04-26-2-017-31/17 dostavio Zahtjev za naknadu troškova postupka u ukupnom iznosu od 2.527,20 KM sa uključenim iznosom PDV-a.

Konkurencijsko vijeće je prilikom određivanja troškova postupka uzelo u obzir odredbe Zakona o upravnom postupku ("Službeni glasnik BiH", br. 29/02, 12/04, 88/07, 93/09, 41/13 i 53/16), i to članak 105. stavak (2) Zakona o upravnom postupku kada u postupku sudjeluju dvije ili više stranaka sa suprotnim interesima, stranka koja je izazvala postupak, a na čiju je štetu postupak okončan, dužna je protivnoj stranci nadoknaditi opravdane troškove koji su toj stranci nastali sudjelovanjem u postupku.

Konkurencijsko vijeće je odbilo zahtjev punomoćnika podnositelja zahtjeva za nadoknadu troškova postupka, budući da je navedeni postupak gospodarski subjekt nije uspio u postupku, te stoga nema pravo na nadoknadu troškova postupka, u smislu Zakona o upravnom postupku.

Na temelju gore navedenog, Konkurencijsko vijeće je odlučilo kao u točki 2. izreke ovoga Rješenja.

#### **9. Pouka o pravnom lijeku**

Protiv ovoga Rješenja nije dozvoljen priziv.

Nezadovoljna stranka može pokrenuti Upravni spor pred Sudom Bosne i Hercegovine u roku od 30 dana od dana primitka, odnosno objavljivanja ovoga Rješenja.

Broj UP-04-26-2-017-36/17  
8. veljače 2018. godine  
Sarajevo

Predsjednik  
**Ivo Jerkić**, v. r.

Конкурентијски савјет Босне и Херцеговине, на основу члана 25. став (1) тачка е), члана 42. став (1), а у вези с чланом 4. став (1) тачка б) Закона о конкуренцији ("Службени гласник БиХ", бр. 48/05, 76/07 и 80/09), члана 105. Закона о управном поступку ("Службени гласник БиХ", бр. 29/02, 12/04, 88/07, 93/09, 41/13 и 53/16), у поступку покренутом по Захтјеву за покретање поступка поднесеном од стране привредног субјекта "Telemach" д.о.о. Сарајево, Цемала Биједића 216., 71000 Сарајево, Босна и Херцеговина, заступан по пуномоћнику адвокату Нихаду Сијерчићу, фра. Анђела Звиздовића 1., 71 000 Сарајево, Босна и Херцеговина против привредног субјекта "БХ Телеком" д.д. Сарајево, Франца Лехара 7., 71000 Сарајево, Босна и Херцеговина, ради утврђивања злоупотребе доминантног положаја у смислу члана 10. став (2) тачка б) Закона о конкуренцији, запримљеног под бројем УП-04-26-2-017-1/17, дана 30. јуна 2017. године, на 18. (осамнаестој) сједници одржаној 8. фебруара 2018. године, је донио

### РЈЕШЕЊЕ

1. Одбија се Захтјев привредног субјекта "Telemach" д.о.о. Сарајево, Цемала Биједића 216., 71000 Сарајево, Босна и Херцеговина, поднесен против привредног субјекта "БХ Телеком" д.д. Сарајево, Франца Лехара 7., 71000 Сарајево, Босна и Херцеговина, ради утврђивања злоупотребе доминантног положаја у смислу члана 10. став (2) тачка б) Закона о конкуренцији, као неоснован.

2. Одбија се захтјев привредног субјекта "Telemach" д.о.о. Сарајево, Цемала Биједића 216., 71000 Сарајево, Босна и Херцеговина за накнадом трошкова поступка, као неоснован.

3. Ово Рјешење је коначно и биће објављено у "Службеном гласнику БиХ", службеним гласницима ентитета и Брчко дистрикта Босне и Херцеговине.

### Образложење

Конкурентијски савјет је дана 30. јуна 2017. године под бројем УП-04-26-2-017-1/17 запримио Захтјев за покретање поступка привредног субјекта "Телемацх" д.о.о. Сарајево, Цемала Биједића 216., 71000 Сарајево, заступан по пуномоћнику адвокату Нихаду Сијерчићу, фра. Анђела Звиздовића 1., 71 000 Сарајево (у даљем тексту: Подносилац захтјева или Телемацх) против привредног субјекта "БХ Телеком" д.д. Сарајево, Франца Лехара 7., 71000 Сарајево (у даљем тексту: Противна страна или БХ Телеком), ради утврђивања злоупотребе доминантног положаја у смислу члана 10. став (2) тачка б) Закона о конкуренцији ("Службени гласник БиХ", бр. 48/05, 76/07 и 80/09) (у даљем тексту: Закон), на тржишту велепродајног физичког приступа мрежној инфраструктури БХ Телекома.

Како Захтјев није био потпун, Конкурентијски савјет је актом број УП-04-26-2-017-2/17 од 28. августа 2017. године, затражио од Подносиоца захтјева допуну истог, те актом број УП-04-26-2-017-4/17 од 20. септембра 2017. године.

Подносилац захтјева је доставио тражено дана 14. септембра 2017. године, актом број УП-04-26-2-017-3/17 и

дана 29. септембра 2017. године, актом број УП-04-26-2-017-5/17, након чега је Конкурентијски савјет утврдио да је исти комплетан и уредан у смислу члана 28. став (1) Закона, па је Конкурентијски савјет издао Подносиоцу захтјева дана 11. октобра 2017. године Потврду о пријему комплетног и уредног Захтјева, број УП-04-26-2-017-6/17.

### 1. Странке у поступку

Странке у поступку су привредни субјекти "Telemach" д.о.о. Сарајево, Цемала Биједића 216., 71000 Сарајево, и "БХ Телеком" д.д. Сарајево, Франца Лехара 7., 71000 Сарајево.

### 1.1. Привредни субјекат TELEMACH

Привредни субјекат Telemach друштво за пружање услуга у области телекомуникација д.о.о. Сарајево, Цемала Биједића 216., Сарајево, регистрован је код Општинског суда у Сарајеву под матичним бројем 65-01-0620-08. Његов оснивач је Bosnia Broadband S.a.r.l. из Луксембурга, Rue de Rollingergrund, L-2440 Луксембург и са уписаним основним капиталом од (...)\*\*<sup>1</sup> КМ.

Привредни субјекат Telemach је привредно друштво које је активно у пружању телекомуникацијских услуга. Један је од телекомуникацијских оператора у Босни и Херцеговини који дистрибуира медијски садржај преко кабловске техничке платформе и пружа услуге приступа интернету и повезане услуге као и услуге фиксне телефоније претплатницима.

### 1.2. Привредни субјекат БХ Телеком

Привредни субјекат дионичко друштво БХ Телеком Сарајево, Франца Лехара 7., Сарајево, регистрован је код Општинског суда у Сарајеву под матичним бројем 65-02-0012-10 (стари број И-23391). Основни капитал привредног субјекта БХ Телеком је подијељен на 53.457.358 акција, које су у 90% власништву Федерације Босне и Херцеговине, а 10% у власништву Приватизацијских инвестицијских фондова и малих акционара.

Основна регистрована дјелатност привредног субјекта БХ Телеком је обављање телекомуникацијских дјелатности.

### 2. Правни оквир предметног поступка

Конкурентијски савјет је у току поступка примјенио одредбе Закона, Одлуке о утврђивању категорија доминантног положаја ("Службени гласник БиХ", бр. 18/06 и 34/10), Одлуке о утврђивању релевантног тржишта ("Службени гласник БиХ", бр. 18/06 и 34/10) и одредбе Закона о управном поступку ("Службени гласник БиХ", бр. 29/02, 12/04, 88/07 и 93/09), у смислу члана 26. Закона.

Споразум о стабилизацији и придруживању између европских заједница и његових држава чланица, с једне стране и Босне и Херцеговине с друге стране ("Службени гласник БиХ – Међународни уговори" бр. 10/08), (у даљем тексту: Споразум о стабилизацији и придруживању) одредба чл. 71. о примјени критеријума и правне стечевине Европске уније, те члана 43. став (1) Закона, које омогућује Конкурентијском савјету у сврху оцјене датог случаја, да се може користити судском праксом Европског суда правде и одлукама Европске комисије.

Конкурентијски савјет је извршио увид и у Закон о комуникацијама ("Службени гласник БиХ", бр. 31/03, 75/06, 32/10 и 98/12), те Одлуку о усвајању Политике сектора електронских комуникација Босне и Херцеговине за период 2017.-2021. и акцијског плана за реализацију политике ("Службени гласник БиХ", бр. 46/17), усвојену од стране Савјета министара Босне и Херцеговине, затим Правило 35/2008 ("Службени гласник БиХ", бр. 54/08), Правило 54/2011 ("Службени гласник БиХ", бр. 85/11).

<sup>1</sup> (...)\*\*-подаци представљају пословну тајну у смислу члана 38. Закона о конкуренцији.

### 3. Поступак по Захтјеву за покретање поступка

У свом Захтјеву, Подносилац захтјева, описују чињенично стање и околности које су разлог за подношење Захтјева те битном наводе следеће:

- Подносилац захтјева, Telemach, је телекомуникацијска твртка која дјелује као оператор дигиталне и аналогне кабловске ТВ, пружалац услуге широкопојасног Интернета и као оператор фиксне телефоније (приложени за Телемацх Извод из регистра и Финансијски извјештај за 2016. годину).

- Противна страна, БХ Телеком, је један од три доминантна (енгл. incumbent) телекомуникацијска оператора у БиХ (уз привредне субјекте Хрватске Телекомуникације д.д. Мостар (у даљем тексту: ХТ Мостар) и Телекомуникације Републике Српске а.д. Бања Лука (у даљем тексту: Телеком Српске), са главном пословном дјелатности, пружање телекомуникацијских услуга у фиксној и мобилној телефонији, дистрибуција медијских садржаја и пружање услуге приступа Интернету (приложен за БХ Телеком Извод из регистра).

- Предметни захтјев се у свом сажетку односи на активности БХ Телекома које представљају злоупотребу доминантног положаја на релевантном тржишту, на начин да је неоправдано одбио омогућити Telemach-у физички приступ својој мрежној инфраструктури (телекомуникацијским цијевима у појединим дијеловима Кантона Сарајево и другим кантонима у ФБиХ).

- У погледу предложеног релевантног тржишта, Подносилац захтјева сматра да је релевантно тржиште предметног поступка, тржиште велепродајног физичког приступа мрежној инфраструктури БХ Телекома у области покривеној таквом инфраструктуром. С тим да је релевантно тржиште производа приступ "јавној ПТСН мрежи БХ Телекома", а релевантно географско тржиште представља "подручје које покрива БХ Телекомова ПТСН мрежна инфраструктура". Такав приједлог Подносилац захтјева образлаже на начин да је и Регулаторна агенција за комуникације БиХ (у даљем тексту: РАК) у свом ставу који је исказан у његовом приједлогу Анализе велепродајног тржишта физичког приступа мрежној инфраструктури на фиксној локацији и велепродајног тржишта широкопојасног приступа од 8. децембра 2014. године (приложена уз Захтјев) (у даљем тексту: РАК анализа велепродајног приступа) навео на стр. 32:

"Када је у питању пасивна физичка инфраструктура, кабловске мреже не могу послужити као замјена за ПСТН мреже, с обзиром да се дио коаксијалног вода до крајњег корисника не може развезати на исти начин као локална петља код ПСТН мрежа. Сигнали према/од крајњим корисницима преко коаксијалних парица се мултипликерирају, те није могуће физичко развезивање појединих коаксијалних парица." Такође, наводи како је географска димензија овог релевантног тржишта производа одређена подручјем које покрива БХ Телекомова мрежа.

- Како би доказао да БХ Телеком има доминантни положај на релевантном тржишту Подносилац наводи како је БХ Телеком једини учесник на тржишту физичког приступа БХ Телекомовој мрежној инфраструктури, те да његово тржишно учешће на овом релевантном тржишту износи 100%, стога закључује да је БХ Телеком доминантан на релевантном тржишту. Као још један фактор релевантан за оцјену тржишне снаге БХ Телекома у сфери телекомуникација је чињеница да је РАК, прогласио БХ Телеком за оператора са значајном тржишном снагом (СМП) на неколико тржишта, укључујући фиксну и мобилну телефонију и закуп телекомуникацијских водова.

Исти статус имају и друга два инцумбент оператора. Према члану 14. Закона о комуникацијама БиХ:

"Сматра се да оператор телекомуникација има значајну тржишну снагу, ако, било индивидуално или заједно с другима, има положај који је једнак доминацији, односно положај економске моћи, која му у знатној мјери омогућава да ради неовисно о конкурентима, клијентима и крајњим корисницима."

У свом Захтјеву Подносилац даље наводи како дефиниција оператора са значајном тржишном снагом је у БиХ иста као и одговарајућа дефиниција у Европској Унији. У том погледу, Подносилац захтјева истиче како је у својим релевантним смјерницама Европска комисија навела да дефиниција значајне тржишне снаге (СМП) одговара концепту доминантног положаја из члана 102. Уговора о функционисању ЕУ (у даљем тексту: УФЕУ), те да стога имајући у виду да члан 9. Закона представља практично преузету одредбу члана 102. УФЕУ, Подносилац сматра је исти закључак у вези са повезаношћу СМП статуса и доминантног положаја примјењив и у БиХ.

- Како би појаснио злоупотребу доминантног положаја у овом поступку, те предупредио евентуалне будуће приговоре од стране БХ Телекома, Подносилац захтјева наводи како без обзира на чињеницу да секторским прописима још увијек није изричито успостављена поједина обавеза оператора или да нису утврђени детаљи и начин остваривања такве обавезе, као ни евентуална чињеница да нешто није окарактеризирано као повреда релевантних секторских прописа од стране секторског регулатора (у овом случају од стране РАК-а) не значи да не постоји злоупотреба доминантног положаја у смислу члана 10. Закона. Такав став се поткрјењује праксом из пресуде Европског суда правде (у даљем тексту: ЕСП) у предмету Deutsche Telekom (предмет Ц-280/08, Пресуда ЕСП од 14. октобра 2010. године). У тој одлуци, ЕСП је утврдио да чињеница да се телекомуникацијски оператор придржава секторских прописа из области телекомуникација не значи да не постоји одговорност оператора по основу могуће повреде прописа из области конкуренције, докле год је оператор имао могућност аутономног дјеловања у погледу наводног прекршаја. То би практично значило уколико би секторски пропис фиксирао цијену одређеног телекомуникацијског производа, оператор не би имао могућност аутономног дјеловања и стога не би био у могућности да прекрши прописе о конкуренцији тако што би дјеловао у складу са налогом из секторског прописа. С друге стране, уколико секторски пропис на примјер одређује само максималну цијену али је не фиксира, оператор има могућност аутономног дјеловања, јер је у могућности да одреди цијену унутар одређеног опсега. Из одлуке у предмету Deutsche Telekom такође сlijеди да чињеница да је оператор добио сагласност секторског регулатора у погледу одређеног поступања не значи да исто поступање не може истодобно представљати и прекршај правила из области конкуренције. Конкретно, у предмету Deutsche Telekom њемачки телекомуникацијски регулатор дао је своју сагласност на одређене цијене које је утврдио Deutsche Telekom, али је ускркос томе установљено да је путем таквих (одобраних) цијена Deutsche Telekom извршио злоупотребу доминантног положаја.

Примијењено на предметни случај и акте БХ Телекома за које Подносилац сматра да представљају злоупотребу доминантног положаја, могућа тврдња да РАК још увијек није усвојио правила којима се одређују одређене обавезе које би биле примјењиве на БХ Телеком не значи да је усвајање таквих секторских прописа предуслов за постојање

кршења прописа о заштити конкуренције. Ово се посебно односи на правила у вези са физичким приступом мрежној инфраструктури incumbent оператора.

У овом поступку је спорно и право БХ Телекома на управљање телекомуникацијским цијевима, без обзира на чињеницу да утврђивање стварних права на одређеној имовини не може бити предмет поступка који се води код Конкуренијског савјета, Подносилац захтјева истиче да управљање инфраструктуром која је предмет овог поступка БХ Телеком у великом дијелу врши без правног основа.

Наиме, према јавно доступним информацијама, БХ Телеком није уписан као власник ове имовине у одговарајућим регистрима, нити је засновао право служности на овој инфраструктури у своју корист за велики дио инфраструктуре коју ексклузивно користи.

Такође, макар колико је Подносиоцу познато, БХ Телеком нема ни право концесије нити неко друго право кориштења предметне инфраструктуре прибављено у законом прописаној процедури.

Иако ове чињенице немају утицаја на обавезу БХ Телеком да другима омогући приступ предметној инфраструктури коју користи, Подносилац сматра битним истаћи ове околности, а како би Конкуренијски савјет могао цијенити тежину почињене повреде - не само да БХ Телеком спрјечава конкуренцију онемогућавањем приступа инфраструктури, него то још чини са инфраструктуром коју користи без правног основа.

У сваком случају, све и уколико би БХ Телеком имао заснована нека права на предметној имовини, иста представља есенцијалну инфраструктуру, коју је БХ Телеком као владајући учесник на тржишту дужан дати на кориштење конкурентима под одговарајућим условима. Наиме, приступ мрежној инфраструктури incumbent оператора је од кључног значаја за пословање алтернативних оператора и уцешће на тржиштима пружања услуга крајњим корисницима.

- Без обзира на предњу чињеницу, Подносилац захтјева у свом захтјеву даље наводи како се обратио БХ Телекому са конкретном понудом у вези са изнајмљивањем телекомуникацијских цијеви којима управља БХ Телеком, који је понуду одбио без разумног образложења. БХ Телеком конкуренцију на тржишту нарушава тако што одбија да Telemach-у изнајми поједине вишкове капацитета телекомуникацијских цијеви, тиме онемогућавајући Telemach да се ефективно такмичи са БХ Телекомом.

- Подносилац захтјева наводи како је БХ Телеком до инфраструктуре коју данас користи, већим дијелом дошао кориштењем ресурса стечених у периоду до 1992. године, а којима су допринијели сви становници БиХ, у складу са системом управљања који је владао у тадашњој БиХ. Дакле, не ради о инфраструктури коју је БХ Телеком стекао инвестирајући приходе стечене тржишном борбом са конкурентима.

Како дио слободних капацитета те инфраструктуре није неопходан БХ Телекому за пружање властитих услуга, а градња нове инфраструктуре је комплексна и скупа и за оператере и за ширу друштвену заједницу, Telemach је сматрао логичним да се обрати БХ Телекому за најам предметне инфраструктуре, нудећи притом да се договоре о комерцијалним условима. Telemach сматра даје овакво рјешење у интересу развоја конкуренције, али и у јавном интересу (смањује трошкове и друге практичне проблеме за грађане које изградња нове инфраструктуре подразумева).

По том питању Telemach се у периоду 2015.-2017. више пута обратио БХ Телекому конкретним захтјевом да му БХ Телеком изнајми поједине телекомуникацијске цијеви у

Кантону Сарајево, а након тога и у неким другим кантонима, а у које би Telemach положио свој телекомуникацијски кабал (приложени уз Захтјев: Telemach-ови захтјеви упућени БХ Телекому 20. марта 2017. године, 19. јануара 2017. године, 3. августа 2015. године, 27. августа 2015. године, 1. септембра 2015. године). Међутим, БХ Телеком је у више наврата дао негативан одговор у погледу овог захтјева, наводећи како нема дефинисану понуду за изнајмљивање телекомуникацијских цијеви, те да стога није у могућности да поступи по Telemach-овом захтјеву (приложени уз Захтјев: БХ Телекомови одговори од 28. марта 2017. године, 27. фебруара 2017. године, 26. августа 2015. године, 3. септембра 2015. године, 1. децембра 2015. године).

- У једном од одговора достављених од стране БХ Телекома од 28. марта 2017. године, БХ Телеком инсистира на чињеници да секторски регулатор владајућим операторима још није одредио услове и правила за давање на кориштење слободних инфраструктурних капацитета. По том питању Подносилац захтјева наводи како, евентуално непостојање детаљних правила по секторској регулативи не искључује обавезе које БХ Телеком има као доминантни учесник на тржишту у смислу прописа о заштити конкуренције. У том погледу, нарочито је релевантна чињеница да се Telemach са предметним захтјевом први пут обратио БХ Телекому још у августу 2015. године, те да секторски регулатор није донио конкретне акте до данашњег дана. Уколико би се оправдање БХ Телеком-а сматрало легитимним, све док им секторски регулатор не одреди услове и правила (што очигледно може трајати више година), доминантни оператори немају обавезу да омогуће приступ својој инфраструктури, што је очигледно противно смислу и циљу прописа из области поштене тржишне конкуренције.

Дакле, БХ Телеком је без било каквог објективног оправдања одбио да Telemach-у омогући приступ слободним капацитетима у својим телекомуникацијским цијевима, наводећи само да закуп није могућ из разлога што БХ Телеком нема дефинисану понуду за такву врсту аранжмана, нити је секторски регулатор дао смјернице за сачињавање такве понуде. Међутим, недостатак дефинисане понуде, као и чекање секторских прописа који ће БХ Телекому прописати детаљне услове за уступање слободних инфраструктурних капацитета, не значи да БХ Телеком може ограничити развој конкуренције на тржишту БиХ и у сваком случају не искључује примјену прописа о заштити конкуренције на предметно дјеловање БХ Телекома.

- Обзиром да Telemach сада већ годинама чека да БХ Телеком омогући provedбу закона и приступ неискоришћеној инфраструктури, односно да омогући фер и транспарентан приступ одговарајућој инфраструктури, сматра да је омогућио сасвим довољно времена БХ Телекому да обликује објективне и економски оправдане услове и правила за давање на кориштење слободних инфраструктурних капацитета. БХ Телеком вишегодишњим супротним поступањем упорно спрјечава, ограничава и нарушава развој тржишне конкуренције, онемогућавањем приступа есенцијалној инфраструктури својим конкурентима на повезаним тржиштима, односно онемогућава пружање квалитетније и поузданије услуге корисницима и нелегитимно повећава трошкове конкурената (Telemacha).

- Подносилац захтјева у Захтјеву наводи и чињеницу како изградња нове мреже није изводљива алтернатива приступу БХ Телекомовој инфраструктури, из разлога што, изградња нове мрежне инфраструктуре уопштено гледано

није економски изводљива, имајући у виду високе трошкове повезане са таквим улагањем, као и неизвјесност у погледу тога би ли довољан број корисника прешао код алтернативног оператора. С обзиром да постојећи корисници на релевантном подручју већ имају приступ услугама БХ Телекома, алтернативни оператор мора учинити значајна улагања, која БХ Телеком не мора сносити, како би уопштее био у стању да им понуди своју услугу (коју они не морају прихватити).

- Додатно, наводи се у захтјеву, у контексту БиХ изградња мреже је повезана са значајним регулаторним препрекама, услјед чињенице да је прибављање грађевинских дозвола сложен процес који захтијева значајно вријеме и у којем судјелује и сам БХ Телеком, који за издавање дозволе за градњу мреже у већини случајева мора издати сагласност ради евентуалне сметње властитој инфраструктури. Дакле, БХ Телеком има контролу не само над приступом његовој инфраструктури (која представља кључни ресурс за пословање алтернативних оператора), већ и над могућношћу постављања алтернативне инфраструктуре од стране истих тих оператора. Услјед овога, приступ БХ Телекомовој инфраструктури представља једини економски оправдан начин на који алтернативни оператор може доћи до крајњих корисника на мјеродавном подручју и понудити им своје услуге, односно конкурирати БХ Телекому. Подносилац захтјева наглашава како је, приступ наведеној инфраструктури је од кључног значаја за пословање оператора који желе да се натјечу на вертикално повезаном тржишту, односно да пружају малопродајне услуге корисницима телекомуникацијских услуга. У овом погледу, Подносилац указује на анализу садржану у РАК анализи велепродајног приступа, у којој се у мјеродавном дијелу наводи:

"Изградња властите приступне мреже до крајњих корисника захтијева велика капитална улагања и то већином у облику неповратних трошкова (енгл. sunk cost), што значи да оператор који одлучи да уложи средства неће моћи да надокнади све трошкове уколико касније одлучи или буде присиљен да напусти тржиште. Такође, не може се очекивати да се таква инвестиција оствари [...] у року од једне до три године, зато што је потребно неколико година да се дуплира мрежа какву посједују три инцумбент оператора. То се потврђује кроз случај оператора Логософт који, без обзира на сличну архитектуру и интензивна улагања у нова оптичка влакана и бакрене парице у посљедњих неколико година, и даље дјелује на прилично ограниченом подручју.

Баријере за улазак на тржиште стварају асиметричне услове између оператора који већ дјелују на тржишту и нових оператора. Incumbent оператори су инвестирали у своје мреже и стварали корисничку базу годинама у положају монопола.

Без обзира на ову историјску чињеницу, главне карактеристике приступних мрежа су неповратни трошкови, те економија обсега и обухвата због чега их нови оператори тешко могу реплицирати. Неповратни трошкови или неповратне инвестиције су трошкови и инвестиције који се не могу вратити након изласка с тржишта. Кабловска канализација и положени каблови се, у принципу, не могу пренијети на друго мјесто, а да се не изгубе трошкови њихове почетне инсталације. Према томе, постоји велики ризик везан за изградњу приступне мреже, поготово ако је то друга паралелна мрежа постојећој мрежи једног од incumbent оператора и зато што је неизвјесно да ће крајњи корисници incumbent оператора прећи на нову мрежу. Изградња властите инфраструктуре до крајњег корисника је

исплатива у случају када на одређеном подручју постоји довољан број и густоћа потенцијалних корисника. Осим постојања економије опсега и довољне густоће потенцијалних корисника, потребно је да постоји и потражња за осталим телекомуникацијским услугама, како би се велика улагања исплатила.

Узимајући у обзир географску заступљеност приступне мрежне инфраструктуре оператора БХ Телекома, Телекома Српске и ХТ Мостара, као и чињеницу да су изграђене током дугог временског периода, закључује се да реплицирање приступне мрежне инфраструктуре БХ Телекома, Телекома Српске и ХТ Мостара није економски оправдано.

Како би се смањило ризик улагања у приступну мрежу, неопходно је да нови оператори могу користити, барем дјеломично, пасивни и активни приступ инфраструктури и пратећим средствима incumbent оператора. Чак и ако нови оператор одлучи реплицирати приступну мрежу, нпр. полагајући оптичке каблове, то би било пуно лакше ако би му био омогућен приступ кабловској канализацији инцумбент оператора. Према томе, чак и за операторе који су спремни на велике инвестиције у приступне мреже, изградња кабловске канализације представља значајну препреку за улазак на тржиште.

Поред структурних баријера, постоје и правне препреке за улазак нових оператора на тржиште. Градња властите приступне инфраструктуре је отежана не само због високих и већином неповратних трошкова улагања (постављање канализације, полагање каблова и сл.), већ и због немогућности добијања потребних грађевинских дозвола за изградњу властите приступне мрежне инфраструктуре.

Оператор који жели градити приступне мреже мора добити дозволе за изградњу кабловске канализације, постављање ормара и изградњу објеката за смјештај опреме, у складу са законом о јавном и грађанском праву. Агенција напомиње, да се дозволе за изградњу кабловске канализације теже добивају у појединим дијеловима БиХ. Такође, Агенција наглашава да не постоји закон на нивоу Босне и Херцеговине који уређује ову област, што представља правну баријеру за операторе који желе градити мреже на читавој територији БиХ.

У складу са наведеним, постојање баријера за улазак на тржиште, структурних и правних, додатно доприноси јачању тржишне снаге инцумбент оператора БХ Телекома, Телекома Српске и ХТ Мостар на њиховим припадајућим географским тржиштима."

У својој анализи РАК се додатно осврнуо на тржишну предност коју incumbent оператори имају у погледу економије опсега:

"Економија обима својствена је за производне процесе које карактеризирају високи фиксни трошкови, а што је карактеристика електронских комуникацијских тржишта. Фиксни трошкови су исти из периода у период, тако да се ширењем обима производње, фиксни трошкови распоређују на већи број јединица производа. У случају електронских комуникација то се односи на ситуацију у којој постоји могућност да оператор већ изграђену инфраструктуру за пружање одређене услуге, без већих додатних трошкова искористи за ширење базе корисника. Дакле, инцумбент оператори БХ Телеком, Телеком Српске и ХТ Мостар имају значајну предност над другим операторима који се налазе на тржишту или желе ући на тржиште са гледишта економије обима, обзиром да могу понудити услуге са знатно нижим трошковима од других оператора који би требали изградити или надоградити постојећу мрежну инфраструктуру.

Оператори који би жељели ући на тржиште, због високих трошкова пружања услугу, не би били у могућности понудити ниже цијене од инцумбент оператора, а тиме би и теже привукли кориснике."

РАК је у својој анализи идентификовао и конкретна могућа нарушавања конкуренције до којих би могло доћи услјед одбијања БХ Телекома и друга два incumbent оператора да алтернативним операторима омогуће приступ својим инфраструктурама:

"Агенција сматра да би [три incumbent оператора] у одсуству регулације могли имати интерес одбити захтјев за преговоре операторима корисницима велепродајних услуга физичког приступа мрежној инфраструктури (укључујући потпуни и заједнички приступ издвојеној локалној петљи) и битстрем приступа. СМП оператори би као вертикално интегрисани оператори који пружају услуге на повезаним малопродајним тржиштима, такође, имали интерес да ускрате неку од велепродајних услуга релевантних тржишта (приступ издвојеној локалној петљи, мрежној инфраструктури и повезаним средствима, колокацији, bitstream приступ) или да ускрате већ одобрени приступ. У том случају, значајна тржишна снага била би пренесена на повезана малопродајна тржишта, циме би тржишна позиција СМП оператора била додатно ојачана, а конкуренција нарушена.

Агенција сматра да потенцијални конкуренти не би имали довољну преговарачку моћ која би натјерала СМП операторе да пружају релевантне велепродајне услуге под разумним комерцијалним условима, па чак и да уопште нуде ове услуге. Због преношења тржишне снаге, оператори корисници не би могли бити ефективна конкуренција СМП операторима на релевантним малопродајним тржиштима. Посљедице би се одразиле на крајње кориснике на начин да не би имали могућност избора у погледу цијене, квалитета и асортимана услуга."

У пракси Европске комисије је у неколико предмета утврђено да је приступ телекомуникацијској мрежи инцумбент оператора од кључног значаја (енг. essential facility) за пословање алтернативних оператора, нпр. у одлукама којима се санкционисала злоупотреба доминантног положаја у предметима Телекомуникација Полска (Предмет ЦОМП /39.523) и Словак Телеком (Предмет АТ.39523). У наведеним предметима, Европска комисија је изричито утврдила да и тзв. "конструктивно одбијање сарадње" (понура сарадње под условима који нису разумни за другу уговорну страну) представља радњу злоупотребе доминантног положаја инцумбент оператора. Тако, на примјеру БХ Телекома, који одбија Telemach-у омогућити приступ својим телекомуникацијским цијевима, забринутости које је РАК исказао у својој анализи материјализирале су се у пракси. Услјед овога, интервенција Конкуренијског савјета нужна је како би се очувала и унаприједила ефективна конкуренција на релевантном тржишту. Стога, Подносилац захтјева наводи и како одсуство прописа РАК-а који би налагали БХ Телекому да објави општу понуду у вези са давањем у закуп телекомуникацијских цијеви другим операторима не спрјечава примјену прописа о конкуренцији.

Међутим, одсуство наведеног прописа РАК-а не значи да је БХ Телеком у погледу свог поступања имун од примјене прописа о конкуренцији, односно да по том основу може ускратити приступ цијевима алтернативним операторима. Као што је познато, сврха секторских прописа у области електронских комуникација је дјеловање ex ante како би се развила конкуренција на тржиштима на којима не постоји ефективна конкуренција. С друге стране, прописи о

конкуренцији на одређено понашање дјелују ex post, тј. када је већ дошло до повреде конкуренције. Ово је изричито потврдио и РАК у својој Анализи велепродајног приступа (стр. 37.) гдје наводи:

"За разлику од ex post приступа регулацији којим надлежно тијело за заштиту конкуренције злоупотребу доминантног положаја процјењује примјењујући принципе закона о заштити конкуренције, у електронским комуникацијама Агенција примјењује претходну (ex ante) регулацију и дјелује тамо гдје конкуренција није ефективна, како би се она развила."

РАК је препознао могућност да ће три incumbent оператора бити неспремни да омогуће приступ својим инфраструктурама, те је на основу тога РАК закључио да ће потенцијално бити неопходна ex ante регулација с тим у вези. У том погледу, у конкретном предмету је јасно да је наведена спорна пракса примјењивана на тржишту дуги низ година, односно да представља континуирану повреду БХ Телекома. Као што БХ Телекомово одбијање да омогући Telemach-у приступ својим телекомуникацијским цијевима показује, наведени закључци РАК-а су у потпуности оправдани. Сходно овоме, чак и у одсуству ex ante регулације, ex post примјена прописа о заштити конкуренције је оправдана, пошто је већ дошло до повреде конкуренције.

- У свом Захтјеву Telemach наводи како одбијање приступа инфраструктури од стране incumbent оператора представља злоупотребу доминантног положаја у пракси ЕУ, те да Европска Комисија, у Смјерницама о телекомуникацијама наводи:

"Поједини incumbent телеком оператори могу доћи у искушење да трећим странама - пружатељима услуга одбију приступ својој инфраструктури, нарочито у подручјима у којима би услуга у питању представљала конкуренцију услузи коју телеком оператор сам пружа. Овај отпор ће се често манифестирати у одговлачењу приликом давања приступа, у неспремности да се омогући приступ или у спремности да се приступ омогући само под неповољним увјетима. Улога је прописа о конкуренцији осигурати да се овим потенцијалним тржишта приступа дозволи развој и да се incumbent оператори спрјече у томе да своју контролу искористе на начин да омету развој на тржиштима услуга."

Цитирани документ Европске комисије такође потврђује да, имајући у виду описано подручје покривања БХ Телекомове мреже и практичку немогућност да алтернативни оператори реплицирају ову мрежу, БХ Телекомова инфраструктура представља кључну инфраструктуру:

"У сектору телекомуникација, концепт "кључне инфраструктуре" биће у многим случајевима мјеродаван приликом одређивања обвеза владајућих телеком оператора. Израз кључна инфраструктура користи се да се њиме опише инфраструктура која је кључна за приступ купцима и/или омогућавање конкурентима да наставе са својим пословањем, а који не може бити реплициран разумно могућим средствима. Привредни субјект који контролише приступ кључној инфраструктури посједује владајући положај у смислу чланка [102. УФЕУ]." (Смјернице о телекомуникацијама §68-69)

На становишту да одбијање приступа телекомуникацијској мрежи која представља инфраструктуру представља злоупотребу доминантног положаја је и Европска комисија:

"У области превоза, Комисија је у својим одлукама утврдила да фирма контролише кључну инфраструктуру мора под одређеним условима омогућити приступ. Иста

начела важе и за сектор телекомуникација. Уколико не би постојале комерцијално изводљиве алтернативе у погледу захтијеваног приступа, онда уколико приступ не би био омогућен, страна која захтијева приступ не би била у могућности обављати дјелатност на тржишту услуга. Стога би одбијање у овом случају ограничило развој нових тржишта, или нових производа на тим тржиштима, противно члану [102](б), или би нарушило развој конкуренције на постојећим тржиштима."

Даље се наводи како је Европска комисија развила сљедећи аналитички оквир како би оцијенила је ли, одбијањем омогућавања приступа кључној инфраструктури, одређени телеком оператор врши злоупотребу доминантног положаја:

(а) приступ инфраструктури у питању је генерално кључан како би привредни субјекти били у могућности да се такмиче на релевантном тржишту;

(б) постоје довољни капацитети да се омогући приступ;

(с) власник инфраструктуре спрјечава конкуренцију на постојећем или потенцијалном тржишту услуга или производа;

(д) привредни субјекат који захтијева приступ спреман је платити разумну и недискриминирајућу цијену те је и у другим аспектима спреман прихватити недискриминирајуће услове приступа;

(е) не постоји објективно оправдање за одбијање приступа.

Према подносиоцу захтјева, свих пет услова које тражи Европска комисија приликом оцјене је задовољено у предметном случају.

(под а) Приступ БХ Телекомовим телекомуникацијским цијевима је кључан како би алтернативни оператори били у могућности да се нагјечу са БХ Телекомом на тржишту фиксне телефоније - Као што је појашњено, услијед чинитеља као што су подручје које покрива БХ Телекомова мрежа, дозволе БХ Телекома, периода пословања БХ Телекома и развоја бранда, различитих услуга и пакета које БХ Телеком нуди корисницима (тзв. quadruple-play услуга), броја корисника који овај оператор већ има, периода важења закључених уговора, високих фиксних трошкова изградње алтернативне мреже, те практичне немогућности алтернативних оператора да изграде паралелне мреже, како би дошли до крајњих корисника и били у могућности да се ефикасно такмиче са БХ Телекомом на тржишту фиксне телефоније алтернативним операторима је нужан приступ БХ Телекомовој инфраструктури.

(под б) БХ Телеком има довољно капацитета да омогући приступ - Према сазнањима Подносиоца захтјева, БХ Телеком има довољно слободног капацитета како би дозволио Телемацху тражени приступ телекомуникацијским цијевима. Приликом одбијања Telemach-овог захтјева, чак ни БХ Телеком није навео недостатак капацитета као разлог одбијања - БХ Телеком је захтјев одбио уз образложење да нема општу понуду за ову врсту услуге, нити му је секторски регулатор прописао услове и правила за сачињавање ове понуде.

(под ц) Одбијањем приступа својој мрежној инфраструктури, БХ Телеком спрјечава конкуренцију на различитим малопродајним телекомуникацијским тржиштима (нпр. фиксне телефоније, приступа Интернету, дистрибуције медијских садржаја) - Као што је детаљно изложено у овом Захтјеву, будући да дјелује као вертикално интегрисани оператор, БХ Телеком има снажан потицај да другим операторима отежа улазак на малопродајна телекомуникацијска тржишта на којима би му могли

ефикасно конкурисати. БХ Телекомово поступање у вези са одбијањем приступа својој мрежи стога треба бити разматран у том контексту. Пошто алтернативни оператори не могу под разумним условима реплицирати БХ Телекомову мрежу, једини начин на који би се могли ефикасно такмичити са БХ Телекомом је уколико би имали приступ БХ Телекомовој мрежи и одбијањем приступа БХ Телеком нарушава конкуренцију на малопродајном нивоу тржишта.

(под д) Telemach је спреман платити разумну и недискриминирајућу цијену и у другим погледима је спреман да прихвати недискриминирајуће услове - Telemach није тражио да му БХ Телеком приступ својој мрежи омогући бесплатно, већ да му БХ Телеком да у најам дио својих вишкова капацитета у релевантном подручју. Телемацх је у сваком случају спреман да плати разумну и недискриминирајућу цијену за такав приступ. Међутим, БХ Телеком и Телемацх нису ни дошли до фазе преговора у којој би преговарали о условима под којим би тражени приступ био омогућен - БХ Телеком је одбио да одобри приступ без обзира на пословне услове, чиме јасно показује да одбијање сарадње није утемељено на економски оправданим разматрањима, већ на ускраћивању кључног ресурса конкурентима.

Додатно, Подносилац истиче да, чак и уколико БХ Телеком нема општу понуду у којој би били одређени пословни услови најма његових телекомуникацијских цијеви, постоје објективни критеријуми на основу којих се може одредити цијена таквог најма.

Прије свега, такви критеријуми садржани су у РАК анализи велепродајног приступа. Конкретно, РАК је као горњу граничну цијену најма цијеви одредио 14 КМ по километру дужине и по квадратном центиметру попречног пресека кабловске канализације. Исти документ такође даје успоредни преглед у погледу цијена услуге приступа и заједничког кориштења кабловске канализације у регији, а што такође може послужити као користан показатељ приликом одређивања цијене закупа БХ Телекомових цијеви, као што је приказано у табели:

	Услуга приступа и заједничког кориштења кабловске канализације	Мјесечна накнада (ЕУР/метру)
Хрватска	- цијеви великог промјера (63-110 мм)	0,1575
	- цијеви ПЕХД 50 (50 мм)	0,1333
	- цијеви малог промјера (20-40 мм)	0,0458
	- микроцијеви (3-16 мм)	0,0258
Србија	- цијеви промјера до 40 мм	0,0900
Црна Гора	- изнајмљивање канала промјера 40 мм	0,0951
	- изнајмљивање канала промјера 20 мм	0,0761
Македонија	- изнајмљивање канала промјера 40 мм	0,0951
	- изнајмљивање канала промјера 32 мм	0,0761
	- изнајмљивање канала промјера 5-10 мм	0,0357

Поред праксе из регије, такођер су доступни и подаци о томе на који начин се цијена најма утврђује широм Европе. У том погледу, подносилац је приложио табелу, садржану у експертском мишљењу које је SBR-net Consulting, које је такођер приложио уз захтјев, припремио за Подносиоца захтјева као коментар на РАК анализу велепродајног приступа (у даљем тексту: "SBR-net анализа") показује успоредбу цијене коју предлаже РАК са релевантним цијенама у неколико европских земаља.

Подносилац захтјева закључује, како постоје објективни критерији на основу којих би се могла одредити цијена приступа БХ Телекомовим цијевима чак и без усвајања опште понуде која би се односила на ову врсту услуге БХ Телекома.

Даље наводи, како не постоји објективно оправдање за БХ Телекомово одбијање приступа. Приликом одбијања

Telemach-овог захтјева за приступ БХ Телекомовим телекомуникацијским цијевима, БХ Телеком није пружио никакво објективно оправдање, нити такво оправдање постоји. Као једини разлог одбијања приступа БХ Телеком је навео чињеницу да још увијек нема опћу понуду за ту врсту услуге. Међутим, као што је објашњено изнад у тексту, непостојање опће понуде за пружање услуге приступа телекомуникацијским цијевима ни на који начин не онемогућава примјену прописа о конкуренцији на такво поступање нити БХ Телекому даје имунитет од навода о злоупотреби доминантног положаја. У складу са ЕУ Смјерницом 2014/61/ЦЕ о мјерама за смањење трошкова постављања електроничких комуникацијских мрежа великих брзина од 15. сивиња 2014. године, како би се смањили трошкови постављања широкопојасних мрежа, што доприноси дигитализацији јавног сектора и посљедишно свим секторима привреде, државе чланице ЕУ су се обавезале осигурати да на њиховој територији сваки мрежни оператор има обавезу удовољити свим разумним захтјевима за приступ његовој физичкој инфраструктури ради постављања елемената електроничких комуникацијских мрежа великих брзина под правичним и разумним условима. Захтјев је, према овој Директиви, могуће одбити искључиво из објективних и транспарентних разлога.

- Иако Директива не представља израван извор права у БиХ, Подносилац захтјева исту овдје цитира да би пренио стандарде поступања са инфраструктуром који су усвојени на нивоу ЕУ, те како би нагласио да безразложно одбијање приступа инфраструктури (која је притом изграђена средствима свих грађана БиХ) од стране БХ Телекома представља озбиљно кршење тржишних стандарда који се у сектору телекомуникација примјењују широм свијета.

Подносилац захтјева је у допуни Захтјева достављеној на тражење Конкурентијског савјета дана 14. септембра 2017. године, број УП-04-26-2-017-3/17, доставио сљедеће информације, у битном:

- У погледу технологије коју користи за пружања својих услуга Telemach користи ХФЦ, ФТТх и Г-ПОН мрежне технологије (технологију ДВБ-Ц и IPTV за пружање ТВ услуге, ИП технологију за интернет и фиксну телефонску услугу), као и сателитску технологију ДТХ (ДВБ-С) за пружање самосталне ТВ услуге одређеним корисницима.

- Податке, приказано у достављеној табlici, о укупном броју корисника (искључиво корисника Telemach-а, а не повезаних друштава), приказано према опћинама, и према врсти услуге коју корисници користе. С напоменом да се на cjелокупном подручју сваке од опћина у којима пружа услуге, мреже два оператора преклапају у цијелости већ само на одређеним дијеловима. У највећем броју случајева, БХ Телеком покрива претежну или cjелокупну територију ових опћина, а Telemach покрива дијелове територије наведених опћина мрежом коју је у досадашњем току свог пословања изградио или купио, те да је немогуће је на основу јавно доступних података у овом тренутку исказати тачан постотак преклапања за сваку опћину. Достављени подаци о ЦАТВ корисницима обухваћају само кориснике физички спојене на мрежну инфраструктуру Telemach-а, а не и кориснике који услуге примају путем сателита и других технологија - ДТХ, ММДС, Wireless.

- Појашњење како Telemach посједује на дијелу наведеног географског подручја своју властиту мрежну инфраструктуру, али не у обиму успоредивом са БХ Телекомом, односно постојећа властита мрежна инфраструктура му не омогућава одговарајуће пружање

услуга крајњим корисницима, с обзиром да не покрива cjелокупну територију наведених опћина. Telemach има интерес за закуп цијеви ради полагања властите инфраструктуре у исте и пружање основних дјелатности Telemach-а, односно пружања услуга ТВ, интернета и фиксне телефоније крајњим корисницима, а из разлога што постоји више категорија корисника које би ефикасније и боље опскрбио услугом када би имао закупљене цијеви БХ Телекома, а такође на овај начин би и проширио круг корисника којима би могао понудити услугу.

- Наиме, на неким локацијама које покрива мрежа БХ Телекома, Telemach уопште нема никакву мрежу, немају је ни трећа лица, а постављање нових цијеви подразумијева неразмјерне трошкове средстава и времена, односно административно је отежано, с обзиром да се дозволе за градњу често чекају годинама, те би корисницима на тим локацијама услугу понудио новом инфраструктуром коју би положио у закупљене цијеви БХ Телекома, према фер и транспарентним тржишним условима.

- Стога, уколико Конкурентијски савјет сматра да је то неопходно за утврђивање чињеница у конкретном случају, Telemach предлаже да се проведе вјештачење на околности економске потребе кориштења предметних цијеви и несплативости постављања алтернативне мреже на предметним локацијама.

- Такође, за одређен број локација, Подносилац захтјева у овом тренутку користи закупљене вишкове капацитета разних оператора (укључујући БХ Телеком), а значајно би квалитетније и ефикасније наведене кориснике могао опскрбљивати услугом путем властите инфраструктуре коју би положио у цијеви које би закупио од БХ Телекома.

- На одређеним локацијама, Telemach закупљује инфраструктуру трећих лица, у складу са важећим цијеницима. Такође, Telemach се бави изнајмљивањем телекомуникацијских капацитета трећим операторима и за то посједује одговарајуће цијенике. Telemach је на мањем броју локација изнајмљивао цијеви другим операторима, а цијену наплаћује на ad hoc основи, јер таква сарадња до сада није био значајнијег опсега, те није било пословне потребе да се формулира службени цијеник. Када се проматра територија покривена инфраструктуром БХ Телекома, уочљиво је да нити један други телеком оператор нема ни приближно тако разгранату мрежу као БХ Телеком, што је и разумљиво, јер је БХ Телеком у посједу мреже која је стварана деценијама (у периоду бивше СФРЈ и након тога), док алтернативни оператори на тим локацијама морају да граде властите мреже, уз много техничких, правних и комерцијалних баријера, чиме се алтернативни оператори баве тек 15-20 година и нису ни приближно развили обим мреже да би се могли успоредити са БХ Телекомом. Врло је мали број локација (ако уопште постоје) на којима би Telemach имао потребу за најмом цијеви и могао исти да узме од неког трећег лица, изузев БХ Телекома.

- Подносилац захтјева није оспоравао власништво БХ Телекома над предметном инфраструктуром у поступцима пред надлежним органима, јер за такво што није активно легитимизиран - такав поступак евентуално би могао покренути тек претпостављени власник - држава или локална јединица самоуправе или лица чије је власништво БХ Телеком запосјео. Предметна питања нису од пресудне важности за предмет поступка пред Конкурентијским савјетом, јер Подносилац захтјева од Конкурентијског савјета не захтјева да се бави утврђивањем власништва над предметном инфраструктуром, јер за то није ни надлежно. Telemach жели од БХ Телекома као посједника и фактичког

управљача изнајмити предметну инфраструктуру - као што је наведено у Захтјеву, питање правног основа за кориштење исте евентуално може бити релевантно при оцјени Конкурenciјског савјета у вези тежине предметне повреде конкуренције.

- У свом поднеску Подносилац захтјева упућује и на одредбу члана 9. става (1), тачка (х) Одлуке о дефинисању категорије доминантног положаја ("Службени гласник БиХ", број 18/06, 34/10), терет доказивања у погледу не/постојања могућности најма цијеви владајућег оператора је на самом владајућем оператору, који по нашим сазнањима није пружио никакве доказе да нема такву могућност:

"одбијање приступа другим господарским субјектима, уз разумну финансијску накнаду, постројењима, опреми, пријеносној мрежи или другој инфраструктурној опреми, која је у власништву или се користи од господарског субјекта у владајућем положају, ако други господарски субјекти нису у могућности из правних и других разлога да дјелују на истом тржишту на којем дјелује господарски субјект који има владајући положај без могућности да заједнички користе такву опрему односно капацитете, и ако господарски субјект који има владајући положај не докаже да је такво заједничко кориштење неизводиво из оперативних, техничких или других разлога или да се од њих не може тражити такво кориштење".

- Такође, Telemach има информацију да постоји слободан капацитет у оквиру наведених цијеви на основу искуства својих запосленика и подизвођача, односно чињенице да је телекомуникацијска канализација БХ Телекома грађена у вријеме бивше Југославије по пројектима и методологији која је претпостављала велике слободне капацитете цијеви.

Примјера ради, у Хрватској и Словенији се инфраструктура incumbent оператора годинама изнајмљује десетинама оператора и тек данас постоје мања загушења на најзначајнијим правцима унутар градова (непостојање техничке могућности за увлачење додатног кабла). Наведена процјена се може релативно лако провјерити пилот пројектом детекције слободног капацитета наведених цијеви, те уколико Конкурenciјски савјет сматра да је то нужно за утврђивање чињеница у конкретном случају, Telemach предлаже да се проведе вјештачење слободног капацитета предметних цијеви.

Подносилац захтјева је у допуни Захтјева достављеној на тражење Конкурenciјског савјета дана 29. септембра 2017. године, број УП-04-26-2-017-5/17, доставио сљедеће информације, у битном:

- Укупан број корисника повезаних друштава Telemacha на подручју које покрива БХ Телеком, приказан према општинама (у достављеној табели), имајући у виду да мрежа повезаног друштва не покрива cjелокупну територију општине, издвојено и видљиво на територији на којој има мрежну инфраструктуру, те према врсти услуге коју корисници користе. Подаци су достављени за повезано друштво КАТВ "ХС" д.о.о. Сарајево, "ХКБ нет" д.о.о. Сарајево, "М&Н" Company д.о.о. Сарајево и "ВНВ СABLE TV" д.о.о. из Лукавца.

- Подносилац захтјева је обавијестио Конкурenciјски савјет, да је према службеној веб страници РАК-а, нова сједница Свјета ове Агенције заказана за 3. октобра 2017. године, те да ће на истој бити разматрана Анализа велепродајног тржишта физичког приступа мрежној инфраструктури, у вези са предметним релевантним тржиштем.

- Додатно, Подносилац захтјева упућује Конкурenciјски савјет и са је Политиком сектора

електронских комуникација Босне и Херцеговине за период 2017 - 2021. године ("Службени гласник БиХ", бр. 46/17), коју је усвојио Савјет министара БиХ, прецизно као један од приоритета наведено "заједничко кориштење постојеће физичке инфраструктуре":

"Такођер, потребно је подузмати мјере у циљу олакшавања и потицања увођења ЕК мрежа а нарочито ЕК мрежа које омогућавају пружање услуга широкопојасног приступа при брзинама од најмање 30 Мбит/с, промовирајући инвестирање од стране свих судионика на тржишту, заједничко кориштење постојеће физичке инфраструктуре и омогућавајући учинковитије постављање нове физичке инфраструктуре како би трошак увођења таквих мрежа био што нижи", те даље: "Кориштење постојеће кабловске канализације, цјевовода, топловода, објеката и друге инфраструктуре која може послужити за сигурно и економично инсталирање ЕК мрежа и уређаја смањит ће потребит за новим грађевинским радовима. Тиме ће се убрзати улазак нових оператора на тржиште, повећати економичност пословања постојећих оператора, што ће у завршници довести до смањења малопродајних цијена ЕК услуга".

- Из предњег произлази закључак, према Подносиоцу захтјева, да је секторском регулативом предвиђено је заједничко кориштење постојеће физичке инфраструктуре као један од основа развоја овог сектора, с тим да секторски регулатор посебним прописима још није уредио санкције за кршење ове обвезе. Како је истакнуто у Захтјеву, ово наравно не искључује обвезе и санкције које су предвиђене Законом о конкуренцији, а које постоје и проведиве су.

- Сходно свему наведеном, Подносилац захтјева упућује захтјев Конкурenciјском савјету да покрене поступак против БХ Телекома, те да утврди да је БХ Телеком злоупотребио доминантни положај на релевантном тржишту, на начин да је неоправдано одбијајући да омогући Telemach-у физички приступ својој мрежној инфраструктури (телекомуникацијским цијевима у појединим дијеловима Кантона Сарајево и других кантона на територији ФБиХ), злоупотребио свој доминантни положај на тржишту велепродајног физичког приступа БХ Телекомовој мрежној инфраструктури у области покривеној таквом инфраструктуром, ограничавајући производњу, тржишта или технички развој у смислу члана 10. став (2) тачка б) Закона, и члан 9. став (1) тачка х), као и члана 9. став (1) тачка д) и г) Одлуке о дефинисању категорија доминантног положаја ("Службени гласник БиХ" број 18/06 и 34/10), те да поред евентуалног изрицања новчане казне у смислу члана 48. Закона, наложи БХ Телекому да своје понашање на тржишту усклади са одредбама Закона, те прекине са даљим кршењем истог.

На основу горе наведеног, Конкурenciјски савјет је оцијенио да повреде Закона, на које Подносилац захтјева указује, није могуће утврдити без provedбе поступка, те је у складу са чланом 32. став (2) Закона, на 11. сједници одржаној дана 11. октобра 2017. године, донио Закључак о покретању поступка, број УП-04-26-2-017-7/17 (у даљем тексту: Закључак), ради утврђивања злоупотребе доминантног положаја у смислу члана 10. став (2) тачка б) Закона.

Конкурenciјски савјет је доставио Закључак Подносиоцу захтјева, актом број УП-04-26-2-017-12/17 дана 12. октобра 2017. године.

Конкурenciјски савјет, у складу са чланом 33. став (1) Закона, је доставио Захтјев и Закључак на одговор противној страни у поступку, "БХ Телеком" д.д. Сарајево, Франца

Лехара 7., 71000 Сарајево, Босна и Херцеговина, актом број УП-04-26-2-017-13/17 дана 12. октобра 2017. године.

Дана 19. октобра 2017. године, запримљена је допуна Подносиоца захтјева број УП-04-26-2-017-14/17, којом је подносилац захтјева извјестио Конкурентијски савјет о припајању привредног субјекта ВНВ Cable д.о.о. Лукавац.

Дана 30. октобра 2017. године БХ Телеком се обратио Конкурентијском савјету за одобравање додатног рока, актом број УП-04-26-2-017-15/17, а који му је одобрен од стране Конкурентијског савјета дана 2. новембра 2017. године, актом број УП-04-26-2-017-16/17.

БХ Телеком је у одобреном року доставио одговор на Захтјев и Закључак Конкурентијском савјету, у смислу члана 33. став (3) Закона, поднеском број УП-04-26-2-017-17/17 дана 3. новембра 2017. године, у којем у цијелости оспорава Захтјев, те сматра да исти треба одбити као неоснован, и преурањен, те у вези са појединачним наводима Подносиоца захтјева, у битном наводи сљедеће:

- Обзиром на предмет поднесеног захтјева, чињенице и наводе и истакнуте приједлоге у Захтјеву истиче како је на предметном тржишту од кључног значаја улога регулатора – Регулаторне агенције за комуникације Босне и Херцеговине – РАК, која има прописане надлежности сходно Закону о комуникацијама у члану 36. став (1), те Савјет министара, које има све надлежности према члану 13. Закона о комуникацијама, те чланом 3. тачка 4. став а) и б) истог Закона.

- Даље указује како је Савјет министара Босне и Херцеговине на 102. сједници одржаној дана 23. маја 2017. године донио Одлуку о усвајању Политике сектора електронских комуникација Босне и Херцеговине за период 2017. – 2021. године и акцијског плана за реализацију политике ("Службени гласник БиХ" број 46/17) (даље у тексту: Политика сектора електронских комуникација). Политика сектора електронских комуникација прописује динамику регулисања и изградње електронско-комуникацијске (ЕК) инфраструктуре.

- РАК је у досадашњем периоду у два наврата проводио јавне консултације за "Анализу велепродајног тржишта физичког приступа мрежној инфраструктури на фиксној локацији и велепродајног тржишта широкопојасног приступа" у складу са Правилу 54/2011. Уважавајући достављене коментаре свих учесника на телекомуникацијском тржишту, па и коментаре БХ Телекома, РАК до данас није усвојио Анализу тржишта нити је прогласила БХ Телеком СМП оператором на тржишту 4. – тржиште приступа инфраструктури мреже на нивоу велепродаје (укључујући заједнички или потпуно развезани приступ на утврђеној локацији) – велепродајни ниво и на тржишту 5. тржиште широкопојасног приступа (велепродајна разина). Дефинисани рок за доношење прописа према Политици сектора електронских комуникација за доношење прописа о условима и поступцима је децембар 2018. године, а носиоци активности су РАК и ресорна министарства у ФБиХ и РС), стога је РАК дописом број 02-29-1553-1/17 од 16. јуни 2017. године издао "Налог за доставу података о мрежама" свим мрежним операторима у Босни и Херцеговини, те је рок за доставу истих сада до 31. децембра 2017. године. Наведене активности су значајне за поступање Конкурентијског савјету у овом поступку, те је нужно уважити динамику прописану Политиком сектора електронских комуникација.

- БХ Телеком наводи како је Захтјев подносиоца преурањен.

Дана 15. новембра 2017. године запримљен је поднесак Подносиоца захтјева у којем даје очитовање о одговору БХ

Телекома, под бројем УП-04-26-2-017-19/17, у којем се у битном наводи сљедеће:

- Осим општег навода БХ Телеком ни у чему не оспорава наводе из захтјева, захтјев је поднесен за временски период 2015.-2017.

- Будуће посебно регулисање ове области би свакако било пожељно, али није од значаја за већ претрпљене негативне ефекте повреде конкуренције и штету коју је Подносилац захтјева већ претрпио услјед неоправданог одбијања БХ Телекома да омогући приступ нужној инфраструктури, а на што је БХ Телеком имао обавезу у складу са прописима о заштити конкуренције. Захтјев је поднесен за понашање учесника на тржишту противно прописима о заштити конкуренције, а не за ех анте регулативу из сектора телекомуникација, за коју Савјет није надлежан. Захтјев садржи детаљно разматрање односа прописа и области заштите конкуренције и прописа из области телекомуникација, односно анализу поступака доношења одговарајуће одлуке РАК-а и смисла одредби о заштити тржишне конкуренције.

- Чињеница да РАК наводно води одређене активности ради provedбе Политике сектора телекомуникација, не значи да БХ Телеком може имати оправдање за злоупотребу доминантног положаја не релевантног тржишту, односно кршење прописа о заштити тржишне конкуренције, услјед недостатка ех анте регулативе. Подносилац цитира Политику, гдје је прецизно као један од приоритета наведено "заједничко кориштење инфраструктуре". Према томе, Политиком сектора телекомуникација предвиђено је заједничко кориштење постојеће инфраструктуре као један од основа развоја сектора телекомуникација.

- БХ Телеком злоупотребљује свој доминантни положај на тржишту од 2015. године, те је парадоксално да правдајући се непостојањем посебних прописа у области телекомуникација захтјева од Савјета да му омогући континуирано вршење повреде до децембра 2018. године. Имајући у виду наведено, Подносилац захтјева предлаже Савјету да проведе поступак и одлучи како је предложио у Захтјеву у досадашњем току поступка.

Дана 1. децембра 2017. године запримљене су додатне информације и подаци од стране БХ Телекома, (подаци о броју корисника на подручју БХ Телекома), под бројем УП-04-26-2-017-23/17, у којем се у битном наводи сљедеће:

- Имовинско правна питања у вези с инфраструктуром БХ Телекома нису предмет расправљања овог поступка, те Конкурентијски савјет није надлежан за исто, те да су тврдње подносиоца захтјева паушалне и неосноване, а БХ Телеком ни на који начин својим поступањем није угрозио пословање Telemacha.

- Подносилац захтјева покушава избјећи примјену секторских прописа, што је незаконито јер се ради о нормама когентне природе, због чега су непримјенливе тврдње Подносиоца захтјева да су правила конкурентијског права независна и требају се примјењивати одвојено од секторских прописа.

- Позивање на праксу из ЕУ није примјењиво на предметни случај, а то се потврђује и из дијела пресуде Европског суда у предмету Deutsche Telecom на који се позива Подносилац захтјева, а који гласи: "Чињеница да се телекомуникацијски оператор придржавао секторских прописа из области телекомуникација не значи да не постоји одговорност оператора на темељу могуће повреде прописа из области конкуренције, докле год је оператор имао могућност аутономног дјеловања у погледу наведеног прекршаја".

- Нетачни су наводи Подносиоца из тачке 2.4. Захтјева од 29.9.2017. године, "да је секторском регулативом предвиђено заједничко кориштење постојеће инфраструктуре, ... с тим да секторски регулатор није уредио санкције за кршење ове обавезе." Наиме, Политиком сектора електронских комуникација утврђује се одређивање Савјета министара Босне и Херцеговине за динамику и правац развоја тржишта телекомуникација до 2021. године, а Акцијским планом за реализацију, која чини њен саставни дио, утврђују се задужења и рокови за реализацију препознатих одређивања. Тако је тачком 1.1.3. Акцијског плана утврђено задужење РАК-а, Министарства промета и веза РС, Министарства промета и комуникација ФБиХ, надлежних ентитетских министарства за градњу и просторно уређење као и надлежних кантоналних министарстава за градњу и просторно уређење, за доношење процедура за издавање одобрења за грађење, остваривање права пута, односно приступ, постављање, кориштење и одржавање ЕК инфраструктуре и повезане опреме, а која чини терет на некретности на којој је изграђена ЕК инфраструктура и повезана опрема. Као рок за окончавање наведених активности утврђен је децембар 2018. године. Дакле, предметном Политиком нису директно обавезани оператори у контексту цитираног текста Telemacha, тако да санкције за кршење обавеза секторски регулатори нису ни могли избјећи, када те обавезе треба да се пропишу до краја 2018. године.

- Такође, на основу Препоруке 2014/710/ЕЦ о релевантним тржиштима производа и услуга у сектору електроничких комуникација подложним претходној (ex ante) регулацији, утврђена су тржишта која национални регулатори морају анализирати сваке три године, између којих се налази и тржиште 3 (а) велепродајни локални приступ који се пружа на фиксној локацији, и 3 (б) велепродајни средишњи приступ који се пружа на фиксној локацији за производе за масовно тржиште. Ова тржишта укључују између осталог и тржиште које Подносилац захтјева означава релевантним у овом поступку, те сматра битним за нагласити како се у овој правној ствари, супротно начелу економичности, води паралелан поступак, занемарујући у потпуности надлежност у регулацији тржишта електроничких комуникација у Босни и Херцеговини.

- Правилном 54/2011 о анализи тржишта електроничких комуникација РАК је дужан у provedби поступака одређивања регулаторних обавеза операторима са значајном тржишном снагом посебно водити рачунао примјени релевантне препоруке Европске комисије о релевантним тржиштима која подлијежу претходној регулацији. На листи тржишта коју је РАК утврдила (у прилогу Правила 54) налази се и одговарајуће тржиште 4 и 5., те у складу са свим релевантним подзаконским актима и Политиком сектора електронских комуникација, ова анализа тек треба да улиједи.

- Како су анализа напријед наведених тржишта приступа, као и системско регулаторно уређење приступа ТК инфраструктури јасно предвиђени и планирани на највишем државном нивоу, не само на основу правила РАК-а него и Политике сектора електронских комуникација, јасно је како БХ Телеком, у смислу споменутог случаја Deutsche Telekom, није имао могућност аутономног дјеловања у погледу утврђивања услова и цијена услуга приступа инфраструктури, због чега аргументација Подносиоца захтјева о независности секторских прописа у поступности отпада.

- Цијенећи напријед наведено, јасно је да прописивање цијеника приступа ТК инфраструктури захтјева обимне и дуготрајне анализе, снимање постојећег стања на терену, прописивање стандарда и методологија, који ће се примјењивати истовремено на све инфраструктурне операторе, утврђивање оператора са значајном тржишном снагом, а тек онда наметање цијена најма инфраструктуре, које морају бити једнаке за све операторе. За управљање оваквим процесом, надлежна је искључиво РАК, у складу са позитивним прописима, стога је упитан основ и законитост цијеника, које подносилац захтјева наводи у тачки 5.1. допуне свог захтјева.

- БХ Телеком оспорава и све наводе из Захтјева, који се реферирају на нацрт "Анализе велепродајног тржишта физичког приступа мрежној инфраструктури на фиксној локацији и велепродајног тржишта широкопојасног приступа" (даље у тексту: Анализа тржишта 4 и 5), јер се ради о акту који никада није службено усвојен и објављен од стране Савјета РАК-а, те се стога сматра необвезујућим. Анализа тржишта 4 и 5 коју Подносилац у већем дијелу свог Захтјева цитира, био је у процедури јавне расправе, којом приликом је БХ Телеком активно судјеловао достављањем конструктивних приједлога и сугестија. Дакле, Подносилац захтјева се у свом захтјеву позива на неважећи документ, чиме се ствара погрешан дојам о томе да је РАК заузела коначне ставове о предметном тржишту. Да је РАК заиста утврдила како је текст објављен у свом нацрту основан и коректан, тај документ би био до сада објављен и правно обвезујући, те би се операторима који би били проглашени доминантним на основу те анализе, већ наметнуле регулаторне обавезе.

- Подносилац захтјева потпуно погрешно и неосновано, у свом захтјеву унапријед полази од претпоставке да БХ Телеком има доминантан положај, иако је за такву квалификацију нужно провести одговарајућу анализу, и то чини Листу оператора са значајном тржишном снагом, коју је усвојила РАК, иако се у једном цијелом поглављу свог захтјева позива на неоснованост секторских прописа од права конкуренције. Наведено говори о томе колико је Захтјев Telemacha недосљедан и несистематичан, јер се дијелови Захтјева заснивају на потпуно различитим премисама, које један другу искључују. На овом мјесту напомиње да је споменута Листа утврђена прије свега без проведеног поступак анализе тржишта, у складу са Правилном 54/2011 о анализи тржишта електронских комуникација. Осим тога, наведена листа не кореспондира са тржиштем приступа цијевима и кабловској каналацији, коју Подносилац захтјева проблематизира у свом Захтјеву, због чега на овом мјесту упућујемо на обавезу Конкуренијског савјета да у сваком појединачном случају, па тако и у овом предмету, треба одредити релевантно тржиште у складу са Законом о конкуренцији и релевантним подзаконским актима.

- БХ Телеком, инсистира да се у овом предмету тржиште анализира према правилима конкуренцијског права, а не на основу сервисних неоснованих претпоставки подносиоца захтјева, посебно узимајући у обзир замјенивост понуде и потражње приликом дефинисања релевантног тржишта.

- У вези с достављеним подацима о укупном броју корисника, Telemach је нагласио да је доставио само податке о броју корисника Telemacha, који не укључују и кориснике повезаних друштава, као и кориснике који услуге користе путем других технологија. Међутим, у циљу утврђивања тржишног учешћа, ХБ Телеком инсистира да у овом поступку, током успоређивања тражених података о броју

корисника, Конкурентијски савјет узме у обзир прије свега власничку повезаност између оператора Telemach који је извршио аквизицију великог броја мањих компанија. У том случају Конкурентијски савјет ће правилном примјеном права, доћи до исправних закључака, ако узмемо у обзир да су тзв. повезана друштва Telemacha заправо исти субјекат под потпуном контролом Telemacha. Наиме, у складу са чланом 2. Закона о конкуренцији, овај закон се примјењује и на привредне субјекте који имају контролу над другим привредним субјектима, те на привредне субјекте под њиховом контролом. Чињеница је да аквизирани оператори Telemacha евентуално задржали своју статутарну самосталност, односно појединачно су евидентирани у судском регистру и имају властита увјерења и дозволе, не може бити довољан аргумент због којег би се у овом поступку проматрала као потпуно одвојене и самосталне правне субјекте, игноришући најважнију чињеницу која се огледа у томе да оператор Telemach као већински власник ових оператора, па самим тим и онај тко има управљачку моћ, изравно има утицај на њихово понашање на мјеродавном тржишту. Наиме колико је познато БХ Телекому, у протеклим годинама од стране Telemacha извршена је аквизиција, а потом припајање најмање 14. правних субјеката. За све наведене концентрације обавијештен је и Конкурентијски савјет, који је у неким случајевима донио рјешење којима је допуштена концентрација, а у неким је концентрација дозвољена на основу протекла рока за доношење рјешења. Имајући у виду чињеницу да је податак о корисницима означен као пословна тајна, те да БХ Телеком нема увид у наведене податке, упозорава на чињеницу да би занемаривање укупног броја корисника свих аквизираних повезаних друштва подносиоца Захтјева, представљало грубо кршење материјалних прописа и довело до погрешне примјене Закона о конкуренцији у наведеном контексту.

- Чињеница да на тржишту широкопојасних услуга у БиХ дјелује 71 ималац Дозволе за обављање дјелатности даваоца услуга приступа интернету (ИСП дозвола) и 84 корисника Дозволе за обављање дјелатности оператора јавних електронских комуникацијских мрежа, који пружају малопродајне широкопојасне услуге, било путем властите мреже или путем мрежних елемената на велепродајној основи, битан је показатељ изражене конкурентности овог тржишта, узевши у обзир чињеницу да ниједан од наведених пословних субјеката не би дјеловао на тржишту које му не онемогућава адекватно позиционирање и сталне приходе. Напомиње, како је почетак либерализације тржишта широкопојасних услуга започео 2002. године у тренутку издавања првих дозвола за ИСП и мрежне операторе у БиХ, а број изданих дозвола се из године у годину повећава. У БиХ већ више од десет година од либерализације, нови оператори пружају услуге преко кабловске инфраструктуре коју самостално граде без адекватног надзора и контроле од стране надлежних институција. Тачније, у низу случајева кабловска инфраструктура је изграђена без поштовања било каквих грађевинских и ТК стандарда за изградњу исте, а тиме је постигнут циљ да се уз што мање инвестиција у инфраструктуру дође до корисника. Доказ постојања паралелне кабловске инфраструктуре постојећим мрежама incumbent оператора је континуисани пораст броја корисника кабловских оператора већ низ година.

- Када је у питању конкретно Подносилац захтјева, упућује се Конкурентијски савјет да прије свега испита стање на малопродајном тржишту увидом у укупна број корисника Telemacha, те да анализира кретање прихода оператора Telemach у посљедњих неколико година. Уколико

се установи да на малопродајном тржишту постоји висока конкурентност и раст броја корисника Подносиоца захтјева, онда је јасно да одговарајуће велепродајно тржиште није никакав препрека или ограничавање њеног пословања, те да је вођење овог поступак беспредметно. БХ Телеком је таблично приказао кретање добити и прихода Telemacha у периоду од 2011.-2016. године. Погледају ли се стварни учинци на тржишту, јасно је како Telemach на релевантном тржишту фиксне телефоније биљежи константан пораст броја корисника, те паралелно с тим, на основу јавно доступних података, биљежи и раст прихода и добити.

- Тако у оцјени стања тржишта телекомуникација у Босни и Херцеговини из 2015. године (акт РАК-а), евидентно како БХ Телеком биљежи пад броја корисника на услузи фиксне телефоније, те да је број пренесених бројева у децембру 2015. године износио 32.656, од чега учешће Телемацха и њему аквизираних друштава преко 63%, што представља пораст броја корисника услуга Telemacha.

- На основу наведеног, и без анализе велепродајног тржишта приступа кабловској канализацији и цијевима, показује како БХ Телеком није злоупотребио доминантни положај, те да БХ Телеком није ограничио производњу, тржиште или технички развој на штету потрошача, у смислу члана 10. став (2) тачка б) Закона. Напротив БХ Телеком сматра да ће и простом анализом података о кретању броја корисника и расу прихода Подносиоца захтјева, бити лако закључити да исти послује потпуно несметано, да се константно и убрзано развија, те да не постоји ни један показатељ који би упућивао на нарушавање правила конкурентијског права, које би угрозило пословање Telemacha од стране БХ Телекома. Стога БХ Телеком предлаже Конкурентијском савјету да оконча поступак, односно донесе Рјешење о непостојању злоупотребе доминантног положаја привредног субјекта БХ Телеком, те одбије Telemach са својим захтјевом као неоснован.

- БХ Телеком је у свом одговору приложио и табелу која показује податке о укупном броју корисника услуга, према општинама.

#### 4. Релевантно тржиште

Релевантно тржиште, у смислу члана 3. Закона, те чл. 4. и 5. Одлуке о утврђивању релевантног тржишта ("Службени гласник БиХ", бр. 18/06 и 33/10) чини тржиште одређених производа/услуга који су предмет обављања дјелатности на одређеном географском тржишту.

Према одредби члана 4. Одлуке о утврђивању релевантног тржишта, релевантно тржиште производа обухваћа све производе и/или услуге које потрошачи сматрају међусобно замјењивим с обзиром на њихове битне карактеристике, квалитет, намјену, цијену или начин употребе.

Према одредби члана 5. Одлуке о утврђивању релевантног тржишта, релевантно географско тржиште обухваћа цјелокупну или значајан дио територије Босне и Херцеговине на којој привредни субјекти дјелују у продаји и/или куповини релевантне услуге под једнаким или довољно уједначеним условима и који то тржиште битно разликују од услова конкуренције на сусједним географским тржиштима.

Релевантно тржиште услуга предметнога поступка је тржиште велепродајног физичког приступа мрежној инфраструктури.

Релевантно географско тржиште предметнога поступка су географска територија који покрива БХ Телекомова ПСТН мрежна инфраструктура, односно поједине општине у Босни Херцеговини које се налазе већинским дијелом у Федерацији Босне и Херцеговине,

Брчко Дистрикту и Републици Српској, на територији којих БХ Телеком има властиту мрежну инфраструктуру.

Слиједом наведенога, релевантно тржиште предметног поступка је утврђено као тржиште велепродајног физичког приступа мрежној инфраструктури, на географској територији коју покрива БХ Телекомова ПСТН мрежна инфраструктура.

#### **5. Прикупљање података од трећих лица**

Како би разјаснило одређене чињенице и доказе изнесене у поступку, а имајући у виду и чињеницу како је Регулаторна агенција за комуникације БиХ, надлежна за ек-ante регулацију на релевантном тржишту, односно на "тржишту велепродајног физичког приступа мрежној инфраструктури БХ Телекома", Конкурентијски савјет упутио јој је Захтјев за информацијама број УП-04-26-2-017-20/17 дана 20. новембра 2017. године.

РАК је доставио тражене податке дана 28. новембра 2017. године, поднеском запримљеним под бројем УП-04-26-2-017-22/17.

#### **6. Усмена расправа и даљњи ток поступка**

У даљем току поступка, будући да се ради о поступку са странкама са супротним интересима, Конкурентијски савјет је заказао усмену расправу, у складу са чланом 39. Закона, за дан 10. јануара 2018. године (позив достављен Подносиоцу захтјева актом број УП-04-26-2-017-24/17 дана 13. децембра 2017. године и Telemachу актом број УП-04-26-2-017-25/17 дана 13. децембра 2017. године).

На усменој расправи одржаној у просторијама Конкурентијског савјета (Записник број УП-04-26-2-017-29/17 од 10. јануара 2018. године), испред Подносиоца захтјева присуствовао је пуномоћник адвокат Нихад Сијерчић адвокат, Растко Петаковић и Милан Теофиловић као стручни помагачи, а испред БХ Телекома присуствовали су пуномоћници Вахида Хоџић, Берина Авдић, Нихад Одобашић и Ахмет Ивојевић.

Подносилац захтјева и Противна страна у поступку су остали при досадашњим исказима, као и дали додатна појашњења, те расправили о предмету поступка, а на основу доказа који су достављени у поступку.

Подносилац захтјева је у поднесеном захтјеву затражио извођење доказа вјештачењем и то: а) о околностима економске потребе кориштења предметних цијеви и неисплативости постављања алтернативне мреже на предметним локацијама (на тржишту које покрива БХ Телеком), и б) о слободним капацитетима предметних цијеви (цијеви у власништву БХ Телекома).

На усменој расправи Подносилац захтјева је повукао захтјев за извођењем доказа вјештачењем који се односи на околности економске потребе кориштења предметних цијеви и неисплативости постављања алтернативне мреже на предметним локацијама, а захтјев за вјештачењем о слободним капацитетима предметних цијеви целокупне инфраструктуре БХ Телекома, у односу на локације које имају бакрену инфраструктуру, и оптичку инфраструктуру, прецизирао у смислу да се смањи број локација на три цијеви и шест шахтова БХ Телекомове инфраструктуре.

БХ Телеком се на усменој расправи изјаснио како се противи свакој врсти предложеног вјештачења.

Конкурентијски савјет је дана 31. јануара 2018. године донио Закључак број УП-04-26-2-017-33/17 којим је одбио захтјев Подносиоца захтјева за вјештачењем.

Дана 31. јануара 2018. године Конкурентијски савјет је упутио Подносиоцу Захтјев за доставом информација број УП-04-26-2-017-32/17, у којем је тражено прецизирање релевантног географског тржишта, на који је Подносилац доставио одговор дана 2. фебруара 2018. године запримљен

под бројем УП-04-26-2-017-36/17, којим је дефинисао релевантно географско тржиште на начин да је набројао општине са инфраструктуром БХ Телекома.

#### **7. Утврђено чињенично стање и оцјена доказа**

Након сагледавања релевантних чињеница и доказа утврђених током поступка, чињеница изнијетих на усменој расправи, података и документације релевантних институција, савјесном и детаљном оцјеном сваког доказа посебно и свих доказа заједно, Конкурентијски савјет је утврдио следеће:

Чланом 9. став (1) и (2) Закона прописано је како привредни субјекат има доминантни положај на релевантном тржишту роба или услуга, ако се због своје тржишне снаге може понашати у значајној мјери неовисно од стварних или могућих конкурената, купача, потрошача или добављача, такође узимајући у обзир учешће тог привредног субјекта на релевантном тржишту, учешћа на том тржишту које имају његови конкуренти, као и правне запрете за улазак других привредних субјеката на тржиште. Претпоставља се да привредни субјекат има доминантни положај на тржишту роба или услуга ако на релевантном тржишту има учешће веће од 40%.

Чланом 10. став (1) прописано је да је забрањена свака злоупотреба доминантног положаја једног или више привредних субјеката на релевантном тржишту, а чланом 10. став (2) тачка б) прописано је да се злоупотреба доминантног положаја посебно односи на ограничавање производње, тржишта или техничког развоја на штету потрошача.

Одлуком Конкурентијског савјета о дефинисању категорија доминантног положаја прописано је у члану 9. тачка х) како се за злоупотребу доминантног положаја могу сматрати и одбијање приступа другим привредним субјектима, уз разумну финансијску накнаду, постројењима, опреми, преносној мрежи или другој инфраструктурној опреми, која је у власништву или се користи од привредног субјекта у доминантном положају, ако други привредни субјекти нису у могућности из правних и других разлога да дјелују на истом тржишту на којем дјелује привредни субјекат који има доминантни положај без могућности да заједнички користе такву опрему односно капацитете, и ако привредни субјекат који има доминантни положај не докаже да је такво заједничко кориштење неизводиво из оперативних, техничких или других разлога или да се од њих не може тражити такво кориштење.

У конкретном случају, привредни субјекат Telemach, наводи како постоји злоупотреба доминантног положаја из члана 10. став (2) тачка б) Закона, а која се очитује у онемогућавању привредног субјекта БХ Телеком, велепродајног физичког приступа својој мрежној инфраструктури, те из члана 9. тачка х) Одлуке о дефинисању категорија доминантног положаја.

Велепродајни физички приступ мрежној инфраструктури БХ Телекома, подразумијевао би изнајмљивање елемената мрежне инфраструктуре и који подразумијева објекте нискоградње, који се састоји од канала, цијеви, шахтова и слично и служи за полагање и одржавање телекомуникацијских каблова.

На основу достављених доказа и утврђеног чињеничног стања, као аргументације изнесене током поступка, савјесном и детаљном оцјеном сваког доказа посебно и свих доказа заједно, Конкурентијски савјет је на 18. сједници одржаној дана 8. фебруара 2018. године, разматрао наведени предмет и донио одлуку да се Подносилац у свом захтјеву одбије, јер радње (неодобравање приступа) које се стављају на терет

привредном субјекту БХ Телеком не представљају злоупотребу доминантног положаја из члана 10. Закона.

Као прво, у овом поступку Конкурентски савјет је извршио увид у:

- Закон о комуникацијама;

- Одлуку Савјета министара Босне и Херцеговине о усвајању Политике сектора електронских комуникација Босне и Херцеговине за период 2017.-2021. и акцијског плана за реализацију политике;

- Приједлог Анализе veleпродајног тржишта физичког приступа мрежној инфраструктури на фиксној локацији и veleпродајног тржишта широкопојасног приступа, израђен од стране РАК-а;

- Правило РАК-а 54/11;

Такође, Конкурентски савјет је извршио и увид у Директиве које се односе на електронске комуникације из 2002. године, а у циљу упознавања са регулаторним оквиром, и циљевима који су задани истима и то:

- Директива 2002/21/ЕЗ о правном оквиру (Directive 2002/21/EC of the European Parliament and of the Council of 7 March 2002 on a common regulatory framework for electronic communications networks and services (Framework Directive), OJ L 108, 24.4.2002);

- Директива 2002/20/ЕЗ о одобрењу (Directive 2002/20/EC of the European Parliament and of the Council of 7 March 2002 on the authorisation of electronic communications networks and services (Authorisation Directive), OJ L 108, 24.4.2002);

- Директива 2002/19/ЕЗ о приступу (Directive 2002/19/EC of the European Parliament and of the Council of 7 March 2002 on access to, and interconnection of, electronic communications networks and associated facilities (Access Directive), OJ L 108, 24.4.2002);

- Директива 2002/22/ЕЗ о универзалној услузи (Directive 2002/22/EC of the European Parliament and of the Council of 7 March 2002 on universal service and users' rights relating to electronic communications networks and services (Universal Service Directive), OJ L 108, 24.4.2002);

- Директива 2002/58/ЕЗ о приватности и електронским комуникацијама (Directive 2002/58/EC of the European Parliament and of the Council of 12 July 2002 concerning the processing of personal data and the protection of privacy in the electronic communications sector (Directive on privacy and electronic communications), OJ L 201, 31.7.2002);

- Директива 2002/77/ЕЗ о конкуренцији (Commission Directive 2002/77/EC of 16 September 2002 on competition in the markets for electronic communications networks and services, OJ L 249, 17.9.2002).

Закон о комуникацијама је по први пут у Босни и Херцеговини поставио правни оквир за регулацију тржишта електронских комуникација, истим Законом установљено је независно тијело Регулаторна агенција за комуникације Босне и Херцеговине, а у члану 3. Закона о комуникацијама као релевантна тијела за provedбу одредби у области електронских комуникација одређена су Савјет министара Босне и Херцеговине, и Регулаторна агенција за комуникације Босне и Херцеговине.

Савјет министара Босне и Херцеговине даје оквир у облику усвајања Политике овог сектора, а РАК регулише мреже, услуге, утврђује цијене, издаје дозволе, међуповезивање и одређује услове за осигурање заједничких и међународних комуникацијских средстава и остало.

Савјет министара креира Политику, а РАК са својим овлашћенима врши либерализацију и отварање тржишта електронских комуникација, у Босни и Херцеговини, те

омогуђује конкуренцију са досадашњим државним монополима.

Даље, РАК својим актима, Правилу 54/2011, наводи како Агенција: "утврђује релевантна тржишта која су подложна претходној (ex ante) регулацији, проводи анализу тржишта, које се састоји од: одређивања релевантног тржишта, оцјене ефективности конкуренције на том тржишту и... утврђује постојање оператора са значајном тржишном снагом, те одређује регулаторне обавезе операторима са значајном тржишном снагом ако не постоји ефективна конкуренција на анализираном релевантном тржишту...".

У Анексу Правила 54/2011, наведена су тржишта 4. и 5. као "тржиште приступа инфраструктури мреже на нивоу veleпродаје и тржиште широкопојасног приступа на нивоу veleпродаје".

Дакле, циљна тржишта овог поступ 4. и 5. су дефинисана на начин да су то тржишта која су у цијелости обухватила предмет овог конкретног поступка, и приступ тим тржиштима, те је у складу са важећим Правилу 54/2011 подложно provedби анализе од стране РАК-а.

Везано за анализу тржишта 4. и 5. РАК је провео поступак анализе veleпродајног тржишта физичког приступа мрежној инфраструктури, те припремила документ "Анализа veleпродајног тржишта физичког приступа мрежној инфраструктури (укључујући и заједнички и потпуни приступ издвојеној локалној петљи) на фиксној локацији и veleпродајног тржишта широкопојасног приступа (Анализа тржишта 4. и 5.)".

Према подацима из РАК-а овај документ још увијек није усвојен, те БХ Телеком (као ни остали оператори) није проглашен за СМП оператора на овом тржишту, чиме би постојала обавеза нуђења своје инфраструктуре.

Како се Подносилац захтјева у Захтјеву позивао на горе наведену Анализу, ставови РАК-а наведени у истој, нису се могли узети у обзир као коначни ставови РАК-а јер документ није усвојен, односно нису могли бити од утицаја при одлучивању у овом поступку.

Даље, према наводима РАК-а (поднесак број УП-04-26-2-017-22/17), "кабловска канализација" (инфраструктура) тренутачно, није регулисана, те стога оператори немају обавезу нуђења исте, међутим, уколико постоји обострани интерес, нема никаквих препрека да оператори на комерцијалној основи изнајмљују кабловску канализацију другим операторима уз потписивање међуоператорског уговора, те стога и цијена које би се плаћала за ову врсту услуге, није регулисана већ би требала бити одређена на комерцијалној основи.

Током 2017. године, ступила је на снагу и нова "Политика сектора електронских комуникација Босне и Херцеговине за период 2017.-2021." усвојена од стране Савјета министара БиХ која има утицај и на акте РАК-а, а који у правилу требају слиједити зацртане циљеве из политике, као и акцијског плана за provedбу исте, те пронаћи начин остваривања исте.

У предметној политици у тачки 1.1.3. Акцијског плана за реализацију, у вези с инфраструктуром наводи се како ће надлежна министарства ентитетска и кантонална, у сарадњи са РАК-ом уредити начин доношења процедура за издавање грађевинских дозвола, остварења права пуга, односно права на приступ, постављање, кориштење, и одржавање ЕК инфраструктуре, и повезане опреме, а која чини терет на некретници на којој је изграђена ЕК инфраструктура и повезана опрема, те као рок за реализацију активности одређен је децембар 2018. године. Дакле, предметном Политиком нису обавезани оператори, већ институције за

уређење процедура за изградњу нових објеката инфраструктуре ЕК мреже (објекти нискоградње).

Приликом оцјене овог случаја, Конкуренијски савјет је закључио како је дјеловање на овом тржишту ограничено, регулативом тијела која су надлежна у складу са Законом о комуникацијама, који је *lex specialis* који регулише ову специфичну материју на специфичан начин, те тражила модус, у којем би могла пронаћи простор за оцјену повреде из чл. 10. Закона о конкуренцији, и то у појединачним случајевима, након што су се догодили као дјеловање *ex post*, а при том пазећи да не улази у мјеродавности других институција, те поштујући задани правни оквир.

Чињеница је да привредни субјекат БХ Телеком, иако у власништву државе са 90% и даље послује и у складу са Законом о привредним друштвима ФБиХ, те је и његов легитимни циљ стицање добити, као и сваког другог привредног субјекта.

Питање обавезе изнајмљивања инфраструктуре, по "разумним цијенама", како би омогућио и привредном субјекту Telemach стицање добити кориштењем његове инфраструктуре, те чињеница да БХ Телеком нема интерес за сарадњом овог типа, односно не жели изнајмити кабловску инфраструктуру за потребе Telemacha, те да за исто није дао "разумно образложење", је за Конкуренијски савјет аутономно право привредног субјекта на пословно одлучивање, узимајући у обзир чињеницу како секторски регулатор није наметнуо такву обавезу јавном привредном субјекту БХ Телеком.

Сликвито приказано, када би се Конкуренијски савјет упустио у одлучивање тиме би директно доносио "регулативу" у овом сектору, што би отворило и низ питања, а најбитнија је која би била улога РАК-а у овом окружењу. Улога регулатора (телекомуникација) па и сам циљ његовог постојања, је да "ограничи" тзв. бивше државне монополе у својим правима, како би увео конкуренцију на тржиште, па је у теорији постојање регулатора оправдано, чињеницом нужности да би се остварили "виши циљеви", а да они сами по себи, нпр. наметањем цијена, разним ограничењима, у бити онемогућују субјекте да слободно дјелују. У овом случају изостанка регулативе од стране РАК-а, ни на који начин Конкуренијски савјет не може преузети обавезу ограничавања једног субјекта, ради остваривања циљева другог субјекта.

У овом поступку неспорно је утврђено како привредни субјекат Telemach, има могућност пословања на исти начин као и привредни субјекат ВН Telecom, те да не постоје правне нити било које друге препреке за обављање дјелатности градњом своје властите инфраструктуре, као и интерконекцијом која је регулисана и обавезујућа за телеком операторе.

Овдје се треба узети у обзир чињеница да привредни субјекат Telemach, већ посједује значајну инфраструктуру на географском тржишту које покрива БХ Телеком, путем које обавља своју пословну дјелатност и пружа услуге, фиксне телефоније, интернета и кабловске телевизије.

Тако је према достављеним подацима из списка привредни субјекат Telemach (са повезаним друштвима) има своју инфраструктуру на територији (подаци су тражени само за оне општине које се преклапају са инфраструктуром БХ Телекома) 37 општина, а док БХ Телеком, пружа услуге фиксне телефоније, интернета и кабловске телевизије на територији 76 општина, већим дијелом путем своје инфраструктуре. Чињеница је и да је Telemach у кратком времену свог пословања у Босни и Херцеговини стекао значајну инфраструктуру, као и да не постоји правна нити било каква друга препрека за изградњу нове.

У поступку је такође утврђено и како БХ Телеком нема закључен нити један уговор о изнајмљивању инфраструктуре било којем привредном субјекту, те да не постоји комерцијална понуда за изнајмљивање инфраструктуре за било који привредни субјекат на тржишту.

Проматрајући питање овог поступка, аналогјом са правним оквиром у ЕУ, можемо закључити да су се питања нарушавања конкуренције рјешавала и прије постојања секторских регулатора, те уколико су се иста питања у телекомуникајском сектору могла ријешити примјеном права конкуренције, произлази закључак да нема сврхе оснивати секторске регулаторе, што свакако није тачно.

Конкуренијски савјет ипак не оспорава могућност *ex post* дјеловања на тржиштима електронских комуникација у складу са Законом о конкуренцији, али у појединачним случајевима, цијенећи сваки за себе, те уколико постоји могућност дјеловања у складу са усвојеном регулативом.

Тако, Подносилац захтјева се у Захтјеву позива на предмет Deutsche Telekom (Case C-280/08, Пресуда ЕСП од 14. октобра 2010. године), у којем је Европски суд правде утврдио како чињеница да се телекомуникајски оператор придржавао секторских прописа из области телекомуникација, не значи да не постоји одговорност оператора по основу могуће повреде прописа из области конкуренције, докле год је оператор имао могућност аутономног дјеловања у погледу наведеног прекршаја.

Анализом предметног случаја Конкуренијски савјет је утврдио да у овом поступку, предметни случај из праксе ЕСП није релевантан нити се може повући паралела према поднесеном захтјеву. Наиме, овдје се ради о случају када постоји регулатива од стране регулатора, односно да је могуће, уколико регулатива допушта аутономију дјеловања привредном субјекту, приликом тог аутономног дјеловања може доћи до нарушавања конкуренције и примјене правила заштите конкуренције. У овом конкретном поступку није било акта регулатора, већ се привредни субјекат понаша слободно на слободном нерегулираном тржишту, а као такав није нарушио правила конкуренције.

Што се тиче опасности Подносиоца захтјева у погледу упитног права власништва БХ Телекома, Конкуренијски савјет је утврдио како такве чињенице, које је изнио Подносилац ни на који начин не утичу на рјешавање овог поступка, а и чињеница како је и сам подносилац навео да "нису релевантне за одлучивање", те се истима није ни бавио.

Такође у овом поступку није било потребно доказивати могућност БХ Телекома да изнајми инфраструктуру, јер из цјелокупног поступка је утврђено да то није спорно и да БХ Телеком има капацитете, односно евентуално на одређеним мјестима не постоји та могућност, стога је Конкуренијски савјет у овом конкретном случају става да је потребно одвојити питање техничке могућности од правног питања обавезе изнајмљивања, па се техничким могућностима није бавило.

Као друго, питање које би се могло разматрати у овом поступку је и чињеница постојања доминантног положаја од стране БХ Телекома. Наиме у одређеним општинама инфраструктуру посједује и Telemach и БХ Телеком, и у тим општинама на равноправан начин конкуришу један другом, док је чињеница да у неким општинама инфраструктуру има само БХ Телеком. Међутим Конкуренијски савјет је оцијенио како је у овом поступку било прво потребно одговорити на правно питање о обавези изнајмљивања, стога, је обзиром да је на ово питање одговорено негативно, прихватио и чињеницу како је подносилац захтјева

предложио о дефинисању релевантног тржишта, како у географском смислу, тако и у производном смислу.

На основу предњег, Конкуренијски савјет је утврдио и да одбијање БХ Телекома приступу мрежној инфраструктури, привредном субјекту Telemach, не представља нити злоупотребу доминантног положаја из члана 10. став (2) тачка б) Закона којим је прописано да је забрањена свака злоупотреба доминантног положаја једног или више привредног субјеката на релевантном тржишту, те да се иста посебно односи на ограничавање производње, тржишта или техничког развоја на штету потрошача.

Управо, ради слободe тржишне конкуренције, на нерегулисаном тржишту један привредни субјекат, који располаже и управља својом инфраструктуром, те само уколико постоји сагласност воља, односно пословни интерес једна и друга страна могу закључивати уговоре, којима ће изнајмљивати своју инфраструктуру, или на други начин омогућити приступ другим субјектима на тржишту да се користе његовим власништвом.

С аспекта Одлуке Конкуренијског савјета о дефинисању категорија доминантног положаја у којој је прописано у члану 9. тачка х) како се за злоупотребу доминантног положаја могу сматрати и одбијање приступа другим привредним субјектима, уз разумну финансијску накнаду, постројењима, опреми, преносној мрежи или другој инфраструктурној опреми, која је у власништву или се користи од привредног субјекта у доминантном положају, ако други привредни субјекти нису у могућности из правних и других разлога да дјелују на истом тржишту на којем дјелује привредни субјект који има доминантни положај без могућности да заједнички користе такву опрему односно капацитете, и ако привредни субјект који има доминантни положај не докаже да је такво заједничко кориштење неизводиво из оперативних, техничких или других разлога или да се од њих не може тражити такво кориштење.

Ова Одлука поближе појашњава и даје рашчламбу члана 10. Закона, о појединим могућим случајевима злоупотребе, Конкуренијски савјет је закључио како није испуњен овај облик злоупотребе описан у Одлуци, обзиром да је исти односи само на случајеве, када не постоји друга могућност на тржишту за пословање, било из правних, било из других разлога.

На основу свега наведеног Конкуренијски савјет је одлучио као у тачки 1. диспозитива овога Рјешења.

#### 8. Трошкови поступка

Дана 30. јануара 2018. године Пуномоћник Подносиоца захтјева поднеском број УП- 04-26-2-017-31/17 доставио Захтјев за накнаду трошкова поступка у укупном износу од 2.527,20 КМ са укљученим износом ПДВ-а.

Конкуренијски савјет је приликом одређивања трошкова поступка узео у обзир одредбе Закона о управном поступку ("Службени гласник БиХ", бр. 29/02, 12/04, 88/07, 93/09, 41/13 и 53/16), и то члан 105. став (2) Закона о управном поступку када у поступку учествују двије или више странака са супротним интересима, странка која је изазвала поступак, а на чију је штету поступак окончан, дужна је противној странци надокнадити оправдане трошкове који су тој странци настали учешћем у поступку.

Конкуренијски савјет је одбио захтјев пуномоћника подносиоца захтјева за надокнаду трошкова поступка, будући да је наведени поступак привредни субјект није успио у поступку, те стога нема право на надокнаду трошкова поступка, у смислу Закона о управном поступку.

На основу горе наведеног, Конкуренијски савјет је одлучио као у тачки 2. диспозитива овога Рјешења.

#### 9. Поука о правном лијеку

Против овога Рјешења није дозвољена жалба.

Незадовољна странка може покренути Управни спор пред Судом Босне и Херцеговине у року од 30 дана од дана пријема, односно објављивања овога Рјешења.

Број УП-04-26-2-017-36/17

8. фебруара 2018. године  
Сарајево

Предсједник  
**Иво Јеркић, с. р.**

#### 273

Конкуренијско вјеће Босне и Херцеговине, на основу члана 25. став (1) тачка е), члана 42. став (1) тачка д), а у веzi са чл. 12., 14., 16. и 18. Закона о конкуренцији ("Службени гласник БиХ", бр. 48/05, 76/07 и 80/09), рјешавајући по Пријави концентрације поднесене од стране привредног субјекта "Kozaraputevi" d.o.o. Banja Luka, ul. Tunjice bb, 78000 Banja Luka, zaprimljenoj dana 27.9.2017. godine pod brojem UP-04-26-1-031-1/17, na 20. sjednici održanoj dana 2018. godine, donijelo je

#### RJEŠENJE

1. Ocjenjuje se dopuštenom koncentracija koja nastaje na relevantnom tržištu pružanja usluga gradnje puteva i autoputeva u oblasti niskogradnje u Republici Srpskoj, kojom privredni subjekt "Kozaraputevi" d.o.o. Banja Luka, ul. Tunjice bb, 78000 Banja Luka, stiče 100% udjela u privrednom subjektu "Bijeljina put" d.o.o. Bijeljina, ul. Baje Pivljanina bb, 76300 Bijeljina.

2. Ovo Rješenje je konačno i upisuje se u registar koncentracija.

3. Ovo Rješenje će biti objavljeno u "Službenom glasniku BiH", službenim glasilima entiteta i Brčko distrikta Bosne i Hercegovine.

#### Образложење

Конкуренијско вјеће је дана 27.9.2017. године под бројем UP-04-26-1-031-1/17, zaprimilo Пријаву концентрације (dalje u tekstu: Пријава), podnesenu od strane привредног субјекта "Kozaraputevi" d.o.o. Banja Luka, ul. Tunjice bb, 78000 Banja Luka (dalje u tekstu: Kozaraputevi ili Podnosilac prijave), koja se odnosi na sticanje 100% udjela u привредном субјекту "Bijeljina put" d.o.o. Bijeljina, ul. Baje Pivljanina bb, 76300 Bijeljina (dalje u tekstu: Bijeljina put).

Пријава је поднесена путем заступника, Brokersko dilerskog društva "Monet broker" AD Banja Luka, ul. Jovana Dučića 25, 78000 Banja Luka (dalje u tekstu: Podnosilac prijave).

Uvidom u podnesenu Пријаву, Конкуренијско вјеће је установило да иста није uredna i kompletna u smislu одредби Закона о конкуренцији ("Службени гласник БиХ", бр. 48/05, 76/07 и 80/09) (dalje u tekstu: Закон) i Одлуке о начину подношења пријаве i критерија за оцјену концентрација привредних субјеката ("Службени гласник БиХ", број 34/10).

Predmetna prijava je na zahtjeve Конкуренијског вјећа под бројем UP-04-26-1-031-2/17 od 4.10.2017. god., UP-04-26-1-031-4/17 od 30.10.2017. god., UP-04-26-1-031-8/17 od 5.12.2017. godine, UP-04-26-1-031-12/17 od 22.12.2017. godine i UP-04-26-1-031-18/17 od 1.2.2018. godine, dopunjena podnescima broj UP-04-26-1-031-3/17 od 18.10.2017. godine, UP-04-26-1-031-5/17 od 15.11.2017. godine, UP-04-26-1-031-9/17 od 12.12.2017. godine, UP-04-26-1-031-10/17 od 13.12.2017. godine, UP-04-26-1-031-13/17 od 29.12.2017. godine, UP-04-26-1-031-19/17 i UP-04-26-1-031-20/17 oba od 2.2.2018. godine.

Конкуренијско вјеће је дана 7.12.2017. године под бројем UP-04-26-1-031-6/17, objavilo Obavijest o prijavi predmetne koncentracije u dnevnom listu Nezavisne novine, te

na web stranici Konkurencijskog vijeća i pozvalo sve zainteresirane strane na dostavljanje eventualnih primjedbi na istu. U okviru predviđenog roka u Konkurencijskom vijeću pod brojem UP-04-26-1-031-11/17, dana 15.12.2017. godine, zaprimljen je jedan anonimni prigovor iz Istočnog Sarajeva, u kom se navodi da će privredni subjekt Kozaraputevi Banja Luka, imati dominaciju na tržištu održavanja puteva u Republici Srpskoj, te da će odobravanje predmetne koncentracije narušiti tržište niskogradnje u Republici Srpskoj.

Podnosilac prijave je naveo, u smislu člana 30. stav (2) Zakona, da nema namjeru podnošenja prijave predmetne koncentracije drugim tijelima nadležnim za ocjenu iste, izvan teritorije Bosne i Hercegovine.

Nakon analize podnesene Prijave i zaprimljenih dopuna, Konkurencijsko vijeće je 30.1.2018. godine pod brojem UP-04-26-1-031-16/17, Podnosiocu prijave izdalo Potvrdu o prijemu kompletne i uredne prijave koncentracije, u smislu člana 30. stav (3) Zakona.

Prijava namjere koncentracije je podnesena u smislu člana 16. stav (1) Zakona.

### 1. Učesnici predmetne koncentracije

Učesnici koncentracije po predmetnoj prijavi su privredni subjekti "Kozaraputevi" d.o.o. Banja Luka i "Bijeljina put" d.o.o. Bijeljina.

#### 1.1 Privredni subjekt "Kozaraputevi" d.o.o. Banja Luka, kao kupac

Privredni subjekt "Kozaraputevi" d.o.o. Banja Luka, ul. Tunjice bb, 78000 Banja Luka, privredno društvo za izgradnju, održavanje i zaštitu puteva, osnovano 3.12.2002. godine, registrovano je u Okružnom privrednom sudu u Banja Luci sa matičnim brojem 1-234-00 i upisanim kapitalom od <sup>1</sup>(..)\*\*KM.

Pretežna djelatnost privrednog subjekta Kozaraputevi jeste izgradnja puteva i autoputeva.

Prema aktuelnom izvodu iz sudskog registra, 100% vlasnik privrednog subjekta Kozaraputevi je privredni subjekt "Grupa Fortis" d.o.o. Banja Luka, Tunjice bb, 78000 Banja Luka, osnovan 27.7.2007. godine, čiji je 100% vlasnik fizičko lice (..)\*\* sa adresom (..)\*\*.

Privredni subjekt "Grupa Fortis" je poslovni sistem koji se sastoji od šest samostalnih preduzeća, a njegova osnovna djelatnost je savjetovanje u vezi s poslovanjem i ostalim upravljanjem.

Pored privrednog subjekta "Kozaraputevi", članice "Grupe Fortis" d.o.o. Banja Luka, su i sljedeći privredni subjekti:

1) Prijedorputevi a.d. Prijedor, čija je osnovna djelatnost izgradnja, rekonstrukcija i održavanje puteva i autoputeva, u većinskom je vlasništvu (78,77%) fizičkog lica (..)\*\*. Ovaj privredni subjekt u svom 100% vlasništvu ima i Ogranak Prijedorputevi Beograd, Republika Srbija, čija je osnovna djelatnost također izgradnja puteva i autoputeva, s tim da isti nije bio prisutan na relevantnom tržištu u Bosni i Hercegovini niti njenim entitetima u 2016. godini;

2) Ilidžaputevi a.d. Istočno Sarajevo, čija je osnovna djelatnost izgradnja autoputeva i drugih saobraćajnica, aerodromskih pista i sportskih terena, u 100% je vlasništvu (..)\*\*, odnosno fizičkog lica (..)\*\*;

3) Japra a.d. Novi Grad, osnovna djelatnost vadenje ukrasnog kamena i kamena za gradnju, krečnjaka, gipsa, krede i škriljevca, u vlasništvu je: 29,83% fizičkog lica (..)\*\*, 24,97% (..)\*\*, 15,01% (..)\*\*, 7,29% (..)\*\*, 7,22% (..)\*\* i ostali sitni dioničari;

4) Livnica a.d. Ljubija čija je osnovna djelatnost lijevanje željeza, proizvodnja metalnih konstrukcija i njihovih dijelova, u

vlasništvu je (..)\*\* u iznosu od 34,81%, 29,86% posjeduje (..)\*\* 9,99% (..)\*\* i ostali sitni dioničari;

5) Egzotik d.o.o. Prijedor, osnovna djelatnost je trgovina na malo motornim gorivima u specijaliziranim prodavnicama, u 100% vlasništvu (..)\*\*.

Direktno povezana društva podnosioca prijave u odnosu na vlasničku strukturu su:

a) Privredni subjekt Ilidžaputevi a.d. Istočno Sarajevo, Bosna i Hercegovina, (100% je vlasništvo " (..)\*\*, odnosno fizičkog lica (..)\*\* čija je osnovna djelatnost izgradnja autoputeva i drugih saobraćajnica, aerodromskih pista i sportskih terena, i

b) Fortis Mont d.o.o. Herceg Novi, Crna Gora, u 100% vlasništvu (..)\*\*, ima za osnovnu djelatnost izgradnju puteva i autoputeva i nije bila prisutna na relevantnom tržištu u Bosni i Hercegovini niti njenim entitetima u 2016. godini.

#### 1.2 Privredni subjekt "Bijeljina put" d.o.o. Bijeljina, kao ciljano društvo

Privredni subjekt "Bijeljina put" d.o.o. Bijeljina, ul. Bajе Pivljanina bb, 76300 Bijeljina, upisan je u sudski registar Okružnog privrednog suda u Bijeljini, sa matičnim brojem 59-01-0214-14(1-2733) i upisanim kapitalom od (..)\*\* KM. Osnivač i 100% vlasnik ovog privrednog subjekta je fizičko lice (..)\*\* sa adresom u (..)\*\*.

Osnovna registrovana djelatnost privrednog subjekta "Bijeljina put" je izgradnja puteva i autoputeva.

Povezano društvo, koje je u 100% vlasništvu privrednog subjekta "Bijeljina put", jeste privredni subjekt "Ruding" a.d. Ugljevik, čija je osnovna djelatnost rušenje i razbijanje objekata - zemljani radovi.

### 2. Obaveza prijave koncentracije

Na osnovu člana 14. stav (1) Zakona, namjeravanu koncentraciju učesnici su u obavezi prijaviti ukoliko:

a) ukupni godišnji prihod svih učesnika koncentracije ostvaren prodajom roba/usluga na svjetskom tržištu iznosi 100.000.000,00 KM po završnom računu iz godine koja je prethodila koncentraciji, i

b) da ukupni godišnji prihod svakog od najmanje dva učesnika koncentracije ostvaren prodajom roba/usluga na tržištu Bosne i Hercegovine iznosi najmanje 8.000.000,00 KM u godini koja je prethodila koncentraciji, ili ukoliko je njihovo zajedničko tržišno učešće na relevantnom tržištu veće od 40%.

Ukupni godišnji prihodi privrednih subjekata učesnika koncentracije na dan 31. decembar 2016. godine iznosio je:

Tabela 1.

Red. br.	Naziv subjekta	privrednog	Prihod ostvaren na tržištu u BiH izražen u KM	Prihod na svjetskom tržištu izražen u KM
01.	Kozaraputevi Banja Luka	d.o.o.	(..)**	(..)**
02.	Bijeljina put Bijeljina	d.o.o.	(..)**	(..)**

Izvor: podaci iz Prijave

Prema prikazanim podacima (Tabela 1.) finansijski pragovi odnosno uslovi predviđeni članom 14. stav (1) tačka b) Zakona, pod kojim postoji obaveza prijave koncentracije, su ispunjeni, te je postojala obaveza prijave koncentracije u roku od 15 dana od dana potpisivanja ugovora.

### 3. Pravni osnov i oblik koncentracije

U podnesenoj Prijavi, podnosilac prijave kao pravni osnov predmetne koncentracije navodi Ugovor o kupoprodaji udjela (istupanje člana/osnivača društva i prenos udjela uz naknadu) zaključen dana 20.9.2017. godine, između fizičkog lica: (..)\*\* sa adresom u (..)\*\* (osnivača i 100% vlasnika privrednog

<sup>1</sup> (..)\*\* podatak predstavlja poslovnu tajnu

subjekta "Bijeljina put"), kao prodavca i privrednog subjekata Kozaraputevi, kao kupca.

Koncentracija se odnosi na sticanje 100% udjela i isključive kontrole nad privrednim subjektom "Bijeljina put" od strane privrednog subjekta Kozaraputevi.

Ugovor o kupoprodaji udjela, kao pravni osnov predmetne koncentracije, ne obuhvata vlasništvo privrednog subjekta "Bijeljina put" nad udjelima u privrednom subjektu "Ruding" a.d. Ugljevik, kako je navedeno u članu 2. ovog Ugovora.

Analizom dostavljene dokumentacije, Konkurencijsko vijeće je ustanovilo da je obaveza prijave predmetne koncentracije, u skladu s članom 16. stav (1) Zakona, postojala u rasponu od 15 dana počev od dana potpisivanja ugovora, što je od strane Podnosioca prijave ispoštovano, odnosno Prijava dostavljena u propisanom roku.

Slijedom navedenog, pravni oblik predmetne koncentracije jeste sticanje kontrole nad privrednim subjektom, kupovinom većine udjela osnovnog kapitala, u smislu odredbi člana 12. stav (1) tačka b) pod 1) Zakona.

#### 4. Pravni okvir ocjene koncentracije

Konkurencijsko vijeće u postupku ocjene koncentracije je primijenilo odredbe Zakona, Odluke o utvrđivanju relevantnog tržišta ("Službeni glasnik BiH", br. 18/06 i 34/10), te Odluke o načinu podnošenja prijave i kriterijima za ocjenu koncentracija privrednih subjekata ("Službeni glasnik BiH", broj 30/10).

Konkurencijsko vijeće, na osnovu člana 43. stav (7) Zakona, također je koristilo kriterije i standarde iz Obavijesti Evropske komisije o izračunu ukupnog prihoda u skladu sa Uredbom Vijeća (EEZ) broj 4064/89 o kontroli koncentracije privrednih subjekata.

#### 5. Relevantno tržište koncentracije

Relevantno tržište, u smislu člana 3. Zakona, te čl. 4. i 5. Odluke o utvrđivanju relevantnog tržišta, čini tržište određenih proizvoda i/ili usluga koji su predmet obavljanja djelatnosti na određenom geografskom području.

Prema odredbi člana 4. Odluke o utvrđivanju relevantnog tržišta, relevantno tržište proizvoda obuhvata sve proizvode i/ili usluge, koje potrošači smatraju međusobno zamjenjivim s obzirom na njihove bitne karakteristike, kvalitet, namjenu, cijenu ili način upotrebe.

Kao relevantni proizvod određuje se pružanje usluga gradnje puteva i autoputeva u oblasti niskogradnje.

Prema članu 5. Odluke o utvrđivanju relevantnog tržišta, relevantno tržište u geografskom smislu obuhvata cijelu ili dio teritorije Bosne i Hercegovine, na kojoj su tržišni konkurenti aktivni u prodaji i/ili kupovini relevantnog proizvoda i/ili usluge pod jednakim ili dovoljno ujednačenim uslovima koji to tržište bitno razlikuju od uslova tržišne konkurencije na susjednim geografskim tržištima.

Kao geografsko tržište određuje se područje Republike Srpske, uzimajući u obzir područje ciljnog društva, odnosno privrednog subjekta Bijeljina put, kao društva nad kojim se stiče kontrola predmetnom koncentracijom.

Slijedom navedenog kao relevantno tržište u predmetnoj Prijavi, određeno je tržište pružanja usluga gradnje puteva i autoputeva u oblasti niskogradnje u Republici Srpskoj, te će predmetna koncentracija na istom proizvesti efekte.

U skladu sa članom 3. Zakona, te čl. 4. i 5. Odluke o utvrđivanju relevantnog tržišta, relevantnim tržištem predmetne koncentracije smatra se tržište pružanja usluga gradnje puteva i autoputeva u oblasti niskogradnje u Republici Srpskoj.

#### 6. Analiza relevantnog tržišta i tržišnog učešća

Podnosilac prijave dostavio je Konkurencijskom vijeću podatke o tržišnom učešću učesnika koncentracije i njihovih konkurenata u 2016. godini, za relevantno tržište pružanja usluga

gradnje puteva i autoputeva u oblasti niskogradnje u Republici Srpskoj, kako slijedi:

Tabela 2.

Redni broj	Naziv privrednog subjekta	Tržišno učešće %
01.	INTEGRAL Inženjering a.d. Laktaši	(..)**
02.	<b>Prijedorputevi a.d. Prijedor</b>	(..)**
03.	OHL ŽS a.s. Brno - PJ Banja Luka	(..)**
04.	GAS-RES d.o.o. Banja Luka	(..)**
05.	NISKOGRADNJA d.o.o. Laktaši	(..)**
06.	ZVORNIKPUTEVI a.d. Zvornik	(..)**
07.	HIDRO-KOP doo Banja Luka	(..)**
08.	Mrkonjićputevi d.o.o. Mrkonjić Grad	(..)**
09.	<b>Bijeljina put doo Bijeljina</b>	(..)**
10.	AD za održavanje Romanijaputevi	(..)**
11.	<b>Kozaraputevi d.o.o. Banja Luka</b>	(..)**
12.	HIGRA d.o.o. Bijeljina	(..)**
13.	TEREX-Inženjering d.o.o. Bijeljina	(..)**
14.	SRBINJEPUTEVI d.o.o. Foča	(..)**
15.	<b>ILIDŽAPUTEVI d.o.o. I. Sarajevo</b>	(..)**
16.	DESKO d.o.o. Bratunac	(..)**
17.	A.D. Hercegovinaputevi Trebinje	(..)**
18.	Ostali	(..)**
	<b>Ukupno:</b>	<b>100</b>
	<b>Ukupno: 9+11</b>	(..)**
	<b>Ukupno: 2+9+11+15</b>	(..)**

Izvor: podaci iz Prijave

Konkurencijsko vijeće je u toku razmatranja predmetne koncentracije prikupilo potrebne podatke od podnosioca prijave, te na osnovu istih, kao i na osnovu podataka iz vlastite baze podataka iz prethodnih godina, iste analiziralo te procijenilo da na relevantnom tržištu postoji značajan broj konkurenata što je pretpostavka djelovanja slobodne konkurencije.

U 2016. godini, kao godini koja je prethodila predmetnoj koncentraciji, najveći tržišni udio od (..)\*\*% ima privredni subjekt INTEGRAL Inženjering a.d. Laktaši, dok će učesnici predmetne koncentracije i njihova povezana društva nakon provođenja koncentracije zajedno imati očekivani tržišni udio od (..)\*\*%. Prvi sljedeći konkurent privredni subjekt OHL ŽS a.s. Brno - PJ Banja Luka ima tržišno učešće od (..)\*\*%, dok se tržišno učešće ostalih konkurenata kreće u rasponu od (..)\*\*% do 1% i manje.

U svrhu prikaza promjena na relevantnom tržištu, u smislu kretanja tržišnog učešća učesnika koncentracije i njihovih konkurenata, u narednoj tabeli prikazani su podaci o tržišnom učešću učesnika prisutnih na ovom relevantnom tržištu u 2007. godini:

Tabela 3.

Redni broj	Naziv privrednog subjekta	Tržišno učešće %
01.	INTEGRAL Inženjering a.d. Laktaši	(..)**
02.	<b>Prijedorputevi a.d. Prijedor</b>	(..)**
03.	NISKOGRADNJA d.o.o. Laktaši	(..)**
04.	<b>Bijeljina put doo Bijeljina</b>	(..)**
05.	Hidroinženjering	(..)**
06.	Mrkonjićputevi a.d. Mrkonjić Grad	(..)**
07.	<b>Kozaraputevi d.o.o. Banja Luka</b>	(..)**
08.	<b>ILIDŽAPUTEVI d.o.o. I. Sarajevo</b>	(..)**
09.	Ostali	(..)**
	<b>Ukupno:</b>	<b>100,00</b>

Izvor: baza podataka Konkurencijskog vijeća

Na osnovu podataka prikazanih u Tabeli 3., vidljive su oscilacije vrijednosti tržišnog učešća učesnika koncentracije, njihovih povezanih društava i konkurenata na relevantnom tržištu u periodu od 2007 do 2016. godine. Kod podnosioca predmetne prijave, u ovom periodu uočeno je kretanje vrijednosti tržišnog učešća na relevantnom tržištu od (..)\*\*% do (..)\*\*%. Kod ciljanog društva uočen je pad tržišnog učešća u istom periodu sa (..)\*\*%, na (..)\*\*% u 2016. godini. Povezana društva učesnika predmetne koncentracije imala su tržišno

učešće u rasponu: privredni subjekt Prijedorputevi a.d. Prijedor sa (.)\*\*% u 2007. godini opada na (.)\*\*% u 2016. godini, a privredni subjekt ILIDŽAPUTEVI d.o.o. I. Sarajevo bilježi rast sa (.)\*\*% u 2007. godini na (.)\*\*% u 2016. godini.

Privredni subjekt INTEGRAL Inženjering a.d. Laktaši, kao vodeći konkurent na relevantnom tržištu, u 2007. godini imao je tržišno učešće u vrijednosti od (.)\*\*%, dok u 2016. godini njegovo tržišno učešće je poraslo na (.)\*\*%.

#### 7. Ocjena predmetne koncentracije

Na osnovu kriterija utvrđenih članom 17. Zakona, Konkurencijsko vijeće je ocijenilo efekte predmetne koncentracije, analiziralo uticaje istih na strukturu relevantnog tržišta kao i da li će predmetna koncentracija stvoriti dominantan položaj Podnosioca prijave, koji bi za posljedicu imao značajno narušavanje efikasne tržišne konkurencije, u smislu člana 13. Zakona o konkurenciji, odnosno da li će ista proizvesti pozitivne efekte koji se ogledaju u jačanju postojeće konkurencije na relevantnom tržištu.

Konkurencijsko vijeće je analizom zaprimljenih i prikupljenih podataka, te analizom relevantnog tržišta u smislu člana 17. Zakona, ocijenilo da ne postoje pravne i druge zapreke za ulazak drugih privrednih subjekata na relevantno tržište.

Također je ustanovljeno da na relevantnom tržištu postoji zadovoljavajući broj konkurenata, te da provođenjem predmetne koncentracije neće doći do isključenja konkurencije niti do eventualnog slabljenja funkcionisanja slobodne tržišne konkurencije na predmetnom relevantnom tržištu, odnosno da predmetna koncentracija ne sprječava, ograničava niti narušava tržišnu konkurenciju na relevantnom tržištu.

Na osnovu raspoloživih podataka, ocijenjeno je da učesnici koncentracije i njihova povezana društva, nakon provođenja koncentracije neće steći dominantan položaj na relevantnom tržištu, te se u tom smislu ne mogu dovesti u položaj da direktno ili indirektno nameću nelojalne kupovne ili prodajne cijene ili uslove poslovanja kojima se ograničava konkurencija na štetu potrošača.

Konkurencijsko vijeće je uzimajući u obzir iznesene činjenice i podatke, ocijenilo predmetnu koncentraciju dopuštenom, u smislu člana 18. stav (2) tačka a) Zakona te donijelo odluku kao u dispozitivu ovoga Rješenja.

#### 8. Administrativna taksa

Podnosilac prijave u skladu s članom 2. tarifni broj 107. stav (1) tačka d) pod 1) Odluke o visini administrativnih taksi u vezi sa procesnim radnjama pred Konkurencijskim vijećem ("Službeni glasnik BiH", br. 30/06 i 18/11), dužan je platiti administrativnu taksu na ovo Rješenje u iznosu od 2.500,00 KM u korist Budžeta institucija Bosne i Hercegovine.

#### 9. Pouka o pravnom lijeku

Protiv ovog Rješenja nije dozvoljena žalba.

Nezadovoljna stranka može pokrenuti upravni spor pred Sudom Bosne i Hercegovine u roku od 30 dana od dana prijema ovog Rješenja, odnosno od dana njegovog objavljivanja.

Broj UP-04-26-1-031-21/17

28. februara 2018. godine  
Sarajevo

Predsjednik  
Ivo Jerkić, s. r.

Konkurencijsko vijeće Bosne i Hercegovine, na temelju članka 25. stavak (1) tačka e), članka 42. stavak (1) tačka d), a u svezi sa čl. 12., 14., 16. i 18. Zakona o konkurenciji ("Službeni glasnik BiH", br. 48/05, 76/07 i 80/09), rješavajući po Prijavi koncentracije podnesene od strane gospodarskog subjekta "Kozaraputevi" d.o.o. Banja Luka, ul. Tunjice bb, 78000 Banja Luka, zaprimljenoj dana 27.9.2017. godine pod brojem UP-04-26-1-031-1/17, na 20. sjednici održanoj dana 2018. godine, donijelo je

## RJEŠENJE

1. Ocjenjuje se dopuštenom koncentracija koja nastaje na mjerodavnom tržištu pružanja usluga gradnje puteva i autoputeva u oblasti niskogradnje u Republici Srpskoj, kojom gospodarski subjekt "Kozaraputevi" d.o.o. Banja Luka, ul. Tunjice bb, 78000 Banja Luka, stječe 100% udjela u gospodarskom subjektu "Bijeljina put" d.o.o. Bijeljina, ul. Baje Pivljanina bb, 76300 Bijeljina.

2. Ovo Rješenje je konačno i upisuje se u registar koncentracija.

3. Ovo Rješenje će biti objavljeno u "Službenom glasniku BiH", službenim glasilima entiteta i Brčko distrikta Bosne i Hercegovine.

## Objašnjenje

Konkurencijsko vijeće je dana 27.9.2017. godine pod brojem UP-04-26-1-031-1/17, zaprimilo Prijavu koncentracije (daljnje u tekstu: Prijava), podnesenu od strane gospodarskog subjekta "Kozaraputevi" d.o.o. Banja Luka, ul. Tunjice bb, 78000 Banja Luka (daljnje u tekstu: Kozaraputevi ili Podnositelj prijave), koja se odnosi na sticanje 100% udjela u gospodarskom subjektu "Bijeljina put" d.o.o. Bijeljina, ul. Baje Pivljanina bb, 76300 Bijeljina (daljnje u tekstu: Bijeljina put).

Prijava je podnesena putem zastupnika, Brokersko dilerskog društva "Monet broker" AD Banja Luka, ul. Jovana Dučića 25, 78000 Banja Luka (daljnje u tekstu: Podnositelj prijave).

Uvidom u podnesenu Prijavu, Konkurencijsko vijeće je ustanovilo da ista nije uredna i kompletna u smislu odredbi Zakona o konkurenciji ("Službeni glasnik BiH", br. 48/05, 76/07 i 80/09) (daljnje u tekstu: Zakon) i Odluke o načinu podnošenja prijave i kriterija za ocjenu koncentracija gospodarskih subjekata ("Službeni glasnik BiH", broj 34/10).

Predmetna prijava je na zahtjeve Konkurencijskog vijeća pod brojem UP-04-26-1-031-2/17 od 4.10.2017. god., UP-04-26-1-031-4/17 od 30.10.2017. god., UP-04-26-1-031-8/17 od 5.12.2017. godine, UP-04-26-1-031-12/17 od 22.12.2017. godine i UP-04-26-1-031-18/17 od 1.2.2018. godine, dopunjena podnescima broj UP-04-26-1-031-3/17 od 18.10.2017. godine, UP-04-26-1-031-5/17 od 15.11.2017. godine, UP-04-26-1-031-9/17 od 12.12.2017. godine, UP-04-26-1-031-10/17 od 13.12.2017. godine, UP-04-26-1-031-13/17 od 29.12.2017. godine, UP-04-26-1-031-19/17 i UP-04-26-1-031-20/17 oba od 2.2.2018. godine.

Konkurencijsko vijeće je dana 7.12.2017. godine pod brojem UP-04-26-1-031-6/17, objavilo Obavijest o prijavi predmetne koncentracije u dnevnom listu Nezavisne novine, te na web stranici Konkurencijskog vijeća i pozvalo sve zainteresirane strane na dostavljanje eventualnih primjedbi na istu. U okviru predviđenog roka u Konkurencijskom vijeću pod brojem UP-04-26-1-031-11/17, dana 15.12.2017. godine, zaprimljen je jedan anonimni prigovor iz Istočnog Sarajeva, u kom se navodi da će gospodarski subjekt Kozaraputevi Banja Luka, imati dominaciju na tržištu održavanja puteva u Republici Srpskoj, te da će odobravanje predmetne koncentracije narušiti tržište niskogradnje u Republici Srpskoj.

Podnositelj prijave je naveo, u smislu članka 30. stavak (2) Zakona, da nema namjeru podnošenja prijave predmetne koncentracije drugim tijelima nadležnim za ocjenu iste, izvan teritorija Bosne i Hercegovine.

Nakon analize podnesene Prijave i zaprimljenih dopuna, Konkurencijsko vijeće je 30.1.2018. godine pod brojem UP-04-26-1-031-16/17, Podnositelju prijave izdalo Potvrdu o prijemu kompletne i uredne prijave koncentracije, u smislu članka 30. stavak (3) Zakona.

Prijava namjere koncentracije je podnesena u smislu članka 16. stavak (1) Zakona.

### 1. Sudionici predmetne koncentracije

Sudionici koncentracije po predmetnoj prijavi su gospodarski subjekti "Kozaraputevi" d.o.o. Banja Luka i "Bijeljina put" d.o.o. Bijeljina.

#### 1.1 Gospodarski subjekt "Kozaraputevi" d.o.o. Banja Luka, kao kupac

Gospodarski subjekt "Kozaraputevi" d.o.o. Banja Luka, ul. Tunjice bb, 78000 Banja Luka, gospodarsko društvo za izgradnju, održavanje i zaštitu puteva, osnovano 3.12.2002. godine, registrirano je u Okružnom gospodarskom sudu u Banja Luci sa matičnim brojem 1-234-00 i upisanim kapitalom od <sup>1</sup>(..)\*\* KM.

Pretežita djelatnost gospodarskog subjekta Kozaraputevi jeste izgradnja puteva i autoputeva.

Prema aktualnom izvratku iz sudskog registra, 100% vlasnik gospodarskog subjekta Kozaraputevi je gospodarski subjekt "Grupa Fortis" d.o.o. Banja Luka, Tunjice bb, 78000 Banja Luka, osnovan 27.7.2007. godine, čiji je 100% vlasnik fizička osoba (..)\*\* sa adresom u (..)\*\*.

Gospodarski subjekt "Grupa Fortis" je poslovni sustav koji se sastoji od šest samostalnih poduzeća, a njegova osnovna djelatnost je savjetovanje u svezi s poslovanjem i ostalim upravljanjem.

Pored gospodarskog subjekta "Kozaraputevi", članice "Grupe Fortis" d.o.o. Banja Luka, su i sljedeći gospodarski subjekti:

1) Prijedorputevi a.d. Prijedor, čija je temeljna djelatnost izgradnja, rekonstrukcija i održavanje puteva i autoputeva, u većinskom je vlasništvu (78,77%) fizičke osobe (..)\*\*. Ovaj gospodarski subjekt u svom 100% vlasništvu ima i Ogranak Prijedorputevi Beograd, Republika Srbija, čija je temeljna djelatnost također izgradnja puteva i autoputeva, s tim da isti nije bio prisutan na mjerodavnom tržištu u Bosni i Hercegovini niti njenim entitetima u 2016. godini;

2) Ilidžaputevi a.d. Istočno Sarajevo, čija je temeljna djelatnost izgradnja autoputeva i drugih saobraćajnica, aerodromskih pista i sportskih terena, u 100% je vlasništvu (..)\*\*, odnosno fizičke osobe (..)\*\*;

3) Japra a.d. Novi Grad, temeljna djelatnost vadenje ukrasnog kamena i kamena za gradnju, krečnjaka, gipsa, krede i škriljevca, u vlasništvu je: 29,83% fizičke osobe (..)\*\*, 24,97% (..)\*\*, 15,01% (..)\*\*, 7,29% (..)\*\*, 7,22% (..)\*\* i ostali sitni dioničari;

4) Livnica a.d. Ljubija čija je temeljna djelatnost lijevanje željeza, proizvodnja metalnih konstrukcija i njihovih dijelova, u vlasništvu je (..)\*\* u iznosu od 34,81%, 29,86% posjeduje fizička osoba (..)\*\*, 9,99% (..)\*\* i ostali sitni dioničari;

5) Egzotik d.o.o. Prijedor, temeljna djelatnost je trgovina na malo motornim gorivima u specijaliziranim prodavnicama, u 100% vlasništvu (..)\*\*.

Izravno povezana društva podnositelja prijave u odnosu na vlasničku strukturu su:

a) Gospodarski subjekt Ilidžaputevi a.d. Istočno Sarajevo, Bosna i Hercegovina, (100% je vlasništvo (..)\*\*, odnosno fizičke osobe (..)\*\* čija je temeljna djelatnost izgradnja autoputeva i drugih saobraćajnica, aerodromskih pista i sportskih terena, i

b) Fortis Mont d.o.o. Herceg Novi, Crna Gora, u 100% vlasništvu (..)\*\*, ima za temeljnu djelatnost izgradnju puteva i autoputeva i nije bila prisutna na mjerodavnom tržištu u Bosni i Hercegovini niti njenim entitetima u 2016. godini.

#### 1.2 Gospodarski subjekt "Bijeljina put" d.o.o. Bijeljina, kao ciljano društvo

Gospodarski subjekt "Bijeljina put" d.o.o. Bijeljina, ul. Bajje Pivljanina bb, 76300 Bijeljina, upisan je u sudski registar

Okružnog privrednog suda u Bijeljini, sa matičnim brojem 59-01-0214-14(1-2733) i upisanim kapitalom od (..)\*\* KM. Osnivač i 100% vlasnik ovog gospodarskog subjekta je fizička osoba (..)\*\* sa adresom u (..)\*\*.

Temeljna registrirana djelatnost gospodarskog subjekta "Bijeljina put" je izgradnja puteva i autoputeva.

Povezano društvo, koje je u 100% vlasništvu gospodarskog subjekta "Bijeljina put", jeste gospodarski subjekt "Ruding" a.d. Ugljevik, čija je temeljna djelatnost rušenje i razbijanje objekata - zemljani radovi.

#### 2. Obveza prijave koncentracije

Na temelju članka 14. stavak (1) Zakona, namjeravano koncentraciju sudionici su u obvezi prijaviti ukoliko:

a) ukupni godišnji prihod svih sudionika koncentracije ostvaren prodajom roba/usluga na svjetskom tržištu iznosi 100.000.000,00 KM po završnom računu iz godine koja je prethodila koncentraciji, i

b) da ukupni godišnji prihod svakog od najmanje dva sudionika koncentracije ostvaren prodajom roba/usluga na tržištu Bosne i Hercegovine iznosi najmanje 8.000.000,00 KM u godini koja je prethodila koncentraciji, ili ukoliko je njihov zajednički tržišni udjel na mjerodavnom tržištu veće od 40%.

Ukupni godišnji prihodi gospodarskih subjekata sudionika koncentracije na dan 31. prosinca 2016. godine iznosio je:

Tablica 1.

Red. br.	Naziv gospodarskog subjekta	Prihod ostvaren na tržištu u BiH izražen u KM	Prihod na svjetskom tržištu izražen u KM
01.	Kozaraputevi d.o.o. Banja Luka	(..)**	(..)**
02.	Bijeljina put d.o.o. Bijeljina	(..)**	(..)**

Izvor: podatci iz Prijave

Prema prikazanim podacima (Tablica 1.) finansijski pragovi odnosno uvjeti predviđeni člankom 14. stavak (1) točka b) Zakona, pod kojim postoji obveza prijave koncentracije, su ispunjeni, te je postojala obveza prijave koncentracije u roku od 15 dana od dana potpisivanja ugovora.

#### 3. Pravni temelj i oblik koncentracije

U podnesenoj Prijavi, podnositelj prijave kao pravni temelj predmetne koncentracije navodi Ugovor o kupoprodaji udjela (istupanje člana/osnivača društva i prijenos udjela uz naknadu) zaključen dana 20.9.2017. godine, između fizičke osobe: (..)\*\* sa adresom u (..)\*\* (osnivača i 100% vlasnika gospodarskog subjekta "Bijeljina put"), kao prodavatelja i gospodarskog subjekata Kozaraputevi, kao kupca.

Koncentracija se odnosi na stjecanje 100% udjela i isključive kontrole nad gospodarskim subjektom "Bijeljina put" od strane gospodarskog subjekta Kozaraputevi.

Ugovor o kupoprodaji udjela, kao pravni temelj predmetne koncentracije, ne obuhvata vlasništvo gospodarskog subjekta "Bijeljina put" nad udjelima u gospodarskom subjektu "Ruding" a.d. Ugljevik, kako je navedeno u članku 2. ovog Ugovora.

Analizom dostavljene dokumentacije, Konkurencijsko vijeće je ustanovilo da je obveza prijave predmetne koncentracije, sukladno članku 16. stavak (1) Zakona, postojala u rasponu od 15 dana počev od dana potpisivanja ugovora, što je od strane Podnositelja prijave ispoštovano, odnosno Prijava dostavljena u propisanom roku.

Sljedom navedenog, pravni oblik predmetne koncentracije jeste stjecanje kontrole nad gospodarskim subjektom, kupovinom većine udjela temeljnog kapitala, u smislu odredbi članka 12. stavak (1) točka b) pod 1) Zakona.

<sup>1</sup> (..)\*\* podatak predstavlja poslovnu tajnu

#### 4. Pravni okvir ocjene koncentracije

Konkurencijsko vijeće u postupku ocjene koncentracije je primijenilo odredbe Zakona, Odluke o utvrđivanju mjerodavnog tržišta ("Službeni glasnik BiH", br. 18/06 i 34/10), te Odluke o načinu podnošenja prijave i kriterijima za ocjenu koncentracija gospodarskih subjekata ("Službeni glasnik BiH", broj 30/10).

Konkurencijsko vijeće, na temelju članka 43. stavak (7) Zakona, također je koristilo kriterije i standarde iz Obavijesti Europske komisije o izračunu ukupnog prihoda sukladno Uredbi Vijeća (EEZ) broj 4064/89 o kontroli koncentracije gospodarskih subjekata.

#### 5. Mjerodavno tržište koncentracije

Mjerodavno tržište, u smislu članka 3. Zakona, te čl. 4. i 5. Odluke o utvrđivanju mjerodavnog tržišta, čini tržište određenih proizvoda i/ili usluga koji su predmet obavljanja djelatnosti na određenom zemljopisnom području.

Prema odredbi članka 4. Odluke o utvrđivanju mjerodavnog tržišta, mjerodavno tržište proizvoda obuhvata sve proizvode i/ili usluge, koje potrošači smatraju međusobno zamjenjivim s obzirom na njihove bitne značajke, kvalitetu, namjenu, cijenu ili način uporabe.

Kao mjerodavni proizvod određuje se pružanje usluga gradnje puteva i autoputeva u oblasti niskogradnje.

Prema članku 5. Odluke o utvrđivanju mjerodavnog tržišta, mjerodavno tržište u zemljopisnom smislu obuhvata cijeli ili dio teritorija Bosne i Hercegovine, na kojem su tržišni konkurenti aktivni u prodaji i/ili kupovini relevantnog proizvoda i/ili usluge pod jednakim ili dovoljno ujednačenim uvjetima koji to tržište bitno razlikuju od uvjeta tržišne konkurencije na susjednim zemljopisnim tržištima.

Kao zemljopisno tržište određuje se područje Republike Srpske, uzimajući u obzir područje ciljnog društva, odnosno gospodarskog subjekta Bijeljina put, kao društva nad kojim se stječe kontrola predmetnom koncentracijom.

Slijedom navedenog kao mjerodavno tržište u predmetnoj Prijavi, određeno je tržište pružanja usluga gradnje puteva i autoputeva u oblasti niskogradnje u Republici Srpskoj, te će predmetna koncentracija na istom proizvesti učinke.

Sukladno članku 3. Zakona, te čl. 4. i 5. Odluke o utvrđivanju mjerodavnog tržišta, mjerodavnim tržištem predmetne koncentracije smatra se tržište pružanja usluga gradnje puteva i autoputeva u oblasti niskogradnje u Republici Srpskoj.

#### 6. Analiza mjerodavnog tržišta i tržišnog udjela

Podnositelj prijave dostavio je Konkurencijskom vijeću podatke o tržišnom udjelu sudionika koncentracije i njihovih konkurenata u 2016. godini, za mjerodavno tržište pružanja usluga gradnje puteva i autoputeva u oblasti niskogradnje u Republici Srpskoj, kako slijedi:

Tablica 2.

Redni broj	Naziv gospodarskog subjekta	Tržišni udjel %
01.	INTEGRAL Inženjering a.d. Laktaši	(..)**
02.	Prijedorputevi a.d. Prijedor	(..)**
03.	OHL ŽS a.s. Brno - PJ Banja Luka	(..)**
04.	GAS-RES d.o.o. Banja Luka	(..)**
05.	NISKOGRADNJA d.o.o. Laktaši	(..)**
06.	ZVORNIKPUTEVI a.d. Zvornik	(..)**
07.	HIDRO-KOP doo Banja Luka	(..)**
08.	Mrkonjićputevi d.o.o. Mrkonjić Grad	(..)**
09.	Bijeljina put doo Bijeljina	(..)**
10.	AD za održavanje Romanijaputevi	(..)**
11.	Kozaraputevi d.o.o. Banja Luka	(..)**
12.	HIGRA d.o.o. Bijeljina	(..)**
13.	TEREX-Inženjering d.o.o. Bijeljina	(..)**
14.	SRBINJEPUTEVI d.o.o. Foča	(..)**
15.	ILIDŽAPUTEVI d.o.o. I. Sarajevo	(..)**
16.	DESKO d.o.o. Bratunac	(..)**

17.	A.D. Hercegovinaputevi Trebinje	(..)**
18.	Ostali	(..)**
	<b>Ukupno:</b>	<b>100</b>
	<b>Ukupno: 9+11</b>	(..)**
	<b>Ukupno: 2+9+11+15</b>	(..)**

Izvor: podatci iz Prijave

Konkurencijsko vijeće je u tijeku razmatranja predmetne koncentracije prikupilo potrebne podatke od podnositelja prijave, te na temelju istih, kao i na temelju podataka iz vlastite baze podataka iz prethodnih godina, iste analiziralo te procijenilo da na mjerodavnom tržištu postoji značajan broj konkurenata što je pretpostavka djelovanja slobodne konkurencije.

U 2016. godini, kao godini koja je prethodila predmetnoj koncentraciji, najveći tržišni udjel od (..)\*\* % ima gospodarski subjekt INTEGRAL Inženjering a.d. Laktaši, dok će sudionici predmetne koncentracije i njihova povezana društva nakon provođenja koncentracije zajedno imati očekivani tržišni udjel od (..)\*\* %. Prvi slijedeći konkurent gospodarski subjekt OHL ŽS a.s. Brno - PJ Banja Luka ima tržišni udjel od (..)\*\* %, dok se tržišni udjel ostalih konkurenata kreće u rasponu od (..)\*\* % do 1% i manje.

U svrhu prikaza promjena na mjerodavnom tržištu, u smislu kretanja tržišnog udjela sudionika koncentracije i njihovih konkurenata, u narednoj tabeli prikazani su podatci o tržišnom udjelu sudionika prisutnih na ovom mjerodavnom tržištu u 2007. godini:

Tablica 3.

Redni broj	Naziv gospodarskog subjekta	Tržišni udjel %
01.	INTEGRAL Inženjering a.d. Laktaši	(..)**
02.	Prijedorputevi a.d. Prijedor	(..)**
03.	NISKOGRADNJA d.o.o. Laktaši	(..)**
04.	Bijeljina put doo Bijeljina	(..)**
05.	Hidroinženjering	(..)**
06.	Mrkonjićputevi a.d. Mrkonjić Grad	(..)**
07.	Kozaraputevi d.o.o. Banja Luka	(..)**
08.	ILIDŽAPUTEVI d.o.o. I. Sarajevo	(..)**
09.	Ostali	(..)**
	<b>Ukupno:</b>	<b>100,00</b>

Izvor: baza podataka Konkurencijskog vijeća

Na temelju podataka prikazanih u Tablici 3., vidljive su oscilacije vrijednosti tržišnog udjela sudionika koncentracije, njihovih povezanih društava i konkurenata na mjerodavnom tržištu u razdoblju od 2007 do 2016. godine. Kod podnositelja predmetne prijave, u ovom razdoblju uočeno je kretanje vrijednosti tržišnog udjela na mjerodavnom tržištu od (..)\*\* % do (..)\*\* %. Kod ciljanog društva uočeno je pad tržišnog udjela u istom razdoblju sa (..)\*\* %, na (..)\*\* % u 2016. godini. Povezana društva sudionika predmetne koncentracije imala su tržišni udjel u rasponu: gospodarski subjekt Prijedorputevi a.d. Prijedor sa (..)\*\* % u 2007. godini opada na (..)\*\* % u 2016. godini, a gospodarski subjekt ILIDŽAPUTEVI d.o.o. I. Sarajevo bilježi rast sa (..)\*\* % u 2007. godini na (..)\*\* % u 2016. godini.

Gospodarski subjekt INTEGRAL Inženjering a.d. Laktaši, kao vodeći konkurent na mjerodavnom tržištu, u 2007. godini imao je tržišni udjel u vrijednosti od (..)\*\* %, dok u 2016. godini njegov tržišni udjel je porastao na (..)\*\* %.

#### 7. Ocjena predmetne koncentracije

Na temelju kriterija utvrđenih člankom 17. Zakona, Konkurencijsko vijeće je ocijenilo učinke predmetne koncentracije, analiziralo utjecaje istih na strukturu mjerodavnog tržišta kao i da li će predmetna koncentracija stvoriti vladajući položaj Podnositelja prijave, koji bi za posljedicu imao značajno narušavanje učinkovite tržišne konkurencije, u smislu članka 13. Zakona o konkurenciji, odnosno da li će ista proizvesti pozitivne učinke koji se ogledaju u jačanju postojeće konkurencije na mjerodavnom tržištu.

Konkurencijsko vijeće je analizom zaprimljenih i prikupljenih podataka, te analizom mjerodavnog tržišta u smislu članka 17. Zakona, ocijenilo da ne postoje pravne i druge zapreke za ulazak drugih gospodarskih subjekata na mjerodavno tržište.

Također je ustanovljeno da na mjerodavnom tržištu postoji zadovoljavajući broj konkurenata, te da provođenjem predmetne koncentracije neće doći do isključenja konkurencije niti do eventualnog slabljenja funkcioniranja slobodne tržišne konkurencije na predmetnom mjerodavnom tržištu, odnosno da predmetna koncentracija ne sprječava, ograničava niti narušava tržišnu konkurenciju na mjerodavnom tržištu.

Na temelju raspoloživih podataka, ocijenjeno je da sudionici koncentracije i njihova povezana društva, nakon provođenja koncentracije neće steći vladajući položaj na mjerodavnom tržištu, te se u tom smislu ne mogu dovesti u položaj da izravno ili neizravno nameću nelojalne kupovne ili prodajne cijene ili uvjete poslovanja kojima se ograničava konkurencija na štetu potrošača.

Konkurencijsko vijeće je uzimajući u obzir iznesene činjenice i podatke, ocijenilo predmetnu koncentraciju dopuštenom, u smislu članka 18. stavak (2) točka a) Zakona te donijelo odluku kao u izreci ovoga Rješenja.

#### 8. Administrativna pristojba

Podnositelj prijave sukladno članku 2. tarifni broj 107. stavak (1) točka d) pod 1) Odluke o visini administrativnih pristojbi u svezi sa procesnim radnjama pred Konkurencijskim vijećem ("Službeni glasnik BiH", br. 30/06 i 18/11), dužan je platiti administrativnu pristojbu na ovo Rješenje u iznosu od 2.500,00 KM u korist Proračuna institucija Bosne i Hercegovine.

#### 9. Pouka o pravnom lijeku

Protiv ovog Rješenja nije dozvoljen priziv.

Nezadovoljna stranka može pokrenuti upravni spor pred Sudom Bosne i Hercegovine u roku od 30 dana od dana primitka ovog Rješenja, odnosno od dana njegovog objavljivanja.

Broj UP-04-26-1-031-21/17

28. veljače 2018. godine  
Sarajevo

Predsjednik  
Ivo Jerkić, v. r.

Konkurencijski savjet Bosne i Hercegovine, na osnovu člana 25. stav (1) tačka e), člana 42. stav (1) tačka d), a u vezi sa čl. 12., 14., 16. i 18. Zakona o konkurenciji ("Službeni glasnik BiH", br. 48/05, 76/07 i 80/09), rješavajući po Prijavi koncentracije podnesene od strane privrednog subjekta "Kozaraputevi" d.o.o. Baňa Лука, ул. Туњице бб, 78000 Бања Лука, запримљеној дана 27.9.2017. године под бројем УП-04-26-1-031-1/17, на 20. сједници одржаној дана 2018. године, доnio је

### РЈЕШЕЊЕ

1. Оцјењује се допуштеном концентрацијом која настаје на релевантном тржишту пружања услуга грађне путева и аутопутева у области нискоградње у Републици Српској, којом привредни субјекат "Козарапутеви" д.о.о. Бања Лука, ул. Туњице бб, 78000 Бања Лука, стиче 100% учешћа у привредном субјекту "Бијељина пут" д.о.о. Бијељина, ул. Баје Пивљанина бб, 76300 Бијељина.

2. Ово Рјешење је коначно и уписује се у регистар концентрација.

3. Ово Рјешење ће бити објављено у "Службеном гласнику БиХ", службеним гласницима ентитета и Брчко дистрикта Босне и Херцеговине.

### Образложење

Конкureнциски савјет је дана 27.9.2017. године под бројем УП-04-26-1-031-1/17, запримио Пријаву концентрације (даље у тексту: Пријава), поднесу од

стране привредног субјекта "Козарапутеви" д.о.о. Бања Лука, ул. Туњице бб, 78000 Бања Лука (даље у тексту: Козарапутеви или Подносилац пријаве), која се односи на стицање 100% учешћа у привредном субјекту "Бијељина пут" д.о.о. Бијељина, ул. Баје Пивљанина бб, 76300 Бијељина (даље у тексту: Бијељина пут).

Пријава је поднесена путем заступника, Брокерско дилерског друштва "Монет брокер" АД Бања Лука, ул. Јована Дучића 25, 78000 Бања Лука (даље у тексту: Подносилац пријаве).

Увидом у поднесу Пријаву, Конкureнциски савјет је установио да иста није уредна и комплетна у смислу одредби Закона о конкуренцији ("Службени гласник БиХ", бр. 48/05, 76/07 и 80/09) (даље у тексту: Закон) и Одлуке о начину подношења пријаве и критеријума за оцјену концентрација привредних субјеката ("Службени гласник БиХ", број 34/10).

Предметна пријава је на захтјеве Конкureнциског савјета под бројем УП-04-26-1-031-2/17 од 4.10.2017. год., УП-04-26-1-031-4/17 од 30.10.2017. год., УП-04-26-1-031-8/17 од 5.12.2017. године, УП-04-26-1-031-12/17 од 22.12.2017. године и УП-04-26-1-031-18/17 од 1.2.2018. године, допуњена поднесима број УП-04-26-1-031-3/17 од 18.10.2017. године, УП-04-26-1-031-5/17 од 15.11.2017. године, УП-04-26-1-031-9/17 од 12.12.2017. године, УП-04-26-1-031-10/17 од 13.12.2017. године, УП-04-26-1-031-13/17 од 29.12.2017. године, УП-04-26-1-031-19/17 и УП-04-26-1-031-20/17 оба од 2.2.2018. године.

Конкureнциски савјет је дана 7.12.2017. године под бројем УП-04-26-1-031-6/17, објавио Обавјештење о пријави предметне концентрације у дневном листу Независне новине, те на веб страници Конкureнциског савјета и позвао све заинтересираних стране на достављање евентуалних примједби на исту. У оквиру предвиђеног рока у Конкureнциском савјету под бројем УП-04-26-1-031-11/17, дана 15.12.2017. године, запримљен је један анонимни приговор из Источног Сарајева, у ком се наводи да ће привредни субјекат Козарапутеви Бања Лука, имати доминацију на тржишту одржавања путева у Републици Српској, те да ће одобравање предметне концентрације нарушити тржиште нискоградње у Републици Српској.

Подносилац пријаве је навео, у смислу члана 30. став (2) Закона, да нема намјеру подношења пријаве предметне концентрације другим тијелима надлежним за оцјену исте, изван територије Босне и Херцеговине.

Након анализе поднесене Пријаве и запримљених допуна, Конкureнциски савјет је 30.1.2018. године под бројем УП-04-26-1-031-16/17, Подносиоцу пријаве издао Потврду о пријему комплетне и уредне пријаве концентрације, у смислу члана 30. став (3) Закона.

Пријава намјере концентрације је поднесена у смислу члана 16. став (1) Закона.

#### 1. Учесници предметне концентрације

Учесници концентрације по предметној пријави су привредни субјекти "Козарапутеви" д.о.о. Бања Лука и "Бијељина пут" д.о.о. Бијељина,

#### 1.1 Привредни субјекат "Козарапутеви" д.о.о. Бања Лука, као купац

Привредни субјекат "Козарапутеви" д.о.о. Бања Лука, ул. Туњице бб, 78000 Бања Лука, привредно друштво за изградњу, одржавање и заштиту путева, основано 3.12.2002. године, регистровано је у Окружном привредном суду у

Бања Луци са матичним бројем 1-234-00 и уписаним капиталом од <sup>1</sup>(..)\*\* КМ.

Претежна дјелатност привредног субјекта Козарапутеви јесте изградња путева и аутопутева.

Према актуелном изводу из судског регистра, 100% власник привредног субјекта Козарапутеви је привредни субјекат "Група Фортис" д.о.о. Бања Лука, Туњице бб, 78000 Бања Лука, основан 27.7.2007. године, чији је 100% власник физичко лице (..)\*\* са адресом у (..)\*\*.

Привредни субјекат "Група Фортис" је пословни систем који се састоји од шест самосталних предузећа, а његова основна дјелатност је савјетовање у вези с пословањем и осталим управљањем.

Поред привредног субјекта "Козарапутеви", чланице "Групе Фортис" д.о.о. Бања Лука, су и сљедећи привредни субјекти:

1) Приједорпутеви а.д. Приједор, чија је основна дјелатност изградња, реконструкција и одржавање путева и аутопутева, у већинском је власништву (78,77%) физичког лица (..)\*\*. Овај привредни субјекат у свом 100% власништву има и Огранак Приједорпутеви Београд, Република Србија, чија је основна дјелатност такођер изградња путева и аутопутева, с тим да исти није био присутан на релевантном тржишту у Босни и Херцеговини нити њеним ентитетима у 2016. години;

2) Илицапутеви а.д. Источно Сарајево, чија је основна дјелатност изградња аутопутева и других саобраћајница, аеродромских pista и спортских терена, у 100% је власништву (..)\*\*, односно физичког лица (..)\*\*;

3) Јапра а.д. Нови Град, основна дјелатност вађење украсног камена и камена за градњу, кречњака, гипса, креде и шкриљевца, у власништву је: 29,83% (..)\*\*, 24,97% (..)\*\*, 15,01% (..)\*\*, 7,29% (..)\*\*, 7,22% (..)\*\* и остали ситни акционари;

4) Ливница а.д. Љубија чија је основна дјелатност лијевање жељеза, производња металних конструкција и њихових дијелова, у власништву је (..)\*\* у износу од 34,81%, 29,86% посједује (..)\*\*, 9,99% (..)\*\* и остали ситни дионичари;

5) Егзотик д.о.о. Приједор, основна дјелатност је трговина на мало моторним горивима у специјализираним продавницама, у 100% власништву (..)\*\*.

Директно повезана друштва подносиоца пријаве у односу на власничку структуру су:

а) Привредни субјекат Илицапутеви а.д. Источно Сарајево, Босна и Херцеговина, (100% је власништво (..)\*\*, односно физичког лица (..)\*\*), чија је основна дјелатност изградња аутопутева и других саобраћајница, аеродромских pista и спортских терена, и

б) Фортис Монг д.о.о. Херцег Нови, Црна Гора, у 100% власништву (..)\*\*, има за основну дјелатност изградњу путева и аутопутева и није била присутна на релевантном тржишту у Босни и Херцеговини нити њеним ентитетима у 2016. години.

## 1.2 Привредни субјекат "Бијељина пут" д.о.о. Бијељина, као циљано друштво

Привредни субјекат "Бијељина пут" д.о.о. Бијељина, ул. Баје Пивљанина бб, 76300 Бијељина, уписан је у судски регистар Округног привредног суда у Бијељини, са матичним бројем 59-01-0214-14(1-2733) и уписаним капиталом од (..)\*\* КМ. Оснивач и 100% власник овог привредног субјекта је физичко лице (..)\*\* са адресом у ул. (..)\*\*.

Основна регистрована дјелатност привредног субјекта "Бијељина пут" је изградња путева и аутопутева.

Повезано друштво, које је у 100% власништву привредног субјекта "Бијељина пут", јесте привредни субјекат "Рудинг" а.д. Угљевик, чија је основна дјелатност рушење и разбијање објеката - земљани радови.

## 2. Обавеза пријаве концентрације

На основу члана 14. став (1) Закона, намјеравану концентрацију учесници су у обавези пријавити уколико:

а) укупни годишњи приход свих учесника концентрације остварен продајом роба/услуга на свјетском тржишту износи 100.000.000,00 КМ по завршном рачуну из године која је претходила концентрацији, и

б) да укупни годишњи приход сваког од најмање два учесника концентрације остварен продајом роба/услуга на тржишту Босне и Херцеговине износи најмање 8.000.000,00 КМ у години која је претходила концентрацији, или уколико је њихово заједничко тржишно учешће на релевантном тржишту веће од 40%.

Укупни годишњи приходи привредних субјеката учесника концентрације на дан 31. децембар 2016. године износио је:

Табела 1.

Ред. бр.	Назив привредног субјекта	Приход остварен на тржишту у БиХ изражен у КМ	Приход на свјетском тржишту изражен у КМ
01.	Козарапутеви Бања Лука д.о.о.	(..)**	(..)**
02.	Бијељина пут Бијељина д.о.о.	(..)**	(..)**

Извор: подаци из Пријаве

Према приказаним подацима (Табела 1.) финансијски прагови односно услови предвиђени чланом 14. став (1) тачка б) Закона, под којим постоји обавеза пријаве концентрације, су испуњени, те је постојала обавеза пријаве концентрације у року од 15 дана од дана потписивања уговора.

## 3. Правни основ и облик концентрације

У поднесеној Пријави, подносилац пријаве као правни основ предметне концентрације наводи Уговор о купопродаји учешћа (иступање члана/оснивача друштва и пренос удјела уз накнаду) закључен дана 20.9.2017. године, између физичког лица: (..)\*\*, са адресом у ул. (..)\*\* (оснивача и 100% власника привредног субјекта "Бијељина пут"), као продавца и привредног субјекта Козарапутеви, као купца.

Концентрација се односи на стицање 100% учешћа и искључиве контроле над привредним субјектом "Бијељина пут" од стране привредног субјекта Козарапутеви.

Уговор о купопродаји удјела, као правни основ предметне концентрације, не обухвата власништво привредног субјекта "Бијељина пут" над учешћима у привредном субјекту "Рудинг" а.д. Угљевик, како је наведено у члану 2. овог Уговора.

Анализом достављене документације, Конкуренијски савјет је установио да је обавеза пријаве предметне концентрације, у складу с чланом 16. став (1) Закона, постојала у распону од 15 дана почев од дана потписивања уговора, што је од стране Подносиоца пријаве испоштовано, односно Пријава достављена у прописаном року.

Слиједом наведеног, правни облик предметне концентрације јесте стицање контроле над привредним субјектом, куповином већине учешћа основног капитала, у смислу одредби члана 12. став (1) тачка б) под 1) Закона.

<sup>1</sup> (..)\*\* податак представља пословну тајну

#### 4. Правни оквир оцјене концентрације

Конкурenciјски савјет у поступку оцјене концентрације је примијенио одредбе Закона, Одлуке о утврђивању релевантног тржишта ("Службени гласник БиХ", бр. 18/06 и 34/10), те Одлуке о начину подношења пријаве и критеријумима за оцјену концентрација привредних субјеката ("Службени гласник БиХ", број 30/10).

Конкурenciјски савјет, на основу члана 43. став (7) Закона, такође је користио критеријуме и стандарде из Обавјештења Европске комисије о израчуна укупног прихода у складу са Уредбом Савјета(ЕЕЗ) број 4064/89 о контроли концентрације привредних субјеката.

#### 5. Релевантно тржиште концентрације

Релевантно тржиште, у смислу члана 3. Закона, те чл. 4. и 5. Одлуке о утврђивању релевантног тржишта, чини тржиште одређених производа и/или услуга који су предмет обављања дјелатности на одређеном географском подручју.

Према одредби члана 4. Одлуке о утврђивању релевантног тржишта, релевантно тржиште производа обухвата све производе и/или услуге, које потрошачи сматрају међусобно замјенивим с обзиром на њихове битне карактеристике, квалитет, намјену, цијену или начин употребе.

Као релевантни производ одређује се пружање услуга градње путева и аутопутева у области нискоградње.

Према члану 5. Одлуке о утврђивању релевантног тржишта, релевантно тржиште у географском смислу обухвата цијелу или дио територије Босне и Херцеговине, на којој су тржишни конкуренти активни у продаји и/или куповини релевантног производа и/или услуге под једнаким или довољно уједначеним условима који то тржиште битно разликују од услова тржишне конкуренције на сусједним географским тржиштима.

Као географско тржиште одређује се подручје Републике Српске, узимајући у обзир подручје циљног друштва, односно привредног субјекта Бијељина пут, као друштва над којим се стиче контрола предметном концентрацијом.

Слиједом наведеног као релевантно тржиште у предметној Пријави, одређено је тржиште пружања услуга градње путева и аутопутева у области нискоградње у Републици Српској, те ће предметна концентрација на истом произвести ефекте.

У складу са чланом 3. Закона, те чл. 4. и 5. Одлуке о утврђивању релевантног тржишта, релевантним тржиштем предметне концентрације сматра се тржиште пружања услуга градње путева и аутопутева у области нискоградње у Републици Српској.

#### 6. Анализа релевантног тржишта и тржишног учешћа

Подносилац пријаве доставио је Конкурenciјском савјету податке о тржишном учешћу учесника концентрације и њихових конкурената у 2016. години, за релевантно тржиште пружања услуга градње путева и аутопутева у области нискоградње у Републици Српској, како слиједи:

Табела 2.

Редни број	Назив привредног субјекта	Тржишно учешће %
01.	ИНТЕГРАЛ Инжењеринг а.д. Лакташи	(..)**
02.	Приједорпутеви а.д. Приједор	(..)**
03.	ОХЛ ЖС а.с. Брно - ПЈ Бања Лука	(..)**
04.	ГАС-РЕС д.о.о. Бања Лука	(..)**
05.	НИСКОГРАДЊА д.о.о. Лакташи	(..)**
06.	ЗВОРНИКПУТЕВИ а.д. Зворник	(..)**
07.	ХИДРО-КОП доо Бања Лука	(..)**
08.	Мркоњићпутеви д.о.о. Мркоњић Град	(..)**

09.	Бијељина пут доо Бијељина	(..)**
10.	АД за одржавање Романијапутеви	(..)**
11.	Козарапутеви д.о.о. Бања Лука	(..)**
12.	ХИГРА д.о.о. Бијељина	(..)**
13.	TEREX-Инжењеринг д.о.о. Бијељина	(..)**
14.	СРБИЈЕПУТЕВИ д.о.о. Фоча	(..)**
15.	ИЛИЦАПУТЕВИ д.о.о. И. Сарајево	(..)**
16.	ДЕСКО д.о.о. Братунац	(..)**
17.	А.Д. Херцеговинапутеви Требиње	(..)**
18.	Остали	(..)**
	<b>Укупно:</b>	<b>100,00</b>
	<b>Укупно: 9+11</b>	(..)**
	<b>Укупно: 2+9+11+15</b>	(..)**

Извор: подаци из Пријаве

Конкурenciјски савјет је у току разматрања предметне концентрације прикупио потребне податке од подносиоца пријаве, те на основу истих, као и на основу података из властите базе података из претходних година, исте анализирао те процијенио да на релевантном тржишту постоји значајан број конкурената што је претпоставка дјеловања слободне конкуренције.

У 2016. години, као години која је претходила предметној концентрацији, највеће тржишно учешће од (..)\*\*% има привредни субјекат ИНТЕГРАЛ Инжењеринг а.д. Лакташи, док ће учесници предметне концентрације и њихова повезана друштва након провођења концентрације заједно имати очекивано тржишно учешће од (..)\*\*%. Први следећи конкурент привредни субјекат ОХЛ ЖС а.с. Брно - ПЈ Бања Лука има тржишно учешће од (..)\*\*%, док се тржишно учешће осталих конкурената креће у распону од (..)\*\*% до 1% и мање.

У сврху приказа промјена на релевантном тржишту, у смислу кретања тржишног учешћа учесника концентрације и њихових конкурената, у наредној табели приказани су подаци о тржишном учешћу учесника присутних на овом релевантном тржишту у 2007. години:

Табела 3.

Редни број	Назив привредног субјекта	Тржишно учешће %
01.	ИНТЕГРАЛ Инжењеринг а.д. Лакташи	(..)**
02.	Приједорпутеви а.д. Приједор	(..)**
03.	НИСКОГРАДЊА д.о.о. Лакташи	(..)**
04.	Бијељина пут доо Бијељина	(..)**
05.	Хидроинжењеринг	(..)**
06.	Мркоњићпутеви а.д. Мркоњић Град	(..)**
07.	Козарапутеви д.о.о. Бања Лука	(..)**
08.	ИЛИЦАПУТЕВИ д.о.о. И. Сарајево	(..)**
09.	Остали	(..)**
	<b>Укупно:</b>	<b>100,00</b>

Извор: база података Конкурenciјског савјета

На основу података приказаних у Табели 3., видљиве су осцилације вриједности тржишног учешћа учесника концентрације, њихових повезаних друштва и конкурената на релевантном тржишту у периоду од 2007. до 2016. године. Код подносиоца предметне пријаве, у овом периоду уочено је кретање вриједности тржишног учешћа на релевантном тржишту од (..)\*\*% до (..)\*\*%. Код циљаног друштва уочен је пад тржишног учешћа у истом периоду са (..)\*\*%, на (..)\*\*% у 2016. години. Повезана друштва учесника предметне концентрације имала су тржишно учешће у распону: привредни субјекат Приједорпутеви а.д. Приједор са (..)\*\*% у 2007. години опада на (..)\*\*% у 2016. години, а привредни субјекат ИЛИЦАПУТЕВИ д.о.о. И. Сарајево биљежи раст са (..)\*\*% у 2007. години на (..)\*\*% у 2016. години.

Привредни субјекат ИНТЕГРАЛ Инжењеринг а.д. Лакташи, као водећи конкурент на релевантном тржишту, у 2007. години имао је тржишно учешће у вриједности од

(..)\*\*%, док у 2016. години његово тржишно учешће је порасло на (..)\*\*%.

#### 7. Оцјена предметне концентрације

На основу критеријума утврђених чланом 17. Закона, Конкурентијски савјет је оцјенио ефекте предметне концентрације, анализирао утицаје истих на структуру релевантног тржишта као и да ли ће предметна концентрација створити доминантан положај Подносиоца пријаве, који би за последицу имао значајно нарушавање ефикасне тржишне конкуренције, у смислу члана 13. Закона о конкуренцији, односно да ли ће иста произвести позитивне ефекте који се огледају у јачању постојеће конкуренције на релевантном тржишту.

Конкурентијски савјет је анализом запримљених и прикупљених података, те анализом релевантног тржишта у смислу члана 17. Закона, оцјенио да не постоје правне и друге запрете за улазак других привредних субјеката на релевантно тржиште.

Такође је установљено да на релевантном тржишту постоји задовољавајући број конкурената, те да провођењем предметне концентрације неће доћи до искључења конкуренције нити до евентуалног слабљења функционисања слободне тржишне конкуренције на предметном релевантном тржишту, односно да предметна концентрација не спречава, ограничава нити нарушава тржишну конкуренцију на релевантном тржишту.

На основу расположивих података, оцјењено је да учесници концентрације и њихова повезана друштва, након провођења концентрације неће стећи доминантан положај на релевантном тржишту, те се у том смислу не могу довести у положај да директно или индиректно намећу нелојалне куповне или продајне цијене или услове пословања којима се ограничава конкуренција на штету потрошача.

Конкурентијски савјет је узимајући у обзир изнесене чињенице и податке, оцјенио предметну концентрацију допуштеном, у смислу члана 18. став (2) тачка а) Закона те донио одлуку као у диспозитиву овога Рјешења.

#### 8. Административна такса

Подносилац пријаве у складу с чланом 2. тарифни број 107. став (1) тачка д) под 1) Одлуке о висини административних такси у вези са процесним радњама пред Конкурентијским савјетом ("Службени гласник БиХ", бр. 30/06 и 18/11), дужан је платити административну таксу на ово Рјешење у износу од 2.500,00 КМ у корист Буџета институција Босне и Херцеговине.

#### 9. Поука о правном лијеку

Против овог Рјешења није дозвољена жалба.

Незадовољна странка може покренути управни спор пред Судом Босне и Херцеговине у року од 30 дана од дана пријема овог Рјешења, односно од дана његовог објављивања.

Број УП-04-26-1-031-21/17

28. фебруара 2018. године  
Сарајево

Предсједник  
**Иво Јеркић**, с. р.

### VANJSKOTRGOVINSKA KOMORA BOSNE I HERCEGOVINE

274

На основу члана 12. Закона о Ванјскотрговинској комори Босне и Херцеговине ("Службени гласник БиХ", број 30/01 и 72/13), Скупштина Ванјскотрговинске коморе Босне и Херцеговине, на сједници одржаној 15.12.2017. године, доноси

### STATUT O IZMJENAMA I DOPUNAMA STATUTA VANJSKOTRGOVINSKE KOMORE BOSNE I HERCEGOVINE

#### Član 1.

У Statutu Ванјскотрговинске коморе Босне и Херцеговине - Пречишћен текст ("Службени гласник БиХ", број 52/14), у члану 7. став 1. тачка а) ријеч у загради "ЕАН" брише се.

#### Član 2.

У члану 13. став 4. дио текста "ст. 1. и 2." мијенја се текстом "става 1."

#### Član 3.

У члану 17. став 2. на крају текста умјесто тачке ставља се зarez и додаје текст:

"и почиње тећи од 1.7. године у којој се врши избор, а завршава истеком четри године, односно 30. јуна."

У члану 17. иза става 2. додаје се нови став 3. који гласи:

"У случају да се до почетка новог mandatног периода не изабери тјела које бира Скупштина, тјела која је изабрала Скупштина претходног sazива настављају са радом у техничком mandatу до избора нових тјела."

У члану 17. досадашњи ставови 3. и 4. postaju ставови 4. и 5.

#### Član 4.

У члану 18. ставови 4. и 5. мијенјају се и гласе:

"Скупштина најкасније до 1. маја године у којој се врше избори donosi одлуку о raspisivanju избора за представнике у Скупштини и избор тјела која бира Скупштина, којом utvrđuje изборне јединице, критерије за избор представника и тјела, као и сва друга питања у vezi са избором.

Konstituirajuća sjednica Скупштине новог sazива održava се најкасније до 25. јуна године у којој се врше избори, а на njoj се врши избор predsjednika и два potpredsjednika Скупштине, избор stalnih тјела Скупштине, избор članова Управног одбора, избор članова Nadzornog одбора и избор predsjednika и два potpredsjednika Komore."

У члану 18. став 6. брише се.

У члану 18. досадашњи став 7. postaje став 6.

#### Član 5.

У члану 18. а став 1. број "5" мијенја се бројем "4".

#### Član 6.

У члану 19. став 3. иза ријечи "popunjavanje" додаје се дио текста који гласи:

"drugim представником istog привредног društva или".

#### Član 7.

У члану 23. став 1. брише се дио текста који гласи: "као и за zamjenu представника у складу са чланом 19. став 3. Statuta.", а умјесто zarezа који претходни овом тексту ставља се тачка.

У члану 23. иза става 2. додају се три нова става 3., 4. и 5. који гласе:

"Скупштина Komore бира Verifikacionu komisiju од три člana као stalno тјело Скупштине која је надлежна за provođenje поступка и predlaganje Скупштини zamjene представника у складу са чланом 19. Statuta.

Način rada Verifikacione komisije bliže се uređuje njenim Poslovnikom о radu.

Mandat komisija iz ovog člana traje до isteka mandata Скупштине која ih је izабрала."

#### Član 8.

У члану 24. став 2. иза ријечи "односно" ријеч "tri" мијенја се ријечу "četiri", а дио текста у istom ставу "и један s простора Brčko distrikta БиХ" брише се.

У члану 24. иза става 2. додаје се нови став 3. који гласи:

"Član Управног одбора може да се изабере и са простора Brčko distrikta БиХ, а у том случају простор Brčko distrikta се

računa ili kao dio prostora Federacije BiH ili kao dio prostora Republike Srpske."

Dosadašnji stavovi 3. i 4. postaju stavovi 4. i 5.

#### Član 9.

U članu 34. dodaje se novi stav 7. koji glasi:

"Svaki potpredsjednik Komore obavlja sve poslove iz nadležnosti predsjednika, na osnovu međusobnog dogovora sa predsjednikom i u koordinaciji sa predsjednikom i potpredsjednikom Komore."

#### Član 10.

U članu 35. iza stava 2. dodaje se novi stav 3. koji glasi:

"Mandat predsjednika ili potpredsjednika Komore prestaje prije isteka mandata na koji je izabran, analogno kao i članu Upravnog odbora."

#### Član 11.

U članu 36. iza stava 1. dodaju se novi stavovi 2., 3., 4. i 5. koji glase:

"Imenovanje generalnog sekretara i dva zamjenika generalnog sekretara predlaže bilo koji član Upravnog odbora.

Ukupan mandat iz stava 1. ovog člana počinje teći od 1.7. godine u kojoj se vrši imenovanje, a završava istekom četiri godine, odnosno 30. juna.

Ukoliko Upravni odbor ne izvrši imenovanje do početka novog mandatskog perioda, generalni sekretar i zamjenici generalnog sekretara nastavljaju sa radom u tehničkom mandatu do imenovanja novog generalnog sekretara i dva zamjenika generalnog sekretara.

Mandat generalnog sekretara i zamjenika generalnog sekretara prestaje i prije isteka mandata na koji su imenovani razrješenjem u skladu sa internim aktima Komore koje donosi Upravni odbor, neopozivom ostavkom ili u slučaju smrti."

U članu 36. dosadašnji stavovi 2., 3. i 4. postaju stavovi 6., 7. i 8.

U članu 36. stav 3. iza riječi "lice" tekst do kraja se briše, a umjesto njega dodaje se novi dio teksta koji glasi:

"sa poznavanjem poslova koji se obavljaju u Upravi stručnih poslova Komore, koje ima sedmi stepen obrazovanja, stručne reference u rukovođenju i organiziranju poslova i najmanje pet godina radnog iskustva sa visokom školskom spremom."

#### Član 12.

U članu 42. stav 1. prije tačke na kraju teksta dodaje se tekst:

"kojom neposredno rukovodi generalni sekretar u dogovoru i koordinaciji sa dva zamjenika".

U članu 42. stav 2. iza riječi "ureda", dodaje se riječ "predstavništva,".

#### Član 13.

U članu 46. stav 3. iza riječi "usluge" stavlja se tačka, a tekst do kraja stava "do iznosa određenog zakonom" briše se.

#### Član 14.

Ovaj Statut stupa na snagu danom donošenja, a objavit će se u "Službenom glasniku BiH".

Broj 01-1-01-1-2026-2/17  
15. decembra 2017. godine

Predsjednica Skupštine  
**Ruža Sopta**, s. r.

Na temelju članka 12. Zakona o Vanjskotrgovinskoj komori Bosne i Hercegovine ("Službeni glasnik BiH", broj 30/01 i 72/13), Skupština Vanjskotrgovinske komore Bosne i Hercegovine, na sjednici održanoj 15.12.2017. godine, donosi

## STATUT O IZMJENAMA I DOPUNAMA STATUTA VANJSKOTRGOVINSKE KOMORE BOSNE I HERCEGOVINE

### Članak 1.

U Statutu Vanjskotrgovinske komore Bosne i Hercegovine - Prečišćen tekst ("Službeni glasnik BiH" broj 52/14), u članku 7. stavak 1. točka a) riječ u zagradi "EAN" briše se.

### Članak 2.

U članku 13. stavak 4. dio teksta "st. 1. i 2." mijenja se tekstom "stavka 1.".

### Članak 3.

U članku 17. stavak 2. na kraju teksta umjesto tačke stavlja se zarez i dodaje tekst:

"i počinje teći od 1.7. godine u kojoj se vrši izbor, a završava istekom četiri godine, odnosno 30. lipnja."

U članku 17. iza stavka 2. dodaje se novi stavak 3. koji glasi:

"U slučaju da se do početka novog mandatskog razdoblja ne izaberu tijela koje bira Skupština, tijela koja je izabrala Skupština prethodnog saziva nastavljaju s radom u tehničkom mandatu do izbora novih tijela."

U članku 17. dosadašnji stavci 3. i 4. postaju stavci 4. i 5.

### Članak 4.

U članku 18. stavci 4. i 5. mijenjaju se i glase:

"Skupština najkasnije do 1. svibnja godine u kojoj se vrše izbori donosi odluku o raspisivanju izbora za zastupnike u Skupštini i izbor tijela koja bira Skupština, kojom utvrđuje izborne jedinice, kriterije za izbor zastupnika i tijela, kao i sva druga pitanja u vezi s izborom.

Konstituirajuća sjednica Skupštine novog saziva održava se najkasnije do 25. lipnja godine u kojoj se vrše izbori, a na njoj se vrši izbor predsjednika i dva potpredsjednika Skupštine, izbor stalnih tijela Skupštine, izbor članova Upravnog odbora, izbor članova Nadzornog odbora i izbor predsjednika i dva potpredsjednika Komore."

U članku 18. stavak 6. briše se.

U članku 18. dosadašnji stavak 7. postaje stavak 6.

### Članak 5.

U članku 18. a stavak 1. broj "5" mijenja se brojem "4".

### Članak 6.

U članku 19. stavak 3. iza riječi "popunjava" dodaje se dio teksta koji glasi:

"drugim zastupnikom istog gospodarskog društva ili".

### Članak 7.

U članku 23. stavak 1. briše se dio teksta koji glasi: "kao i za zamjenu zastupnika sukladno članku 19. stavak 3. Statuta.", a umjesto zarez koji prethodni ovom tekstu stavlja se tačka.

U članku 23. iza stavka 2. dodaju se tri nova stavka 3., 4. i 5. koji glase:

"Skupština Komore bira Verifikacijsko povjerenstvo od tri člana kao stalno tijelo Skupštine koje je mjerodavno za provedbu postupka i predlaganje Skupštini zamjene zastupnika sukladno članku 19. Statuta.

Način rada Verifikacijskog povjerenstva bliže se uređuje njegovim Poslovnikom o radu.

Mandat povjerenstava iz ovog članka traje do isteka mandata Skupštine koja ih je izabrala."

### Članak 8.

U članku 24. stavak 2. iza riječi "odnosno" riječ "tri" mijenja se riječju "četiri", a dio teksta u istom stavu "i jedan s prostora Brčko distrikta BiH" briše se.

U članku 24. iza stavka 2. dodaje se novi stavak 3. koji glasi:

"Član Upravnog odbora može se izabrati i s prostora Brčko distrikta BiH, a u tom slučaju prostor Brčko distrikta se računa ili kao dio prostora Federacije BiH ili kao dio prostora Republike Srpske."

Dosadašnji stavci 3. i 4. postaju stavci 4. i 5.

#### Članak 9.

U članku 34. dodaje se novi stavak 7. koji glasi:

"Svaki potpredsjednik Komore obavlja sve poslove iz mjerodavnosti predsjednika, na temelju međusobnog dogovora s predsjednikom i u koordinaciji s predsjednikom i potpredsjednikom Komore."

#### Članak 10.

U članku 35. iza stavka 2. dodaje se novi stavak 3. koji glasi:

"Mandat predsjednika ili potpredsjednika Komore prestaje prije isteka mandata na koji je izabran, analogno kao i članu Upravnog odbora."

#### Članak 11.

U članku 36. iza stavka 1. dodaju se novi stavci 2., 3., 4. i 5. koji glase:

"Imenovanje generalnog tajnika i dva zamjenika generalnog tajnika predlaže bilo koji član Upravnog odbora.

Ukupan mandat iz stavka 1. ovog članka počinje teći od 1.7. godine u kojoj se vrši imenovanje, a završava istekom četiri godine, odnosno 30. lipnja.

Ako Upravni odbor ne izvrši imenovanje do početka novog mandatnog razdoblja, generalni tajnik i zamjenici generalnog tajnika nastavljaju s radom u tehničkom mandatu do imenovanja novog generalnog tajnika i dva zamjenika generalnog tajnika.

Mandat generalnog tajnika i zamjenika generalnog tajnika prestaje i prije isteka mandata na koji su imenovani razrješenjem sukladno internim aktima Komore koje donosi Upravni odbor, neopozivom ostavkom ili u slučaju smrti."

U članku 36. dosadašnji stavci 2., 3. i 4. postaju stavci 6., 7. i 8.

U članku 36. stavak 3. iza riječi "osoba" tekst do kraja se briše, a umjesto njega dodaje se novi dio teksta koji glasi:

"s poznavanjem poslova koji se obavljaju u Upravi stručnih poslova Komore, koja ima sedmi stupanj obrazovanja, stručne reference u rukovođenju i organiziranju poslova i najmanje pet godina radnog iskustva s visokom školskom spremom."

#### Članak 12.

U članku 42. stavak 1. prije točke na kraju teksta dodaje se tekst:

"kojom neposredno rukovodi generalni tajnik u dogovoru i koordinaciji s dva zamjenika".

U članku 42. stavak 2. iza riječi "ureda", dodaje se riječ "predstavništva,".

#### Članak 13.

U članku 46. stavak 3. iza riječi "usluge" stavlja se točka, a tekst do kraja stavka "do iznosa određenog zakonom" briše se.

#### Članak 14.

Ovaj Statut stupa na snagu danom donošenja, a objavit će se u "Službenom glasniku BiH".

Broj 01-1-01-1-2026-2/17

15. prosinca 2017. godine

Predsjednica Skupštine

**Ruža Sopta**, v. r.

Na osnovu člana 12. Zakona o Spoljnotrgovinskoj komori Bosne i Hercegovine ("Službeni glasnik BiH", broj 30/01 i 72/13), Skupština Spoljnotrgovinske komore Bosne i Hercegovine, na sjednici održanoj 15.12.2017. godine, donosi

## СТАТУТ О ИЗМЈЕНАМА И ДОПУНАМА СТАТУТА СПОЉНОТРГОВИНСКЕ КОМОРЕ БОСНЕ И ХЕРЦЕГОВИНЕ

### Члан 1.

У Статуту Спољнотрговинске коморе Босне и Херцеговине - Пречишћен текст ("Службени гласник БиХ", број 52/14), у члану 7. став 1. тачка а) ријеч у загради "ЕАН" брише се.

### Члан 2.

У члану 13. став 4. дио текста "ст. 1. и 2." мијења се текстом "става 1."

### Члан 3.

У члану 17. став 2. на крају текста умјесто тачке ставља се зарез и додаје текст:

"и почиње тећи од 1.7. године у којој се врши избор, а завршава истеком четири године, односно 30. јуна."

У члану 17. iza stava 2. додаје се нови став 3. који гласи:

"У случају да се до почетка новог мандатног периода не изабери органи које бира Скупштина, органи које је изабрала Скупштина претходног сазива настављају са радом у техничком мандату до избора нових органа."

У члану 17. досадашњи ставови 3. и 4. постају ставови 4. и 5.

### Члан 4.

У члану 18. ставови 4. и 5. мијењају се и гласе:

"Скупштина најкасније до 1. маја године у којој се врше избори доноси одлуку о расписивању избора за представнике у Скупштини и избор органа које бира Скупштина, којом утврђује изборне јединице, критеријуме за избор представника и органа, као и сва друга питања у вези са избором.

Конституирајућа сједница Скупштине новог сазива одржава се најкасније до 25. јуна године у којој се врше избори, а на њој се врши избор председника и два потпредседника Скупштине, избор сталних органа Скупштине, избор чланова Управног одбора, избор чланова Надзорног одбора и избор председника и два потпредседника Коморе."

У члану 18. став 6. брише се.

У члану 18. досадашњи став 7. постаје став 6.

### Члан 5.

У члану 18. а став 1. број "5" мијења се бројем "4".

### Члан 6.

У члану 19. став 3. iza riječi "попуњава" додаје се дио текста који гласи:

"другим представником истог привредног друштва или".

### Члан 7.

У члану 23. став 1. брише се дио текста који гласи: "као и за замјену представника у складу са чланом 19. став 3. Статута.", а умјесто зареза који претходни овом тексту ставља се тачка.

У члану 23. iza stava 2. додају се три нова става 3., 4. и 5. који гласе:

"Скупштина Коморе бира Верификациону комисију од три члана као стални орган Скупштине која је надлежна за спровођење поступка и предлагање Скупштини замјене представника у складу са чланом 19. Статута.

Начин рада Верификационе комисије ближе се уређује њеним Пословником о раду.

Мандат комисија из овог члана траје до истека мандата Скупштине која их је изабрала."

## Члан 8.

У члану 24. став 2. иза ријечи "односно" ријеч "три" мијења се ријечју "четири", а дио текста у истом ставу "и један с простора Брчко дистрикта БиХ" брише се.

У члану 24. иза става 2. додаје се нови став 3. који гласи:

"Члан Управног одбора може да се изабере и са простора Брчко дистрикта БиХ, а у том случају простор Брчко дистрикта се рачуна или као дио простора Федерације БиХ или као дио простора Републике Српске."

Досадашњи ставови 3. и 4. постају ставови 4. и 5.

## Члан 9.

У члану 34. додаје се нови став 7. који гласи:

"Сваки потпредсједник Коморе обавља све послове из надлежности предсједника, на основу међусобног договора са предсједником и у координацији са предсједником и потпредсједником Коморе."

## Члан 10.

У члану 35. иза става 2. додаје се нови став 3. који гласи:

"Мандат предсједника или потпредсједника Коморе престаје прије истека мандата на који је изабран, аналогно као и члану Управног одбора."

## Члан 11.

У члану 36. иза става 1. додају се нови ставови 2., 3., 4. и 5. који гласе:

"Именовање генералног секретара и два замјеника генералног секретара предлаже било који члан Управног одбора.

Укупан мандат из става 1. овог члана почиње тећи од 1.7. године у којој се врши именовање, а завршава истеком четири године, односно 30. јуна.

Уколико Управни одбор не изврши именовање до почетка новог мандатног периода, генерални секретар и замјеници генералног секретара настављају са радом у техничком мандату до именовања новог генералног секретара и два замјеника генералног секретара.

Мандат генералног секретара и замјеника генералног секретара престаје и прије истека мандата на који су именовани разрјешењем у складу са интерним актима Коморе које доноси Управни одбор, неопозивом оставком или у случају смрти."

У члану 36. досадашњи ставови 2., 3. и 4. постају ставови 6., 7. и 8.

У члану 36. став 3. иза ријечи "лице" текст до краја се брише, а умјесто њега додаје се нови дио текста који гласи:

"са познавањем послова који се обављају у Управи стручних послова Коморе, које има седми степен образовања, стручне референце у руковођењу и организовању послова и најмање пет година радног искуства са високом школском спремом."

## Члан 12.

У члану 42. став 1. прије тачке на крају текста додаје се текст:

"којом непосредно руководи генерални секретар у договору и координацији са два замјеника".

У члану 42. став 2. иза ријечи "канцеларије", додаје се ријеч "представништва".

## Члан 13.

У члану 46. став 3. иза ријечи "услуге" ставља се тачка, а текст до краја става "до износа одређеног законом" брише се.

## Члан 14.

Овај Статут ступа на снагу даном доношења, а објавиће се у "Службеном гласнику БиХ".

Број 01-1-01-1-2026-2/17  
15. децембра 2017. године

Предсједница Скупштине  
**Ружа Сопа, с. р.**

(SI-279/18-G)

## AGENCIJA ZA STATISTIKU BOSNE I HERCEGOVINE

### 275

Na osnovu člana 8. stav 2. tačka h) Zakona o statistici Bosne i Hercegovine ("Službeni glasnik BiH", br. 26/04 i 42/04), Agencija za statistiku Bosne i Hercegovine objavljuje

### SAOPĆENJE O PROSJEČNOJ MJESEČNOJ BRUTO PLAĆI ZAPOSLENIH U BOSNI I HERCEGOVINI ZA JANUAR 2018. GODINE

1. Prosječna mjesečna bruto plaća po zaposlenom ostvarena u Bosni i Hercegovini za januar 2018. godine iznosi 1.351 KM.

Број 10-43-7-1-363-1-2/18  
15. марта 2018. године  
Сарајево

Директор  
Мр. sc. **Velimir Jukić, с. г.**

Na temelju članka 8. stavak 2. točka h) Zakona o statistici Bosne i Hercegovine ("Službeni glasnik BiH", br. 26/04 i 42/04), Agencija za statistiku Bosne i Hercegovine objavljuje

### PRIOPĆENJE O PROSJEČNOJ MJESEČNOJ BRUTO PLAĆI ZAPOSLENIH U BOSNI I HERCEGOVINI ZA SIJEČANJ 2018. GODINE

1. Prosječna mjesečna bruto plaća po zaposlenom ostvarena u Bosni i Hercegovini za siječanj 2018. godine iznosi 1.351 KM.

Број 10-43-7-1-363-1-2/18  
15. оžјјка 2018. године  
Сарајево

Равнатељ  
Мр. sc. **Velimir Jukić, в. г.**

Na osnovu člana 8 stav 2 tačka x) Zakona o statistici Bosne i Hercegovine ("Službeni glasnik BiH", br. 26/04 i 42/04), Agencija za statistiku Bosne i Hercegovine objavljuje

### SAOPŠTEŃE O PROSJEČNOJ MJESEČNOJ BRUTO PLATI ZAPOSLENIH U BOSNI I HERCEGOVINI ZA JANUAR 2018. GODINE

1. Prosječna mjesečna bruto plata po zaposlenom ostvarena u Bosni i Hercegovini za januar 2018. godine iznosi 1.351 KM.

Број 10-43-7-1-363-1-2/18  
15. марта 2018. године  
Сарајево

Директор  
Мр **Велимир Јукић, с. р.**

### 276

Na osnovu člana 7. stav 2. Zakona o plaćama i naknadama u institucijama Bosne i Hercegovine ("Službeni glasnik BiH", broj 50/08) i člana 8. stav 2. tačka h) Zakona o statistici Bosne i

Hercegovine ("Službeni glasnik BiH", broj 26/04 i 42/04), Agencija za statistiku Bosne i Hercegovine objavljuje

**SAOPĆENJE**  
**O PROSJEČNOJ ISPLAĆENOJ MJESEČNOJ NETO**  
**PLAĆI ZAPOSLENIH U BOSNI I HERCEGOVINI ZA**  
**JANUAR 2018. GODINE**

1. Prosječna isplaćena mjesečna neto plaća po zaposlenom ostvarena u Bosni i Hercegovini za januar 2018. godine iznosi 870 KM.

Broj 10-43-7-1-363-1-2/18  
15. marta 2018. godine  
Sarajevo

Direktor  
Mr. sc. **Velimir Jukić**, s. r.

Na temelju članka 7. stavak 2. Zakona o plaćama i naknadama u institucijama Bosne i Hercegovine ("Službeni glasnik BiH", broj 50/08) i članka 8. stavak 2. točka h) Zakona o statistici Bosne i Hercegovine ("Službeni glasnik BiH", broj 26/04 i 42/04), Agencija za statistiku Bosne i Hercegovine objavljuje

**PRIOPĆENJE**  
**O PROSJEČNOJ ISPLAĆENOJ MJESEČNOJ NETO**  
**PLAĆI ZAPOSLENIH U BOSNI I HERCEGOVINI ZA**  
**SIJEČANJ 2018. GODINE**

1. Prosječna isplaćena mjesečna neto plaća po zaposlenom ostvarena u Bosni i Hercegovini za siječanj 2018. godine iznosi 870 KM.

Broj 10-43-7-1-363-1-2/18  
15. ožujka 2018. godine  
Sarajevo

Ravnatelj  
Mr. sc. **Velimir Jukić**, v. r.

На основу члана 7 став 2 Закона о платама и накнадама у институцијама Босне и Херцеговине ("Службени гласник БиХ", број 50/08) и члана 8 став 2 тачка х) Закона о статистици Босне и Херцеговине ("Службени гласник БиХ", број 26/04 и 42/04), Агенција за статистику Босне и Херцеговине објављује

**SAOPŠTEŃJE**  
**O PROSJEČNOJ ISPLAĆENOJ MJESEČNOJ NETO**  
**PLATI ZAPOSLENIH U BOSNI I HERCEGOVINI**  
**ZA JANUAR 2018. GODINE**

1. Просјечна исплаћена мјесечна нето плата по запосленом остварена у Босни и Херцеговини за јануар 2018. године износи 870 КМ.

Број 10-43-7-1-363-1-2/18  
15. марта 2018. године  
Сарајево

Директор  
Мр Велимир Јукић, с. р.

**USTAVNI SUD**  
**BOSNE I HERCEGOVINE**

277

Ustavni sud Bosne i Hercegovine u Velikom vijeću, u predmetu broj **AP 1849/15**, rješavajući apelaciju **Borova d.d. proizvodnja i promet obuće, gumarskih i ostalih proizvoda, Vukovar, Republika Hrvatska**, na osnovu člana VI/3.b) Ustava Bosne i Hercegovine, člana 57. stav (2) tačka b) i člana 59. st. (1) i (3) Pravila Ustavnog suda Bosne i Hercegovine – prečišćeni tekst ("Službeni glasnik Bosne i Hercegovine" broj 94/14), u sastavu:

Mirsad Ćeman, predsjednik  
Mato Tadić, potpredsjednik  
Zlatko M. Knežević, potpredsjednik  
Valerija Galić, sutkinja  
Miodrag Simović, sudija  
Seada Palavrić, sutkinja

na sjednici održanoj 27. februara 2018. godine donio je

**ODLUKU**  
**O DOPUSTIVOSTI I MERITUMU**

Odbija se kao neosnovana apelacija **Borova d.d. proizvodnja i promet obuće, gumarskih i ostalih proizvoda, Vukovar, Republika Hrvatska**, podnesena protiv Rješenja Višeg privrednog suda u Banjoj Luci broj 57 0 Ps 002 089 14 Pž od 13. februara 2015. godine i Rješenja Okružnog privrednog suda u Banjoj Luci broj 57 0 Ps 002 089 14 Ps 2 od 19. novembra 2014. godine.

Odluku objaviti u "Službenom glasniku Bosne i Hercegovine", "Službenim novinama Federacije Bosne i Hercegovine", "Službenom glasniku Republike Srpske" i u "Službenom glasniku Distrikta Brčko Bosne i Hercegovine".

**OBRAZLOŽENJE**

**I. Uvod**

1. Borovo d.d. proizvodnja i promet obuće, gumarskih i ostalih proizvoda, Vukovar, Republika Hrvatska (u daljnjem tekstu: apelant), kojeg zastupa Zdravko Grabovac, advokat iz Teslića, podnio je 15. aprila 2015. godine apelaciju Ustavnom sudu Bosne i Hercegovine (u daljnjem tekstu: Ustavni sud) protiv Rješenja Višeg privrednog suda u Banjoj Luci (u daljnjem tekstu: Viši privredni sud) broj 57 0 Ps 002 089 14 Pž od 13. februara 2015. godine i Rješenja Okružnog privrednog suda u Banjoj Luci (u daljnjem tekstu: Okružni privredni sud) broj 57 0 Ps 002 089 14 Ps 2 od 19. novembra 2014. godine.

**II. Postupak pred Ustavnim sudom**

2. Na osnovu člana 23. Pravila Ustavnog suda, od Višeg privrednog suda, Okružnog privrednog suda i tuženog "Bonela" a.d. Banja Luka (u daljnjem tekstu: tuženi) zatraženo je 12. juna 2017. godine da dostave odgovor na apelaciju.

3. Viši privredni sud, Okružni privredni sud i tuženi su odgovor na apelaciju dostavili u vremenskom periodu od 16. juna do 10. jula 2017. godine.

**III. Činjenično stanje**

4. Činjenice predmeta koje proizlaze iz apelantovih navoda i dokumenata predloženih Ustavnom sudu mogu se sumirati na sljedeći način.

5. Apelant je 10. decembra 2001. godine podnio tužbu Osnovnom sudu u Banjoj Luci (u daljnjem tekstu: Osnovni sud) protiv tuženog radi utvrđenja prava vlasništva i predaje u posjed nekretnine-poslovnog prostora u Banjoj Luci, Ulica Veselina Masleše broj 23 (u daljnjem tekstu: predmetni poslovni prostor). Osnovni sud je predmetnu tužbu evidentirao pod brojem Ps-2089/01. Osnovni sud u konkretnom predmetu nije preduzimao procesno-pravne radnje, pa je Okružni privredni sud, koji je u konkretnom predmetu nastavio postupak kao stvarno nadležni sud, shodno odredbama Zakona o sudovima Republike Srpske od 1. jula 2009. godine, donio Rješenje broj 57 0 Ps 002089 01 od 27. augusta 2010. godine, koje je potvrđeno rješenjem Višeg privrednog suda od 23. septembra 2010. godine, kojim se predmetni postupak prekida, pozivajući se na odredbe Sporazuma o pitanjima sukcesije bivše SFRJ (u daljnjem tekstu: Sporazum) ili odredbe Zakona o parničnom postupku (u daljnjem tekstu: ZPP) o sudskoj nadležnosti, smatrajući da se predmet u konkretnom slučaju mora rješavati u upravnom postupku. Nakon donošenja Odluke Ustavnog suda broj U 16/11 od 13. jula 2012. godine postupak u navedenom predmetu je nastavljen.

6. U nastavku postupka Okružni privredni sud je donio Rješenje broj 57 0 Ps 002089 14 Ps 2 od 19. novembra 2014. godine kojim je prekinuo postupak radi rješavanja prethodnog pravnog pitanja. U obrazloženju rješenja, Okružni privredni sud je naveo da je apelant podnio tužbu Osnovnom sudu protiv tuženog radi utvrđenja prava vlasništva i predaje u posjed predmetnog poslovnog prostora. U obrazloženju rješenja je također navedeno da je Sporazumom koji su ratificirale zemlje članice bivše SFRJ (između ostalog i BiH), kao i Aneksom G tog sporazuma, propisano da će svaka država nasljednica na osnovu reciprociteta preduzeti potrebne mjere, u skladu sa svojim internim zakonom, da bi osigurala da se odredbe ovog sporazuma priznaju i provode u njenim sudovima, upravnim tribunalima i agencijama i da ostale države nasljednice i njihovi građani imaju pristup tim sudovima, tribunalima i agencijama da bi se osigurala implementacija ovog sporazuma.

7. U vezi s tim, obrazloženo je da je odredbom člana 4. Aneksa G propisano da će države nasljednice preduzeti takve radnje koje se mogu zahtijevati prema općim načelima zakona i koje su inače odgovarajuće za osiguranje efikasne primjene načela navedenih u tom aneksu, kao što je zaključivanje bilateralnih sporazuma i obavještavanje sudova i drugih nadležnih vlasti. Nadalje je obrazloženo da je odredbom člana 7. Aneksa propisano da će sva fizička i pravna lica iz svake države nasljednice, na osnovu reciprociteta, imati isto pravo pristupa sudovima, upravnim tribunalima i agencijama te države i drugih država nasljednica u svrhu realizacije zaštite njihovih prava. Prema tome, kako je naveo Okružni privredni sud, Aneks „G” Sporazuma garantira zaštitu privatnog vlasništva i stečenih prava građana i drugih pravnih lica bivše SFRJ od strane države nasljednice kako je propisano članom 1. koji glasi: "Pravo svojine na pokretnu i nepokretnu imovinu koja se nalazi u državi nasljednici koju su građani ili druga pravna lica imali na dan 31. decembra 1990. godine garantuje se Sporazumom, bez obzira na nacionalnost, državljanstvo, mjesto boravka ili domicil vlasnika. Ovo pravo se garantuje u skladu sa uspostavljenim i priznatim standardima i normama međunarodnog prava (član 2. stav 1. Aneksa). Stavom 2. iste odredbe predviđena je obaveza poštovanja ugovora zaključenih od strane građana ili drugih pravnih lica bivše SFRJ nakon 31. decembra 1990. godine."

8. Okružni privredni sud je dalje naveo da iz citiranog proizlazi da se Aneksom G utvrđuju osnove za rješavanje pitanja vezanih za privatnu imovinu i stečena prava (koja su postojala na dan 31. decembar 1990. godine), i to na način da se stečena prava priznaju, a lica koja ta prava ne mogu ostvariti restitucijom imaju pravo na naknadu. Ovim aneksom je, kako je obrazloženo, garantirana ravnopravnost svih u pristupu sudovima i drugim organima i zabranjena diskriminacija po kriteriju državljanstva i nacionalnosti, te je navedeno i da Sporazum i Aneks postavljaju samo okvirna načela kojima će se države voditi prilikom sklapanja daljnjih sporazuma, tako da je on nedovoljan za neposrednu primjenu u konkretnim slučajevima.

9. U vezi s tim, obrazloženo je da se taj sud, da bi utvrdio postojanje reciprociteta, obratio Ministarstvu pravde BiH tražeći informaciju o postojanju reciprociteta između Bosne i Hercegovine i Republike Hrvatske u pogledu primjene Sporazuma i Aneksa G tog sporazuma, te je to Ministarstvo dostavilo odgovor Ministarstva pravde Republike Hrvatske iz kojeg proizlazi da za sada nema reciprociteta i da je potrebno da države članice preduzmu mjere koje zahtijevaju opća načela prava ili su na drugi način pogodna za osiguranje primjene načela iznijetih u Aneksu G, kao što je sklapanje dvostranih ugovora koji bi se provodili u dobroj vjeri u skladu s Poveljom UN-a i međunarodnim pravom. U tom odgovoru Ministarstva pravde Republike Hrvatske je navedeno, kako obrazlaže Okružni privredni sud, da rješavanje imovinsko-pravnih pitanja fizičkih i

pravnih lica između Republike Hrvatske i Bosne i Hercegovine još uvijek nije definirano budući da između država nije potpisan ugovor o uređenju imovinsko-pravnih odnosa, slijedom čega sudovi u Republici Hrvatskoj, do sklapanja bilateralnog ugovora, Aneks G ne primjenjuju neposredno.

10. Okružni privredni sud je obrazložio da, prema tome, bez postojanja reciprociteta, odnosno zaključenja bilateralnih ugovora između zemalja potpisnica, Aneks G nije podoban za neposrednu primjenu upravo zbog svoje uopćenosti. U konkretnoj pravnoj stvari, prema obrazloženju tog suda, radi se o zahtjevu apelanta, koji ima sjedište u Republici Hrvatskoj, podnesenom radi utvrđivanja prava vlasništva i predaje u posjed nekretnina koje se nalaze u BiH, pa kako je utvrđeno da između Republike Hrvatske i Bosne i Hercegovine još uvijek nije potpisan bilateralni sporazum vezano za primjenu Aneksa G, taj sud je ovo pitanje cijenio kao prethodno, te je u skladu s odredbama člana 12. Zakona o parničnom postupku (u daljnjem tekstu: ZPP) odlučio kao u izreci ovog rješenja, odnosno prekinuo postupak u ovoj pravnoj stvari.

11. Odlučujući o apelantovoj žalbi, Viši privredni sud je donio Rješenje broj 57 0 Ps 002089 14 Pž od 13. februara 2015. godine kojim su žalbe odbijene i prvostepeno rješenje potvrđeno. Viši privredni sud je u obrazloženju rješenja naveo da je predmet spora tužbeni zahtjev apelanta, koji ima sjedište u Republici Hrvatskoj, radi utvrđenja prava vlasništva i predaje u posjed predmetnog poslovnog prostora. U vezi s tim, Viši privredni sud je zaključio da je prvostepeni sud pravilno postupio kada je predmetni postupak prekinuo, imajući u vidu nesporno utvrđenje da između Bosne i Hercegovine i Republike Hrvatske nije potpisan bilateralni sporazum za primjenu Aneksa G. Naime, Viši privredni sud je ukazao da iz spisa predmeta proizlazi da je prvostepeni sud, pri razrješavanju spora u ovoj pravnoj stvari, kao relevantno smatrao postupanje redovnih sudova u Republici Hrvatskoj u istovrsnoj vrsti spora. U vezi s tim, Viši privredni sud je ukazao da se iz dopisa Ministarstva pravde Republike Hrvatske može utvrditi da sudovi u Republici Hrvatskoj u postupcima s istovrsnim predmetom spora imaju stav da se prava iz Aneksa G Sporazuma ne priznaju neposredno.

12. Viši privredni sud je, polazeći od navedenog stava sudova u Republici Hrvatskoj u pogledu primjene Aneksa G Sporazuma, primjenom načela reciprociteta, zaključio da je prvostepeni sud pravilno, na osnovu člana 379. ZPP donio rješenje o prekidu postupka, te da ovakvo utvrđenje i pravni zaključak prvostepenog suda kao pravilne prihvaća i taj sud. Navedeno je da su neosnovani apelantovi žalbeni navodi da je "prvostepeni sud arbitramo primijenio Sporazum o pitanjima sukcesije" iz razloga što je nespornim utvrđeno da je sjedište tužioca (apelanta) u Republici Hrvatskoj, da se radi o zahtjevu za utvrđivanje prava vlasništva i predaju u posjed nekretnina koje se nalaze u Bosni i Hercegovini, da između Republike Hrvatske i Bosne i Hercegovine još uvijek nije potpisan bilateralni sporazum u vezi s primjenom Aneksa G, pa je pravilno u konkretnom slučaju postupak prekinut.

#### **IV. Apelacija**

##### **a) Navodi iz apelacije**

13. Apelant smatra da mu je osporenim odlukama povrijeđeno pravo na pravično suđenje iz člana II/3.e) Ustava Bosne i Hercegovine i člana 6. Evropske konvencije za zaštitu ljudskih prava i osnovnih sloboda (u daljnjem tekstu: Evropska konvencija), kao i pravo na imovinu iz člana II/3.k) Ustava Bosne i Hercegovine i člana 1. Protokola broj 1 uz Evropsku konvenciju. Povredu navedenih prava apelant vidi u pogrešnoj primjeni procesnog prava jer su nadležni sudovi, prema apelantovim navodima, pogrešno zasnovali svoje odluke, pozivajući se na reciprocitet, što je, prema apelantovom mišljenju, pogrešno budući da se "tumačenjem člana 4. ne može

doći do zaključka o namjeri ugovornih strana-država sukcesora da se zaključče bilateralni sporazumi". Apelant smatra da ni u jednoj od odredaba Zakona o provođenju Aneksa G Sporazuma nije izražena čvrsta namjera država sukcesora da će pristupiti sklapanju bilateralnih sporazuma, zbog čega su sudovi, prema apelantovom mišljenju, dužni da primjenjuju pozitivne propise jer je neizvjesno kada će se prekinuti postupak nastaviti. Apelant smatra da, postupajući na ovaj način, redovni sudovi uskraćuju pravo apelantu da raspoláže svojom imovinom.

#### b) Odgovor na apelaciju

14. Viši privredni sud je u odgovoru na apelaciju naveo da smatra da nisu povrijeđena prava na koja se apelant u apelaciji pozivao, te predlaže da se apelacija odbije kao neosnovana.

15. Okružni privredni sud smatra da su osporena rješenja pravilna i zakonita, te da nisu osnovani apelantovi navodi o povredi njegovih prava na koja se poziva u apelaciji.

16. Tuženi predlaže da se apelacija odbije kao neosnovana.

#### V. Relevantni propisi

17. U Sporazumu o pitanjima sukcesije (Odluka o ratifikaciji Sporazuma o pitanjima sukcesije, "Službeni glasnik BiH" - Međunarodni ugovori br. 10/01 i 8/09 - ispravka) relevantne odredbe glase:

##### Član 7.

Ovaj sporazum zajedno sa svim naknadnim sporazumima zahtijevanih u implementaciji Aneksa ovom sporazumu konačno rješava uzajamna prava i obaveze država nasljednica u pogledu sukcesije koja je predmet ovoga sporazuma. Činjenica da se on ne bavi drugim pitanjima koja se ne tiču sukcesije ne prejudicira prava i obaveze država, strana u ovom sporazumu u odnosu na ta druga pitanja.

##### Član 8.

Svaka država nasljednica, na osnovu reciprociteta će poduzeti potrebne mjere u skladu sa svojim internim zakonom da bi osigurala da se odredbe ovog sporazuma priznaju i sprovode u njenim sudovima, upravnim tribunalima i agencijama i da ostale države nasljednice i njihovi građani imaju pristup tim sudovima, tribunalima i agencijama da bi se osigurala implementacija ovog sporazuma.

##### Član 9.

Ovaj sporazum će države nasljednice implementirati u dobroj vjeri, u duhu Povelje Ujedinjenih nacija i u skladu sa međunarodnim pravom.

##### Član 10.

Na ovaj sporazum se ne mogu staviti nikakva ograničenja.

#### Aneks G

#### Privatno vlasništvo i stečena prava

##### Član 1.

Privatno vlasništvo i stečena prava građana i drugih pravnih lica bivše SFRJ će biti zaštićena od strane država nasljednica u skladu sa odredbama ovog aneksa.

##### Član 2.

(1) (a) Prava na pokretnu i nepokretnu imovinu koja se nalazi u državi nasljednici i na koju su građani ili druga pravna lica imali pravo 31. decembra 1990. će biti priznata, zaštićena i vraćena od strane te države u skladu sa uspostavljenim standardima i normama međunarodnog prava i neovisna od nacionalnosti, državljanstva, mjesta boravka ili domicila tih osoba. Ovo će obuhvatati osobe koje nakon 31. decembra 1990. stiču državljanstvo ili uspostavljaju mjesto boravka ili domicila u drugoj državi koja nije država nasljednica. Osobe koje nisu u stanju da ostvare takva prava će imati pravo na obeštećenje u skladu sa normama građanskog i međunarodnog prava.

(b) Svaki tobožnji prenos prava na pokretnu ili nepokretnu imovinu učinjen nakon 31. decembra 1990. i zaključen pod

prisilom ili u suprotnosti sa podstavom (a) ovog člana će biti bespredmetan i nevažeći.

(2) Svi ugovori zaključeni od strane građana ili drugih pravnih lica bivše SFRJ do 31. decembra 1990. godine, uključujući i one zaključene od strane državnih preduzeća, će se poštovati bez diskriminacije. Države nasljednice će osigurati izvršavanje obaveza po takvim sporazumima gdje je ispunjavanje takvih sporazuma bilo spriječeno raspadom bivše SFRJ.

##### Član 3.

Države nasljednice će poštovati i zaštititi prava svih fizičkih i pravnih lica bivše SFRJ na intelektualnu imovinu uključujući patente, zaštitne znakove, autorska prava i ostala srodna prava (npr. autorski honorari) i u tom pogledu će se ispunjavati zahtjeve međunarodnih konvencija.

##### Član 4.

Države nasljednice će poduzeti takve radnje koje se mogu zahtijevati prema općim principima zakona i koje su inače odgovarajuće za osiguranje efikasne primjene principa navedenih u ovom aneksu kao što je zaključivanje bilateralnih sporazuma i obavještanje sudova i drugih nadležnih vlasti.

##### Član 5.

Ništa u gore spomenutim odredbama ovog aneksa neće ići nauštrb odredaba bilateralnih sporazuma zaključenih između država nasljednica po istom pitanju koje u određenim područjima može biti presudno između tih država.

##### Član 6.

Domaće zakonodavstvo svake države nasljednice u pogledu prava stanovanja (stanarsko pravo/stanovanjska pravica/stanarsko pravo) će se jednako primjenjivati na osobe koje su bile državljani bivše SFRJ i koji su imali takva prava bez diskriminacije po bilo kojem osnovu kao što je spol, rasa, jezik, vjeroispovijest, politička ili druga mišljenja, nacionalno ili socijalno porijeklo, pripadnost nacionalnim manjinama, imovina, rođenje ili neki drugi status.

##### Član 7.

Sva fizička i pravna lica iz svake države nasljednice će, na osnovu reciprociteta, imati isto pravo pristupa sudovima, upravnim tribunalima i agencijama te države i drugih država nasljednica u svrhu realizacije zaštite njihovih prava.

##### Član 8.

Gore navedene odredbe ovog aneksa neće prejudicirati garancije nediskriminacije u odnosu na privatno vlasništvo i stečena prava koja postoje u domaćem zakonodavstvu država nasljednica.

##### Član 3.

Ova odluka bit će objavljena u "Službenom glasniku BiH" na bosanskom, hrvatskom i srpskom jeziku i stupa na snagu danom objavljivanja.

18. U Odluci o sprovođenju Aneksa "G" Sporazuma o pitanjima sukcesije na teritoriji Bosne i Hercegovine ("Službeni glasnik BiH" broj 2/04) relevantne odredbe glase:

##### Član 1.

U cilju zaštite privatne svojine i stečenih prava građana i pravnih lica iz država sljednica bivše SFRJ, potpisnika Sporazuma o pitanjima sukcesije (u daljem tekstu: Sporazuma), ovom odlukom se uređuje način i postupak vraćanja u prvobitno stanje prava na pokretnu i nepokretnu imovinu, koja se nalazi na teritoriji Bosne i Hercegovine.

##### Član 2.

Građani i druga pravna lica iz država sukcesora bivše SFRJ koji su imali pravo na pokretnu i nepokretnu imovinu koja se nalazi na teritoriji Bosne i Hercegovine, saglasno odredbama

člana 2. Aneksa "G" Sporazuma, obraćaju se pismenim zahtjevom za vraćanje u prvobitno stanje navedenog prava i to: za područje Federacije BiH-Kantonu-odnosno Općini na čijem se području imovina nalazi, za područje Republike Srpske Ministarstvu za ekonomske odnose i koordinaciju Republike Srpske, a za područje Brčko Distrikta Bosne i Hercegovine, gradonačelniku (u daljem tekstu: nadležni organi).

19. U **Zakonu o parničnom postupku** ("Službeni glasnik RS", br. 58/03, 85/03, 74/05, 63/07, 49/09 i 61/13) relevantne odredbe glase:

*Član 379. stav 1.*

*Osim slučajeva posebno predviđenih u ovom zakonu, prekid postupka sud će odrediti:*

*1) ako je odlučio da sam ne rješava o prethodnom pitanju,*

*Član 381. stav 2.*

*Ako je sud prekinuo postupak iz razloga navedenih u članu 379. stav 1. tačka 1. i stav 2. ovog zakona postupak će se nastaviti kad se pravosnažno završi postupak pred sudom ili drugim nadležnim organom, ili kad sud nađe da više ne postoje razlozi da se čeka na njegov završetak.*

#### **VI. Dopustivost**

20. U skladu sa članom VI/3.b) Ustava Bosne i Hercegovine, Ustavni sud, također, ima apelacionu nadležnost u pitanjima koja su sadržana u ovom ustavu kada ona postanu predmet spora zbog presude bilo kojeg suda u Bosni i Hercegovini.

21. U skladu sa članom 18. stav (1) Pravila Ustavnog suda, Ustavni sud može razmatrati apelaciju samo ako su protiv presude, odnosno odluke koja se njom pobija, iscrpljeni svi djelotvorni pravni lijekovi mogući prema zakonu i ako se podnese u roku od 60 dana od dana kada je podnosilac apelacije primio odluku o posljednjem djelotvornom pravnom lijeku koji je koristio.

22. U konkretnom slučaju predmet osporavanja apelacijom je Rješenje Višeg privrednog suda broj 57 0 Ps 002089 14 Pž od 13. februara 2015. godine protiv kojeg nema drugih djelotvornih pravnih lijekova mogućih prema zakonu. Zatim, osporeno rješenje apelant je primio 20. maja 2015. godine, a apelacija je podnesena 15. aprila 2015. godine, tj. u roku od 60 dana, kako je propisano članom 18. stav (1) Pravila Ustavnog suda. Konačno, apelacija ispunjava i uvjete iz člana 18. st. (3) i (4) Pravila Ustavnog suda jer ne postoji neki formalni razlog zbog kojeg apelacija nije dopustiva, niti je očigledno (*prima facie*) neosnovana. Imajući u vidu odredbe člana VI/3.b) Ustava Bosne i Hercegovine, člana 18. st. (1), (3) i (4) Pravila Ustavnog suda, Ustavni sud je utvrdio da predmetna apelacija ispunjava uvjete u pogledu dopustivosti.

#### **VII. Meritum**

23. Apelant pobija navedena rješenja tvrdeći da su mu tim rješenjima povrijeđena njegova prava iz člana II/3.e) i k) Ustava Bosne i Hercegovine i člana 6. stav 1. Evropske konvencije, te člana 1. Protokola broj 1 uz Evropsku konvenciju.

#### **Pravo na pravično suđenje**

24. Član II/3. Ustava Bosne i Hercegovine u relevantnom dijelu glasi:

*Sva lica na teritoriji Bosne i Hercegovine uživaju ljudska prava i slobode iz stava 2. ovog člana, što uključuje:*

*[...]*

*e) Pravo na pravično saslušanje u građanskim i krivičnim stvarima i druga prava u vezi sa krivičnim postupkom.*

25. Član 6. stav 1. Evropske konvencije u relevantnom dijelu glasi:

*1. Prilikom utvrđivanja njegovih građanskih prava i obaveza ili krivične optužbe protiv njega, svako ima pravo na*

*pravičnu i javnu raspravu u razumnom roku pred nezavisnim i nepristrasnim sudom ustanovljenim zakonom. [...]*

26. Ustavni sud, prije svega, ukazuje da se predmetni postupak odnosi na pitanje vlasničkog prava i prava na povrat u posjed predmetne nekretnine apelantu, dakle nesporno je da se radi o predmetu građanskopravne prirode, te stoga apelant uživa garancije prava na pravično suđenje iz člana II/3.e) Ustava Bosne i Hercegovine i člana 6. stav 1. Evropske konvencije.

27. Apelant ukazuje na proizvoljnu primjenu procesnog prava od strane redovnih sudova iz razloga što je prekinut predmetni postupak za predaju u posjed i utvrđivanje prava vlasništva koji se vodio po apelantovoj tužbi. U vezi s tim, Ustavni sud, prije svega, naglašava da, prema praksi Evropskog suda za ljudska prava (u daljnjem tekstu: Evropski sud) i Ustavnog suda, zadatak ovih sudova nije da preispituju zaključke redovnih sudova u pogledu činjeničnog stanja i primjene procesnog i materijalnog prava (vidi Evropski sud, *Pronina protiv Rusije*, odluka o dopustivosti od 30. juna 2005. godine, aplikacija broj 65167/01). Naime, Ustavni sud nije nadležan supstituirati redovne sudove u procjeni činjenica i dokaza, već je, općenito, zadatak redovnih sudova da ocijene činjenice i dokaze koje su izveli (vidi Evropski sud, *Thomas protiv Ujedinjenog Kraljevstva*, presuda od 10. maja 2005. godine, aplikacija broj 19354/02). Zadatak Ustavnog suda je da ispita da li je eventualno došlo do povrede ili zanemarivanja ustavnih prava (pravo na pravično suđenje, pravo na pristup sudu, pravo na djelotvoran pravni lijek i dr.), te da li je primjena zakona bila, eventualno, proizvoljna ili diskriminaciona. Dakle, u okviru apelacione nadležnosti Ustavni sud se bavi isključivo pitanjem eventualne povrede ustavnih prava ili prava iz Evropske konvencije u postupku pred redovnim sudovima.

28. Ustavni sud se, dakle, prema navedenom stavu, može, izuzetno, kada ocijeni da je u određenom postupku redovni sud proizvoljno postupao kako u utvrđivanju činjenica tako i u primjeni relevantnih pozitivnopravnih propisa (vidi Ustavni sud, Odluka broj *AP 311/04* od 22. aprila 2005. godine, stav 26) upustiti u ispitivanje načina na koji su nadležni sudovi utvrđivali činjenice i na tako utvrđene činjenice primijenili pozitivnopravne propise. U kontekstu navedenog, Ustavni sud podsjeća i da je u više svojih odluka ukazao da očigledna proizvoljnost u primjeni relevantnih propisa nikada ne može voditi ka pravičnom postupku (vidi Ustavni sud, Odluka broj *AP 1293/05* od 12. septembra 2006. godine, tačka 25. i dalje). Imajući u vidu navedeno i navode iz apelacije, Ustavni sud će u konkretnom slučaju ispitati da li su osporene odluke zasnovane na proizvoljnoj primjeni materijalnog i procesnog prava.

29. U konkretnom slučaju, Ustavni sud zapaža da su redovni sudovi prekinuli predmetni postupak do rješavanja pitanja reciprociteta između Bosne i Hercegovine i Republike Hrvatske u ovakvim slučajevima shodno odredbama Sporazuma i Aneksa G. U vezi s tim, Ustavni sud podsjeća na svoju Odluku broj *U 16/11* od 13. jula 2012. godine u kojoj je, rješavajući pitanje saglasnosti s Ustavom Bosne i Hercegovine Zakona o provođenju Aneksa G na teritoriji Republike Srpske (vidi Odluku Ustavnog suda broj *U 16/11* od 13. jula 2012. godine, dostupna na internetskoj stranici Ustavnog suda [www.ustavnisud.ba](http://www.ustavnisud.ba)), između ostalog, istakao i: "Konačno, s obzirom na to da je u pitanju ustavna obaveza Bosne i Hercegovine da izvrši međunarodnu obavezu Bosne i Hercegovine, Ustavni sud naglašava da se Odluka o sprovođenju Aneksa G Sporazuma o pitanjima sukcesije na teritoriji Bosne i Hercegovine mora poštovati i primjenjivati u praksi, što se posebno odnosi na redovne sudove koji, prema relevantnim zakonskim odredbama, po službenoj dužnosti tokom cijelog postupka treba da paze da li za rješavanje konkretnog spora imaju sudsku i/ili stvarnu nadležnost, te, posebno, za šta je i do

sada postojala mogućnost, odlučujući u svakom konkretnom slučaju, da provjere kao faktičko pitanje da li je zadovoljen uvjet reciprociteta u odnosu na konkretnu državu nasljednicu SFRJ. Ovo pogotovo imajući u vidu praksu redovnih sudova država potpisnica Sporazuma o sukcesiji, kao što je to navedeno u odgovoru Vijeća ministara Bosne i Hercegovine prema kojem "...od strane subjekata aktivne legitimacije, koji su pokrenuli sudske postupke za zaštitu svojih prava, Vijeće ministara Bosne i Hercegovine je obaviješteno da sudovi u drugim državama nasljednicama prekidaju sudske postupke pozivajući se na reciprocitet". Naime, Sporazum o sukcesiji i njegovi aneksi jednako obavezuju sve potpisnice, pa je, prema mišljenju Ustavnog suda, primjena načela reciprociteta ako ne obaveza (Ustavni sud nije smatrao u konkretnom slučaju da je neophodno dati odgovor na pitanje obaveznosti, ili tek mogućnosti zaključivanja posebnih bilateralnih sporazuma u skladu sa čl. 4. i 5. Aneksa G Sporazuma o pitanjima sukcesije, uključujući i pitanje reciprociteta), onda sigurno mogućnost kojom bi se štitili interesi subjekata iz Bosne i Hercegovine u svim fazama postupka pred redovnim sudovima, odnosno drugim nadležnim organima."

30. Osim toga, Ustavni sud ukazuje da je Aneksom G uspostavljen normativno-pravni okvir za zaštitu prava koja imaju karakter stečenih prava onako kako su postojala 31. decembra 1990. godine. Ustavni sud ukazuje i da je Predsjedništvo Bosne i Hercegovine 28. novembra 2001. godine donijelo Odluku o ratifikaciji Sporazuma o pitanjima sukcesije koji su, s ciljem pronalaženja i utvrđivanja pravične raspodjele prava, obaveza, potraživanja i dugovanja bivše Socijalističke federativne republike Jugoslavije, potpisale Bosna i Hercegovina, Republika Hrvatska, Republika Makedonija, Republika Slovenija i Savezna republika Jugoslavija.

31. Dovodeći navedeni stav Ustavnog suda izražen u Odluci broj U 16/11 u kontekst s činjenicama konkretnog predmeta, Ustavni sud smatra da u obrazloženjima navedenih odluka nema ništa što bi ukazivalo da su redovni sudovi proizvoljno primijenili procesno pravo. Naime, u konkretnom slučaju, kako je vidljivo iz prezentiranih činjenica predmeta, redovni sudovi su prekinuli predmetni postupak iz razloga što, shodno pribavljenoj informaciji od Ministarstva pravde Republike Hrvatske, proizlazi da u Republici Hrvatskoj redovni sudovi u ovakvim slučajevima, u kojima je jedna stranka u postupku subjekt iz BiH, a druga iz Republike Hrvatske, prekidaju postupke s obrazloženjem kako nije zaključen bilateralni sporazum o pitanju reciprociteta između Bosne i Hercegovine i Republike Hrvatske, a da se, prema tumačenju sudova u Republici Hrvatskoj, Aneks G Sporazuma ne može neposredno primjenjivati. U vezi s tim, navedeni stav Ustavnog suda koji se tiče pitanja reciprociteta i koji je iskazan u Odluci broj U 16/11 primjenjuje se i u konkretnom slučaju.

32. Nadalje, Ustavni sud podsjeća da je u svojoj praksi rješavao slična pitanja, pa je u Odluci broj AP 5657/10, između ostalog, naveo i sljedeće: "Predmetni postupci su prekinuti rješenjima Okružnog privrednog suda donesenim na osnovu člana 4. Zakona o provođenju Aneksa G Sporazuma o pitanjima sukcesije na teritoriji Republike Srpske", te "da je Odlukom Ustavnog suda broj U 16/11 od 13. jula 2012. godine utvrđeno da Zakon o provođenju Aneksa G Sporazuma o pitanjima sukcesije na teritoriji Republike Srpske u cijelosti nije saglasan odredbama člana III/1.e), člana III/3.b), člana IV/4.b) i člana V/4.a) Ustava Bosne i Hercegovine. Istom odlukom, u skladu sa članom 63. stav 2. Pravila Ustavnog suda, navedeni zakon je stavljen van snage" (vidi Odluku broj AP 5657/10 od 15. januara 2014. godine, tač. 29. i 30). Dakle, u Odluci broj AP 5657/10 Ustavni sud je utvrdio povredu prava na pravično suđenje u segmentu prava na pristup sudu iz člana II/3.e) Ustava Bosne i

Hercegovine i člana 6. stav 1. Evropske konvencije za zaštitu ljudskih prava i osnovnih sloboda jer su redovni sudovi postupak prekinuli primjenom entitetskog zakona donesenog iz nadležnosti Bosne i Hercegovine, a ne entiteta.

33. Osim toga, Ustavni sud ukazuje da je Evropski sud za ljudska prava (u daljnjem tekstu: Evropski sud) donio odluku u predmetu broj 73035/14 *Mladost Turist a.d. protiv Hrvatske* (vidi Odluku broj 73035/14 od 30. januara 2018. godine) koja se odnosi na pitanje sukcesije, te da je navedenom odlukom Evropski sud utvrdio da: "Republika Hrvatska još uvijek nije donijela zakon ili zaključila bilateralni sporazum za provedbu člana 2. Aneksa G Sporazuma o sukcesiji. Stoga smatra da ni aplikantov zahtjev da bude proglašen vlasnikom spornog zemljišta, niti njegov zahtjev za naknadu nemaju dovoljno osnova u nacionalnom pravu ili međunarodnim sporazumima koji su dio unutrašnjeg pravnog poretka kako bi se smatrali 'imovinom' koja uživa garanciju člana 1. Protokola broj 1 uz Konvenciju. Slijedi da je prigovor aplikanta u onoj mjeri u kojoj se odnosi na odbijanje domaćih vlasti da aplikantu vrate imovinu ili da mu isplate naknadu nespojiv *ratione materiae* s odredbama Konvencije u smislu člana 35. stava 3. (a)."

34. Dakle, u konkretnom slučaju sudski postupci nisu prekinuti primjenom neustavnog Zakona o provođenju Aneksa G Sporazuma o pitanjima sukcesije na teritoriji Republike Srpske, već zbog nepostojanja reciprociteta između Bosne i Hercegovine i Republike Hrvatske u postupanju sudova prilikom rješavanja pitanja koja proizlaze iz Sporazuma o pitanjima sukcesije, što jeste zahtjev iz Aneksa G Sporazuma o pitanjima sukcesije.

35. Imajući u vidu navedeno, kao i činjenicu da je Ustavni sud o istom pravnom pitanju već odlučivao tako što je apelacija odbijena (vidi Ustavni sud, Odluka o dopustivosti i meritumu broj AP 3153/15 od 31. januara 2018. godine, dostupna na internetskoj stranici Ustavnog suda [www.ustavnisud.ba](http://www.ustavnisud.ba)), Ustavni sud smatra da u identičnoj pravnoj i faktičkoj situaciji ni u konkretnom slučaju nema kršenja apellantovog prava na pravično suđenje iz člana II/3.e) Ustava Bosne i Hercegovine i člana 6. stav 1. Evropske konvencije.

#### **Pravo na imovinu**

36. Apelant smatra da mu je zbog proizvoljne primjene procesnog prava prekršeno i pravo na imovinu. S obzirom na to da je Ustavni sud u prethodnim tačkama ove odluke utvrdio da nije bilo kršenja prava na pravično suđenje u segmentu primjene procesnog prava, a kako apelant, osim pozivanja na proizvoljnu primjenu procesnog prava, ne nudi nikakve druge argumente i dokaze iz kojih bi proizlazilo da mu je pravo na imovinu prekršeno, Ustavni sud smatra da u konkretnom slučaju nema ni kršenja prava na imovinu iz člana II/3.k) Ustava Bosne i Hercegovine i člana 1. Protokola broj 1 uz Evropsku konvenciju.

#### **VIII. Zaključak**

37. Nema kršenja prava na pravično suđenje iz člana II/3.e) Ustava Bosne i Hercegovine i člana 6. stav 1. Evropske konvencije u odnosu na primjenu procesnog prava kada su redovni sudovi predmetni postupak, u kojem je jedna stranka iz Republike Hrvatske, a druga iz Bosne i Hercegovine, prekinuli zbog nepostojanja reciprociteta u ovakvim i sličnim slučajevima sa Republikom Hrvatskom, a još uvijek nije zaključen sporazum po tom pitanju kao mogućnost predviđena Sporazumom o sukcesiji bivše SFRJ i Aneksom G tog sporazuma, pri čemu je stav Republike Hrvatske u konkretnom slučaju da se Aneks G ne može neposredno primjenjivati, pa stoga sudovi u Republici Hrvatskoj u istim ili sličnim situacijama kada je jedna stranka iz Bosne i Hercegovine ne osiguravaju reciprocitet predviđen Aneksom G bez dodatnog bilateralnog akta između Republike Hrvatske i Bosne i Hercegovine.

38. Nema kršenja prava na imovinu iz člana II/3.k) Ustava Bosne i Hercegovine i člana 1. Protokola broj 1 uz Evropsku konvenciju kada apelant kršenje ovog prava svodi na navode o proizvoljnoj primjeni procesnog prava, a Ustavni sud je utvrdio da procesno pravo nije proizvoljno primijenjeno, odnosno da nije bilo kršenja prava na pravično suđenje.

39. Imajući u vidu okolnosti ovog predmeta, kao i niz drugih predmeta koji su ranije razmatrani i pokreću relevantno identična pitanja, dakle prekide sudskih postupka u kojima su znatne vrijednosti spora, Ustavni sud ukazuje da bi takva situacija trebala predstavljati podsticaj nadležnim organima za iniciranje rješavanja ovog pitanja sa Republikom Hrvatskom s ciljem postizanja pravne sigurnosti i poštovanja načela prava na pravično suđenje u segmentu pristupa sudu. Iz ovog razloga, Ustavni sud će ovu odluku dostaviti Vijeću ministara Bosne i Hercegovine.

40. Na osnovu člana 59. st. (1) i (3) Pravila Ustavnog suda, Ustavni sud je odlučio kao u dispozitivu ove odluke.

41. Prema članu VI/5. Ustava Bosne i Hercegovine, odluke Ustavnog suda su konačne i obavezujuće.

Predsjednik  
Ustavnog suda  
Bosne i Hercegovine  
**Mirsad Ćeman, s. r.**

Ustavni sud Bosne i Hercegovine u Velikom vijeću, u predmetu broj **AP 1849/15**, rješavajući apelaciju **Borova d.d. proizvodnja i promet obuće, gumarskih i ostalih proizvoda, Vukovar, Republika Hrvatska**, na temelju članka VI/3.(b) Ustava Bosne i Hercegovine, članka 57. stavak (2) točka b) i članka 59. st. (1) i (3) Pravila Ustavnog suda Bosne i Hercegovine – prečišćeni tekst ("Službeni glasnik Bosne i Hercegovine" broj 94/14), u sastavu:

Mirsad Ćeman, predsjednik  
Mato Tadić, dopredsjednik  
Zlatko M. Knežević, dopredsjednik  
Valerija Galić, sutkinja  
Miodrag Simović, sudac  
Seada Palavrić, sutkinja  
na sjednici održanoj 27. veljače 2018. godine donio je

### **ODLUKU O DOPUSTIVOSTI I MERITUMU**

Odbija se kao neutemeljena apelacija **Borova d.d. proizvodnja i promet obuće, gumarskih i ostalih proizvoda, Vukovar, Republika Hrvatska**, podnesena protiv Rješenja Višeg privrednog suda u Banjoj Luci broj 57 0 Ps 002 089 14 Pž od 13. veljače 2015. godine i Rješenja Okružnog privrednog suda u Banjoj Luci broj 57 0 Ps 002 089 14 Ps 2 od 19. studenog 2014. godine.

Odluku objaviti u "Službenom glasniku Bosne i Hercegovine", "Službenim novinama Federacije Bosne i Hercegovine", "Službenom glasniku Republike Srpske" i u "Službenom glasniku Distrikta Brčko Bosne i Hercegovine".

### **OBRAZLOŽENJE**

#### **I. Uvod**

1. Borovo d.d. proizvodnja i promet obuće, gumarskih i ostalih proizvoda, Vukovar, Republika Hrvatska (u daljnjem tekstu: apelant), kojeg zastupa Zdravko Grabovac, odvjetnik iz Teslića, podnio je 15. travnja 2015. godine apelaciju Ustavnom sudu Bosne i Hercegovine (u daljnjem tekstu: Ustavni sud) protiv Rješenja Višeg privrednog suda u Banjoj Luci (u daljnjem tekstu: Viši privredni sud) broj 57 0 Ps 002 089 14 Pž od 13. veljače 2015. godine i Rješenja Okružnog privrednog suda u

Banjoj Luci (u daljnjem tekstu: Okružni privredni sud) broj 57 0 Ps 002 089 14 Ps 2 od 19. studenog 2014. godine.

#### **II. Postupak pred Ustavnim sudom**

2. Na temelju članka 23. Pravila Ustavnog suda, od Višeg privrednog suda, Okružnog privrednog suda i tuženog "Bonela" a.d. Banja Luka (u daljnjem tekstu: tuženi) zatraženo je 12. lipnja 2017. godine da dostave odgovor na apelaciju.

3. Viši privredni sud, Okružni privredni sud i tuženi su odgovor na apelaciju dostavili u vremenskom razdoblju od 16. lipnja do 10. srpnja 2017. godine.

#### **III. Činjenično stanje**

4. Činjenice predmeta koje proizlaze iz apelantovih navoda i dokumenata predočenih Ustavnom sudu mogu se sumirati na sljedeći način.

5. Apelant je 10. prosinca 2001. godine podnio tužbu Osnovnom sudu u Banjoj Luci (u daljnjem tekstu: Osnovni sud) protiv tuženog radi utvrđenja prava vlasništva i predaje u posjed nekretnine-poslovnog prostora u Banjoj Luci, Ulica Veselina Masleše broj 23 (u daljnjem tekstu: predmetni poslovni prostor). Osnovni sud je predmetnu tužbu evidentirao pod brojem Ps-2089/01. Osnovni sud u konkretnom predmetu nije poduzimao procesno-pravne radnje, pa je Okružni privredni sud, koji je u konkretnom predmetu nastavio postupak kao stvarno nadležni sud, shodno odredbama Zakona o sudovima Republike Srpske od 1. srpnja 2009. godine, donio Rješenje broj 57 0 Ps 002089 01 od 27. kolovoza 2010. godine, koje je potvrđeno rješenjem Višeg privrednog suda od 23. rujna 2010. godine, kojim se predmetni postupak prekida, pozivajući se na odredbe Sporazuma o pitanjima sukcesije bivše SFRJ (u daljnjem tekstu: Sporazum) ili odredbe Zakona o parničnom postupku (u daljnjem tekstu: ZPP) o sudskoj nadležnosti, smatrajući da se predmet u konkretnom slučaju mora rješavati u upravnom postupku. Nakon donošenja Odluke Ustavnog suda broj U 16/11 od 13. srpnja 2012. godine postupak u navedenom predmetu je nastavljen.

6. U nastavku postupka Okružni privredni sud je donio Rješenje broj 57 0 Ps 002089 14 Ps 2 od 19. studenog 2014. godine kojim je prekinuo postupak radi rješavanja prethodnog pravnog pitanja. U obrazloženju rješenja, Okružni privredni sud je naveo da je apelant podnio tužbu Osnovnom sudu protiv tuženog radi utvrđenja prava vlasništva i predaje u posjed predmetnog poslovnog prostora. U obrazloženju rješenja je također navedeno da je Sporazumom koji su ratificirale zemlje članice bivše SFRJ (između ostalog i BiH), kao i Aneksom G tog sporazuma, propisano da će svaka država nasljednica na temelju reciprociteta poduzeti potrebne mjere, u skladu sa svojim internim zakonom, da bi osigurala da se odredbe ovog sporazuma priznaju i provode u njezinim sudovima, upravnim tribunalima i agencijama i da ostale države nasljednice i njihovi građani imaju pristup tim sudovima, tribunalima i agencijama da bi se osigurala implementacija ovog sporazuma.

7. U svezi s tim, obrazloženo je da je odredbom članka 4. Aneksa G propisano da će države nasljednice poduzeti takve radnje koje se mogu zahtijevati prema općim načelima zakona i koje su inače odgovarajuće za osiguranje efikasne primjene načela navedenih u tom aneksu, kao što je zaključivanje bilateralnih sporazuma i obavještavanje sudova i drugih nadležnih vlasti. Nadalje je obrazloženo da je odredbom članka 7. Aneksa propisano da će sve fizičke i pravne osobe iz svake države nasljednice, na temelju reciprociteta, imati isto pravo pristupa sudovima, upravnim tribunalima i agencijama te države i drugih država nasljednica u svrhu realizacije zaštite njihovih prava. Prema tome, kako je naveo Okružni privredni sud, Aneks „G” Sporazuma garantira zaštitu privatnog vlasništva i stečenih prava građana i drugih pravnih lica bivše SFRJ od strane države nasljednice kako je propisano člankom 1. koji glasi: "Pravo

svojine na pokretnu i nepokretnu imovinu koja se nalazi u državi nasljednici koju su građani ili druga pravna lica imali na dan 31. decembra 1990. godine garantuje se Sporazumom, bez obzira na nacionalnost, državljanstvo, mjesto boravka ili domicil vlasnika. Ovo pravo se garantuje u skladu sa uspostavljenim i priznatim standardima i normama međunarodnog prava (član 2. stav 1. Aneksa). Stavom 2. iste odredbe predviđena je obaveza poštovanja ugovora zaključenih od strane građana ili drugih pravnih lica bivše SFRJ nakon 31. decembra 1990. godine."

8. Okružni privredni sud je dalje naveo da iz citiranog proizlazi da se Aneksom G utvrđuju osnove za rješavanje pitanja vezanih za privatnu imovinu i stečena prava (koja su postojala na dan 31. prosinca 1990. godine), i to na način da se stečena prava priznaju, a osobe koje ta prava ne mogu ostvariti restitucijom imaju pravo na naknadu. Ovim aneksom je, kako je obrazloženo, garantirana jednakopravnost svih u pristupu sudovima i drugim organima i zabranjena diskriminacija po kriteriju državljanstva i nacionalnosti, te je navedeno i da Sporazum i Aneks postavljaju samo okvirna načela kojima će se države voditi prilikom sklapanja daljnjih sporazuma, tako da je on nedovoljan za neposrednu primjenu u konkretnim slučajevima.

9. U svezi s tim, obrazloženo je da se taj sud, da bi utvrdio postojanje reciprociteta, obratio Ministarstvu pravde BiH tražeći informaciju o postojanju reciprociteta između Bosne i Hercegovine i Republike Hrvatske glede primjene Sporazuma i Aneksa G tog sporazuma, te je to Ministarstvo dostavilo odgovor Ministarstva pravde Republike Hrvatske iz kojeg proizlazi da za sada nema reciprociteta i da je potrebno da države članice poduzmu mjere koje zahtijevaju opća načela prava ili su na drugi način pogodna za osiguranje primjene načela iznijetih u Aneksu G, kao što je sklapanje dvostranih ugovora koji bi se provodili u dobroj vjeri u skladu s Poveljom UN-a i međunarodnim pravom. U tom odgovoru Ministarstva pravde Republike Hrvatske je navedeno, kako obrazlaže Okružni privredni sud, da rješavanje imovinsko-pravnih pitanja fizičkih i pravnih osoba između Republike Hrvatske i Bosne i Hercegovine još uvijek nije definirano budući da između država nije potpisan ugovor o uređenju imovinsko-pravnih odnosa, slijedom čega sudovi u Republici Hrvatskoj, do sklapanja bilateralnog ugovora, Aneks G ne primjenjuju neposredno.

10. Okružni privredni sud je obrazložio da, prema tome, bez postojanja reciprociteta, odnosno zaključenja bilateralnih ugovora između zemalja potpisnica, Aneks G nije podoban za neposrednu primjenu upravo zbog svoje uopćenosti. U konkretnoj pravnoj stvari, prema obrazloženju tog suda, radi se o zahtjevu apelanta, koji ima sjedište u Republici Hrvatskoj, podnesenom radi utvrđivanja prava vlasništva i predaje u posjed nekretnina koje se nalaze u BiH, pa kako je utvrđeno da između Republike Hrvatske i Bosne i Hercegovine još uvijek nije potpisan bilateralni sporazum vezano za primjenu Aneksa G, taj sud je ovo pitanje cijenio kao prethodno, te je u skladu s odredbama članka 12. Zakona o parničnom postupku (u daljnjem tekstu: ZPP) odlučio kao u izreci ovog rješenja, odnosno prekinuo postupak u ovoj pravnoj stvari.

12. Viši privredni sud je, polazeći od navedenog stajališta sudova u Republici Hrvatskoj glede primjene Aneksa G Sporazuma, primjenom načela reciprociteta, zaključio da je prvostupanjski sud pravilno, na temelju članka 379. ZPP donio rješenje o prekidu postupka, te da ovakvo utvrđenje i pravni zaključak prvostupanjskog suda kao pravilne prihvaća i taj sud. Navedeno je da su neutemeljeni apelantovi žalbeni navodi da je "prvostupanjski sud arbitramo primijenio Sporazum o pitanjima sukcesije" iz razloga što je nespornim utvrđeno da je sjedište tužitelja (apelanta) u Republici Hrvatskoj, da se radi o zahtjevu za utvrđivanje prava vlasništva i predaju u posjed nekretnina koje se nalaze u Bosni i Hercegovini, da između Republike

Hrvatske i Bosne i Hercegovine još uvijek nije potpisan bilateralni sporazum u svezi s primjenom Aneksa G, pa je pravilno u konkretnom slučaju postupak prekinut.

#### **IV. Apelacija**

##### **a) Navodi iz apelacije**

13. Apelant smatra da mu je osporenim odlukama povrijeđeno pravo na pravično suđenje iz članka II/3.(e) Ustava Bosne i Hercegovine i članka 6. Europske konvencije za zaštitu ljudskih prava i temeljnih sloboda (u daljnjem tekstu: Europska konvencija), kao i pravo na imovinu iz članka II/3.(k) Ustava Bosne i Hercegovine i članka 1. Protokola broj 1 uz Europsku konvenciju. Povredu navedenih prava apelant vidi u pogrešnoj primjeni procesnog prava jer su nadležni sudovi, prema apelantovim navodima, pogrešno zasnovali svoje odluke, pozivajući se na reciprocitet, što je, prema apelantovom mišljenju, pogrešno budući da se "tumačenjem članka 4. ne može doći do zaključka o namjeri ugovornih strana-država sukcesora da se zakluče bilateralni sporazumi". Apelant smatra da ni u jednoj od odredaba Zakona o provođenju Aneksa G Sporazuma nije izražena čvrsta namjera država sukcesora da će pristupiti sklapanju bilateralnih sporazuma, zbog čega su sudovi, prema apelantovom mišljenju, dužni primjenjivati pozitivne propise jer je neizvjesno kada će se prekinuti postupak nastaviti. Apelant smatra da, postupajući na ovaj način, redovni sudovi apelantu uskraćuju pravo raspolagati svojom imovinom.

##### **b) Odgovor na apelaciju**

14. Viši privredni sud je u odgovoru na apelaciju naveo da smatra da nisu povrijeđena prava na koja se apelant u apelaciji pozivao, te predlaže da se apelacija odbije kao neutemeljena.

15. Okružni privredni sud smatra da su osporena rješenja pravilna i zakonita, te da nisu utemeljeni apelantovi navodi o povredi njegovih prava na koja se poziva u apelaciji.

16. Tuženi predlaže da se apelacija odbije kao neutemeljena.

#### **V. Relevantni propisi**

17. U **Sporazumu o pitanjima sukcesije** (Odluka o ratifikaciji Sporazuma o pitanjima sukcesije, "Službeni glasnik BiH" - Međunarodni ugovori br. 10/01 i 8/09 - ispravka) relevantne odredbe glase:

##### *Članak 7.*

*Ovaj sporazum zajedno sa svim naknadnim sporazumima zahtijevanih u implementaciji Aneksa ovom sporazumu konačno rješava uzajamna prava i obveze država sljednica u pogledu sukcesije koja je predmet ovoga sporazuma. Činjenica da se on ne bavi drugim pitanjima koja se ne tiču sukcesije ne prejudicira prava i obveze država, strana u ovom sporazumu u odnosu na ta druga pitanja.*

##### *Članak 8.*

*Svaka će država sljednica, temeljem reciprociteta poduzeti potrebne mjere sukladno svome internom zakonu, kako bi osigurala da se odredbe ovoga sporazuma priznaju i provode u njenim sudovima, upravnim tribunalima i agencijama i da ostale države sljednice i njihovi građani imaju pristup tim sudovima, tribunalima i agencijama kako bi se osigurala implementacija ovoga sporazuma.*

##### *Članak 9.*

*Ovaj sporazum će države sljednice implementirati u dobroj vjeri, u duhu Povelje Ujedinjenih naroda i sukladno međunarodnom pravu.*

##### *Članak 10.*

*Na ovaj sporazum se ne mogu staviti nikakva ograničenja.*

### **Aneks G** **Privatno vlasništvo i stečena prava**

#### **Članak 1.**

Privatno će vlasništvo i stečena prava građana i drugih pravnih osoba bivše SFRJ biti zaštićena od strane država sljednica sukladno odredbama ovog Aneksa.

#### **Članak 2.**

(1) (a) Prava na pokretnu i nepokretnu imovinu koja se nalazi u državi sljednici i na koju su građani ili druga pravna lica imala pravo 31. prosinca 1990. bit će priznata, zaštićena i vraćena od strane te države sukladno uspostavljenim standardima i normama međunarodnog prava i neovisna od nacionalnosti, državljanstva, mjesta boravka ili domicila tih osoba. Ovo će obuhvatiti osobe koje nakon 31. prosinca 1990. stječu državljanstvo ili uspostavljaju mjesto boravka ili domicila u drugoj državi koja nije država sljednica. Osobe koje nisu u stanju ostvariti takva prava imat će pravo na obeštećenje sukladno normama građanskoga i međunarodnoga prava.

(b) Svaki će tobožnji prijenos prava na pokretnu ili nepokretnu imovinu učinjen nakon 31. prosinca 1990. i zaključen pod prisilom ili u suprotnosti sa Podstavkom (a) ovoga članka biti bespredmetan i nevažeći.

(2) Svi ugovori zaključeni od strane građana ili drugih pravnih osoba bivše SFRJ do 31. prosinca 1990. godine, uključujući i one zaključene od strane državnih poduzeća, će se poštovati bez diskriminacije. Države sljednice će osigurati izvršavanje obveza po takvim sporazumima gdje je ispunjavanje takvih sporazuma bilo spriječeno raspadom bivše SFRJ.

#### **Članak 3.**

Države sljednice će poštovati i zaštititi prava svih fizičkih i pravnih osoba bivše SFRJ na intelektualnu imovinu uključujući patente, zaštitne znakove, autorska prava i ostala srodna prava (primjerice, autorski honorari) i u tom pogledu će se ispunjavati zahtjevi međunarodnih konvencija.

#### **Članak 4.**

Države sljednice će poduzeti takve radnje koje se mogu zahtijevati prema općim načelima zakona i koje su inače odgovarajuće za osiguranje efikasne primjene načela navedenih u ovom Aneksu, kao što je zaključivanje bilateralnih sporazuma i obavljanje sudova i drugih nadležnih vlasti.

#### **Članak 5.**

Ništa u gore pomenutim odredbama ovog Aneksa neće ići na štetu odredaba bilateralnih sporazuma zaključenih između država sljednica po istom pitanju koje u određenim područjima može biti presudno između tih država.

#### **Članak 6.**

Domaće zakonodavstvo svake države sljednice u pogledu prava stanovanja ("stanarsko pravo/stanovanijska pravica/stanarsko pravo") će se jednako primjenjivati na osobe koje su bile državljani bivše SFRJ i koji su imali takva prava bez diskriminacije po bilo kojem osnovu kao što je spol, rasa, jezik, vjeroispovijest, politička ili druga mišljenja, nacionalno ili socijalno podrijetlo, pripadnost nacionalnim manjinama, imovina, rođenje ili neki drugi status.

#### **Članak 7.**

Sve fizičke i pravne osobe iz svake države sljednice će, temeljem reciprociteta imati isto pravo pristupa sudovima, upravnim tribunalima i agencijama te države i drugih država sljednica glede realizacije zaštite njihovih prava.

#### **Članak 8.**

Gore navedene odredbe ovog Aneksa neće prejudicirati jamstva nediskriminacije u odnosu na privatno vlasništvo i stečena prava koja postoje u domaćem zakonodavstvu država sljednica.

#### **Članak 3.**

Ova odluka bit će objavljena u "Službenom glasniku BiH" na bosanskom, hrvatskom i srpskom jeziku i stupa na snagu danom objave.

18. U Odluci o sprovođenju Aneksa "G" Sporazuma o pitanjima sukcesije na teritoriji Bosne i Hercegovine ("Službeni glasnik BiH" broj 2/04) relevantne odredbe glase:

#### **Članak 1.**

U cilju zaštite privatne svojine i stečenih prava građana i pravnih osoba iz država sljednica bivše SFRJ, potpisnika Sporazuma o pitanjima sukcesije (u daljnjem tekstu: Sporazuma), ovom odlukom se uređuje način i postupak vraćanja u prvobitno stanje prava na pokretnu i nepokretnu imovinu, koja se nalazi na teritoriji Bosne i Hercegovine.

#### **Članak 2.**

Građani i druge pravne osobe iz država sukcesora bivše SFRJ koji su imali pravo na pokretnu i nepokretnu imovinu koja se nalazi na teritoriji Bosne i Hercegovine, suglasno odredbama članka 2. Aneksa "G" Sporazuma, obraćaju se pismenim zahtjevom za vraćanje u prvobitno stanje navedenog prava i to: za područje Federacije BiH-Kantonu-odnosno Općini na čijem se području imovina nalazi, za područje Republike Srpske Ministarstvu za ekonomske odnose i koordinaciju Republike Srpske, a za područje Brčko Distrikta Bosne i Hercegovine, gradonačelniku (u daljnjem tekstu: nadležni organi).

19. U Zakonu o parničnom postupku ("Službeni glasnik RS", br. 58/03, 85/03, 74/05, 63/07, 49/09 i 61/13) relevantne odredbe glase:

#### **Član 379. stav 1.**

Osim slučajeva posebno predviđenih u ovom zakonu, prekid postupka sud će odrediti:

1) ako je odlučio da sam ne rješava o prethodnom pitanju,

#### **Član 381. stav 2.**

Ako je sud prekinuo postupak iz razloga navedenih u članu 379. stav 1. tačka 1. i stav 2. ovog zakona postupak će se nastaviti kad se pravosnažno završi postupak pred sudom ili drugim nadležnim organom, ili kad sud nađe da više ne postoje razlozi da se čeka na njegov završetak.

#### **VI. Dopustivost**

20. U skladu sa člankom VI/3.(b) Ustava Bosne i Hercegovine, Ustavni sud, također, ima apelacijsku nadležnost u pitanjima koja su sadržana u ovom ustavu kada ona postanu predmetom spora zbog presude bilo kojeg suda u Bosni i Hercegovini.

21. U skladu sa člankom 18. stavak (1) Pravila Ustavnog suda, Ustavni sud može razmatrati apelaciju samo ako su protiv presude, odnosno odluke koja se njome pobija, iscrpljeni svi učinkoviti pravni lijekovi mogući prema zakonu i ako se podnese u roku od 60 dana od dana kada je podnositelj apelacije primio odluku o posljednjem učinkovitom pravnom lijeku koji je koristio.

22. U konkretnom slučaju predmet osporavanja apelacijom je Rješenje Višeg privrednog suda broj 57 0 Ps 002089 14 Pž od 13. veljače 2015. godine protiv kojeg nema drugih učinkovitih pravnih lijekova mogućih prema zakonu. Potom, osporeno rješenje apelant je primio 20. svibnja 2015. godine, a apelacija je podnesena 15. travnja 2015. godine, tj. u roku od 60 dana, kako je propisano člankom 18. stavak (1) Pravila Ustavnog suda. Konačno, apelacija ispunjava i uvjete iz članka 18. st. (3) i (4) Pravila Ustavnog suda jer ne postoji neki formalni razlog zbog kojeg apelacija nije dopustiva, niti je očigledno (*prima facie*) neutemeljena. Imajući u vidu odredbe članka VI/3.(b) Ustava Bosne i Hercegovine, članka 18. st. (1), (3) i (4) Pravila Ustavnog suda, Ustavni sud je utvrdio da predmetna apelacija ispunjava uvjete glede dopustivosti.

## VII. Meritum

23. Apelant pobija navedena rješenja tvrdeći da su mu tim rješenjima povrijeđena njegova prava iz članka II/3.(e) i (k) Ustava Bosne i Hercegovine i članka 6. stavak 1. Europske konvencije, te članka 1. Protokola broj 1 uz Europsku konvenciju.

### Pravo na pravično suđenje

24. Članak II/3. Ustava Bosne i Hercegovine u relevantnom dijelu glasi:

*Sve osobe na teritoriju Bosne i Hercegovine uživaju ljudska prava i temeljne slobode iz ovog članka, stavak 2 što uključuje:*

[...]

*e) Pravo na pravično saslušanje u građanskim i krivičnim stvarima, i druga prava vezana za krivične postupke.*

25. Članak 6. stavak 1. Europske konvencije u relevantnom dijelu glasi:

*1. Prilikom utvrđivanja njegovih građanskih prava i obveza ili kaznene optužbe protiv njega, svatko ima pravo na pravično i javnu raspravu u razumnom roku pred neovisnim i nepristranim sudom ustanovljenim zakonom. [...]*

26. Ustavni sud, prije svega, ukazuje da se predmetni postupak odnosi na pitanje vlasničkog prava i prava na povrat u posjed predmetne nekretnine apelantu, dakle nesporno je da se radi o predmetu građanskopravne prirode, te stoga apelant uživa garancije prava na pravično suđenje iz članka II/3.(e) Ustava Bosne i Hercegovine i članka 6. stavak 1. Europske konvencije.

27. Apelant ukazuje na proizvoljnu primjenu procesnog prava od strane redovnih sudova iz razloga što je prekinut predmetni postupak za predaju u posjed i utvrđivanje prava vlasništva koji se vodio po apelantovoj tužbi. U svezi s tim, Ustavni sud, prije svega, naglašava da, prema praksi Europskog suda za ljudska prava (u daljnjem tekstu: Europski sud) i Ustavnog suda, zadatak ovih sudova nije preispitivati zaključke redovnih sudova glede činjeničnog stanja i primjene procesnog i materijalnog prava (vidi Europski sud, *Pronina protiv Rusije*, odluka o dopustivosti od 30. lipnja 2005. godine, aplikacija broj 65167/01). Naime, Ustavni sud nije nadležan supstituirati redovne sudove u procjeni činjenica i dokaza, već je, općenito, zadatak redovnih sudova ocijeniti činjenice i dokaze koje su izveli (vidi Europski sud, *Thomas protiv Ujedinjenog Kraljevstva*, presuda od 10. svibnja 2005. godine, aplikacija broj 19354/02). Zadatak Ustavnog suda je ispitati je li eventualno došlo do povrede ili zanemarivanja ustavnih prava (pravo na pravično suđenje, pravo na pristup sudu, pravo na učinkovit pravni lijek i dr.), te je li primjena zakona bila, eventualno, proizvoljna ili diskriminacijska. Dakle, u okviru apelacijske nadležnosti Ustavni sud se bavi isključivo pitanjem eventualne povrede ustavnih prava ili prava iz Europske konvencije u postupku pred redovnim sudovima.

28. Ustavni sud se, dakle, prema navedenom stajalištu, može, iznimno, kada ocijeni da je u određenom postupku redovni sud proizvoljno postupao kako u utvrđivanju činjenica tako i u primjeni relevantnih pozitivnopravnih propisa (vidi Ustavni sud, Odluka broj *AP 311/04* od 22. travnja 2005. godine, stavak 26.) upustiti u ispitivanje načina na koji su nadležni sudovi utvrđivali činjenice i na tako utvrđene činjenice primijenili pozitivnopravne propise. U kontekstu navedenog, Ustavni sud podsjeća i da je u više svojih odluka ukazao da očigledna proizvoljnost u primjeni relevantnih propisa nikada ne može voditi ka pravičnom postupku (vidi Ustavni sud, Odluka broj *AP 1293/05* od 12. rujna 2006. godine, točka 25. i dalje). Imajući u vidu navedeno i navode iz apelacije, Ustavni sud će u konkretnom slučaju ispitati jesu li osporene odluke utemeljene na proizvoljnoj primjeni materijalnog i procesnog prava.

29. U konkretnom slučaju, Ustavni sud zapaža da su redovni sudovi prekinuli predmetni postupak do rješavanja

pitanja reciprociteta između Bosne i Hercegovine i Republike Hrvatske u ovakvim slučajevima shodno odredbama Sporazuma i Aneksa G. U svezi s tim, Ustavni sud podsjeća na svoju Odluku broj *U 16/11* od 13. srpnja 2012. godine u kojoj je, rješavajući pitanje suglasnosti s Ustavom Bosne i Hercegovine Zakona o provođenju Aneksa G na teritoriji Republike Srpske (vidi Odluku Ustavnog suda broj *U 16/11* od 13. srpnja 2012. godine, dostupna na internetskoj stranici Ustavnog suda [www.ustavnisud.ba](http://www.ustavnisud.ba)), između ostalog, istaknuo i: "Konačno, s obzirom na to da je u pitanju ustavna obveza Bosne i Hercegovine da izvrši međunarodnu obvezu Bosne i Hercegovine, Ustavni sud naglašava da se Odluka o sprovođenju Aneksa G Sporazuma o pitanjima sukcesije na teritoriji Bosne i Hercegovine mora poštovati i primjenjivati u praksi, što se posebice odnosi na redovne sudove koji, prema relevantnim zakonskim odredbama, po službenoj dužnosti tijekom cijelog postupka trebaju paziti imaju li za rješavanje konkretnog spora sudsku i/ili stvarnu nadležnost, te, posebice, za što je i do sada postojala mogućnost, odlučujući u svakom konkretnom slučaju, da provjere kao faktičko pitanje je li zadovoljen uvjet reciprociteta u odnosu na konkretnu državu nasljednicu SFRJ. Ovo pogotovo imajući u vidu praksu redovnih sudova država potpisnica Sporazuma o sukcesiji, kao što je to navedeno u odgovoru Vijeća ministara Bosne i Hercegovine prema kojem '...od strane subjekata aktivne legitimacije, koji su pokrenuli sudske postupke za zaštitu svojih prava, Vijeće ministara Bosne i Hercegovine je obaviješteno da sudovi u drugim državama nasljednicama prekidaju sudske postupke pozivajući se na reciprocitet'. Naime, Sporazum o sukcesiji i njegovi aneksi jednako obvezuju sve potpisnice, pa je, prema mišljenju Ustavnog suda, primjena načela reciprociteta ako ne obveza (Ustavni sud nije smatrao u konkretnom slučaju da je neophodno dati odgovor na pitanje obveznosti, ili tek mogućnosti zaključivanja posebnih bilateralnih sporazuma u skladu sa čl. 4. i 5. Aneksa G Sporazuma o pitanjima sukcesije, uključujući i pitanje reciprociteta), onda sigurno mogućnost kojom bi se štitili interesi subjekata iz Bosne i Hercegovine u svim fazama postupka pred redovnim sudovima, odnosno drugim nadležnim organima."

30. Osim toga, Ustavni sud ukazuje da je Aneksom G uspostavljen normativno-pravni okvir za zaštitu prava koja imaju karakter stečenih prava onako kako su postojala 31. prosinca 1990. godine. Ustavni sud ukazuje i da je Predsjedništvo Bosne i Hercegovine 28. studenog 2001. godine donijelo Odluku o ratifikaciji Sporazuma o pitanjima sukcesije koji su, s ciljem pronalaženja i utvrđivanja pravične raspodjele prava, obveza, potraživanja i dugovanja bivše Socijalističke Federativne Republike Jugoslavije, potpisale Bosna i Hercegovina, Republika Hrvatska, Republika Makedonija, Republika Slovenija i Savezna Republika Jugoslavija.

31. Dovodeći navedeno stajalište Ustavnog suda izraženo u Odluci broj *U 16/11* u kontekst s činjenicama konkretnog predmeta, Ustavni sud smatra da u obrazloženjima navedenih odluka nema ništa što bi ukazivalo da su redovni sudovi proizvoljno primijenili procesno pravo. Naime, u konkretnom slučaju, kako je vidljivo iz prezentiranih činjenica predmeta, redovni sudovi su prekinuli predmetni postupak iz razloga što, shodno pribavljenoj informaciji od Ministarstva pravde Republike Hrvatske, proizlazi da u Republici Hrvatskoj redovni sudovi u ovakvim slučajevima, u kojima je jedna stranka u postupku subjekt iz BiH, a druga iz Republike Hrvatske, prekidaju postupke s obrazloženjem kako nije zaključen bilateralni sporazum o pitanju reciprociteta između Bosne i Hercegovine i Republike Hrvatske, a da se, prema tumačenju sudova u Republici Hrvatskoj, Aneks G Sporazuma ne može neposredno primjenjivati. U svezi s tim, navedeno stajalište

Ustavni sud koji se tiče pitanja reciprociteta i koje je iskazano u Odluci broj U 16/11 primjenjuje se i u konkretnom slučaju.

32. Nadalje, Ustavni sud podsjeća da je u svojoj praksi rješavao slična pitanja, pa je u Odluci broj AP 5657/10, između ostalog, naveo i sljedeće: "Predmetni postupci su prekinuti rješenjima Okružnog privrednog suda donesenim na temelju članka 4. Zakona o provođenju Aneksa G Sporazuma o pitanjima sukcesije na teritoriji Republike Srpske", te "da je Odlukom Ustavni sud broj U 16/11 od 13. srpnja 2012. godine utvrđeno da Zakon o provođenju Aneksa G Sporazuma o pitanjima sukcesije na teritoriji Republike Srpske u cijelosti nije suglasan odredbama članka III/1.(e), članka III/3.(b), članka IV/4.(b) i članka V/4.(a) Ustava Bosne i Hercegovine. Istom odlukom, u skladu sa člankom 63. stavak 2. Pravila Ustavnog suda, navedeni zakon je stavljen izvan snage" (vidi Odluku broj AP 5657/10 od 15. siječnja 2014. godine, toč. 29. i 30.). Dakle, u Odluci broj AP 5657/10 Ustavni sud je utvrdio povredu prava na pravično suđenje u segmentu prava na pristup sudu iz članka II/3.(e) Ustava Bosne i Hercegovine i članka 6. stavak 1. Europske konvencije za zaštitu ljudskih prava i temeljnih sloboda jer su redovni sudovi postupak prekinuli primjenom entitetskog zakona donesenog iz nadležnosti Bosne i Hercegovine, a ne entiteta.

33. Osim toga, Ustavni sud ukazuje da je Europski sud za ljudska prava (u daljnjem tekstu: Europski sud) donio odluku u predmetu broj 73035/14 *Mladost Turist a.d. protiv Hrvatske* (vidi Odluku broj 73035/14 od 30. siječnja 2018. godine) koja se odnosi na pitanje sukcesije, te da je navedenom odlukom Europski sud utvrdio da: "Republika Hrvatska još uvijek nije donijela zakon ili zaključila bilateralni sporazum za provedbu članka 2. Aneksa G Sporazuma o sukcesiji. Stoga smatra da ni aplikantov zahtjev da bude proglašen vlasnikom spornog zemljišta, niti njegov zahtjev za naknadu nemaju dovoljno osnova u nacionalnom pravu ili međunarodnim sporazumima koji su dio unutarnjeg pravnog poretka kako bi se smatrali 'imovinom' koja uživa garanciju članka 1. Protokola broj 1 uz Konvenciju. Slijedi da je prigovor aplikanta u onoj mjeri u kojoj se odnosi na odbijanje domaćih vlasti da aplikantu vrate imovinu ili da mu isplate naknadu nespojiv *ratione materiae* s odredbama Konvencije u smislu članka 35. stavka 3. (a)."

34. Dakle, u konkretnom slučaju sudski postupci nisu prekinuti primjenom neustavnog Zakona o provođenju Aneksa G Sporazuma o pitanjima sukcesije na teritoriji Republike Srpske, već zbog nepostojanja reciprociteta između Bosne i Hercegovine i Republike Hrvatske u postupanju sudova prilikom rješavanja pitanja koja proizlaze iz Sporazuma o pitanjima sukcesije, što jeste zahtjev iz Aneksa G Sporazuma o pitanjima sukcesije.

35. Imajući u vidu navedeno, kao i činjenicu da je Ustavni sud o istom pravnom pitanju već odlučivao tako što je apelacija odbijena (vidi Ustavni sud, Odluka o dopustivosti i meritumu broj AP 3153/15 od 31. siječnja 2018. godine, dostupna na internetskoj stranici Ustavnog suda [www.ustavnisud.ba](http://www.ustavnisud.ba)), Ustavni sud smatra da u identičnoj pravnoj i faktičkoj situaciji ni u konkretnom slučaju nema kršenja apelantovog prava na pravično suđenje iz članka II/3.(e) Ustava Bosne i Hercegovine i članka 6. stavak 1. Europske konvencije.

#### Pravo na imovinu

36. Apelant smatra da mu je zbog proizvoljne primjene procesnog prava prekršeno i pravo na imovinu. S obzirom na to da je Ustavni sud u prethodnim točkama ove odluke utvrdio da nije bilo kršenja prava na pravično suđenje u segmentu primjene procesnog prava, a kako apelant, osim pozivanja na proizvoljnu primjenu procesnog prava, ne nudi nikakve druge argumente i dokaze iz kojih bi proizlazilo da mu je pravo na imovinu prekršeno, Ustavni sud smatra da u konkretnom slučaju nema ni kršenja prava na imovinu iz članka II/3.(k) Ustava Bosne i

Hercegovine i članka 1. Protokola broj 1 uz Europsku konvenciju.

#### VIII. Zaključak

37. Nema kršenja prava na pravično suđenje iz članka II/3.(e) Ustava Bosne i Hercegovine i članka 6. stavak 1. Europske konvencije u odnosu na primjenu procesnog prava kada su redovni sudovi predmetni postupak, u kojem je jedna stranka iz Republike Hrvatske, a druga iz Bosne i Hercegovine, prekinuli zbog nepostojanja reciprociteta u ovakvim i sličnim slučajevima sa Republikom Hrvatskom, a još uvijek nije zaključen sporazum po tom pitanju kao mogućnost predviđena Sporazumom o sukcesiji bivše SFRJ i Aneksom G tog sporazuma, pri čemu je stajalište Republike Hrvatske u konkretnom slučaju da se Aneks G ne može neposredno primjenjivati, pa stoga sudovi u Republici Hrvatskoj u istim ili sličnim situacijama kada je jedna stranka iz Bosne i Hercegovine ne osiguravaju reciprocitet predviđen Aneksom G bez dodatnog bilateralnog akta između Republike Hrvatske i Bosne i Hercegovine.

38. Nema kršenja prava na imovinu iz članka II/3.(k) Ustava Bosne i Hercegovine i članka 1. Protokola broj 1 uz Europsku konvenciju kada apelant kršenje ovog prava svodi na navode o proizvoljnoj primjeni procesnog prava, a Ustavni sud je utvrdio da procesno pravo nije proizvoljno primijenjeno, odnosno da nije bilo kršenja prava na pravično suđenje.

39. Imajući u vidu okolnosti ovog predmeta, kao i niz drugih predmeta koji su ranije razmatrani i pokreću relevantno identična pitanja, dakle prekide sudskih postupka u kojima su znatne vrijednosti spora, Ustavni sud ukazuje da bi takva situacija trebala predstavljati podsticaj nadležnim organima za iniciranje rješavanja ovog pitanja sa Republikom Hrvatskom s ciljem postizanja pravne sigurnosti i poštovanja načela prava na pravično suđenje u segmentu pristupa sudu. Iz ovog razloga, Ustavni sud će ovu odluku dostaviti Vijeću ministara Bosne i Hercegovine.

40. Na temelju članka 59. st. (1) i (3) Pravila Ustavnog suda, Ustavni sud je odlučio kao u dispozitivu ove odluke.

41. Prema članku VI/5. Ustava Bosne i Hercegovine, odluke Ustavnog suda su konačne i obvezujuće.

Predsjednik  
Ustavnog suda  
Bosne i Hercegovine  
**Mirsad Čeman**, v. r.

Уставни суд Босне и Херцеговине у Великом вијећу, у предмету број АП 1849/15, рјешавајући апелацију **Борова д.д. производња и промет обуће, гумарских и осталих производа, Вуковар, Република Хрватска**, на основу члана VI/36) Устава Босне и Херцеговине, члана 57 став (2) тачка б) и члана 59 ст. (1) и (3) Правила Уставног суда Босне и Херцеговине – пречишћени текст ("Службени гласник Босне и Херцеговине" број 94/14), у саставу:

Мирсад Чеман, председник  
Мато Тадић, потпредседник  
Златко М. Кнежевић, потпредседник  
Валерија Галић, судија  
Миодраг Симовић, судија  
Сеада Палаврић, судија  
на сједници одржаној 27. фебруара 2018. године донио

је

#### ОДЛУКУ О ДОПУСТИВОСТИ И МЕРИТУМУ

Одбија се као неоснована апелација **Борова д.д. производња и промет обуће, гумарских и осталих**

производа, Вуковар, Република Хрватска, поднесена против Рјешења Вишег привредног суда у Бањој Луци број 57 0 Пс 002 089 14 Пж од 13. фебруара 2015. године и Рјешења Окружног привредног суда у Бањој Луци број 57 0 Пс 002 089 14 Пс 2 од 19. новембра 2014. године.

Одлуку објавити у "Службеном гласнику Босне и Херцеговине", "Службеним новинама Федерације Босне и Херцеговине", "Службеном гласнику Републике Српске" и у "Службеном гласнику Дистрикта Брчко Босне и Херцеговине".

## ОБРАЗЛОЖЕЊЕ

### I. Увод

1. Борово д.д. производња и промет обуће, гумарских и осталих производа, Вуковар, Република Хрватска (у даљњем тексту: апелант), којег заступа Здравко Грабовац, адвокат из Теслића, поднио је 15. априла 2015. године апелацију Уставном суду Босне и Херцеговине (у даљњем тексту: Уставни суд) против Рјешења Вишег привредног суда у Бањој Луци (у даљњем тексту: Виши привредни суд) број 57 0 Пс 002 089 14 Пж од 13. фебруара 2015. године и Рјешења Окружног привредног суда у Бањој Луци (у даљњем тексту: Окружни привредни суд) број 57 0 Пс 002 089 14 Пс 2 од 19. новембра 2014. године.

### II. Поступак пред Уставним судом

2. На основу члана 23 Правила Уставног суда, од Вишег привредног суда, Окружног привредног суда и туженог "Бонела" а.д. Бања Лука (у даљњем тексту: тужени) затражено је 12. јуна 2017. године да доставе одговор на апелацију.

3. Виши привредни суд, Окружни привредни суд и тужени су одговор на апелацију доставили у временском периоду од 16. јуна до 10. јула 2017. године.

### III. Чињенично стање

4. Чињенице предмета које произлазе из апелантових навода и докумената предочених Уставном суду могу да се сумирају на сљедећи начин.

5. Апелант је 10. децембра 2001. године поднио тужбу Основном суду у Бањој Луци (у даљњем тексту: Основни суд) против туженог ради утврђења права својине и предаје у посјед непокретности-пословног простора у Бањој Луци, Улица Веселина Маслеше број 23 (у даљњем тексту: предметни пословни простор). Основни суд је предметну тужбу евидентирао под бројем Пс-2089/01. Основни суд у конкретном предмету није предузимао процесно-правне радње, па је Окружни привредни суд, који је у конкретном предмету наставио поступак као стварно надлежни суд, сходно одредбама Закона о судовима Републике Српске од 1. јула 2009. године, донио Рјешење број 57 0 Пс 002089 01 од 27. августа 2010. године, које је потврђено рјешењем Вишег привредног суда од 23. септембра 2010. године, којим се предметни поступак прекида, позивајући се на одредбе Споразума о питањима сукцесије бивше СФРЈ (у даљњем тексту: Споразум) или одредбе Закона о парничном поступку (у даљњем тексту: ЗПП) о судској надлежности, сматрајући да се предмет у конкретном случају мора рјешавати у управном поступку. Након доношења Одлуке Уставног суда број У 16/11 од 13. јула 2012. године поступак у наведеном предмету је настављен.

6. У наставку поступка Окружни привредни суд је донио Рјешење број 57 0 Пс 002089 14 Пс 2 од 19. новембра 2014. године којим је прекинуо поступак ради рјешавања претходног правног питања. У образложењу рјешења, Окружни привредни суд је навео да је апелант поднио тужбу Основном суду против туженог ради утврђења права својине и предаје у посјед предметног пословног простора. У образложењу рјешења је такође наведено да је

Споразумом који су ратификовале земље чланице бивше СФРЈ (између осталог и БиХ), као и Анексом Г тог споразума, прописано да ће свака држава наследица на основу реципроцитета предузети потребне мјере, у складу са својим интерним законом, да би обезбиједила да се одредбе овог споразума признају и спроводе у њеним судовима, управним трибуналима и агенцијама и да остале државе наследице и њихови грађани имају приступ тим судовима, трибуналима и агенцијама да би се обезбиједила имплементација овог споразума.

7. У вези с тим, образложено је да је одредбом члана 4 Анекса Г прописано да ће државе наследице предузети такве радње које се могу захтијевати према општим принципима закона и које су иначе одговарајуће за обезбјеђење ефикасне примјене принципа наведених у том анексу, као што је закључивање билатералних споразума и обавјештавање судова и других надлежних власти. Надаље је образложено да је одредбом члана 7 Анекса прописано да ће сва физичка и правна лица из сваке државе наследице, на основу реципроцитета, имати исто право приступа судовима, управним трибуналима и агенцијама те државе и других држава наследица у сврху реализације заштите њихових права. Према томе, како је навео Окружни привредни суд, Анекс „Г" Споразума гарантује заштиту приватне својине и стечених права грађана и других правних лица бивше СФРЈ од стране државе наследице како је прописано чланом 1 који гласи: "Право својине на покретну и непокретну имовину која се налази у држави наследици коју су грађани или друга правна лица имали на дан 31. децембра 1990. године гарантује се Споразумом, без обзира на националност, држављанство, мјесто боравка или домицил власника. Ово право се гарантује у складу са успостављеним и признатим стандардима и нормама међународног права (члан 2. став 1. Анекса). Ставом 2. исте одредбе предвиђена је обавеза поштовања уговора закључених од стране грађана или других правних лица бивше СФРЈ након 31. децембра 1990. године."

8. Окружни привредни суд је даље навео да из цитираног произлази да се Анексом Г утврђују основи за рјешавање питања везаних за приватну имовину и стечена права (која су постојала на дан 31. децембар 1990. године), и то на начин да се стечена права признају, а лица која та права не могу остварити реституцијом имају право на накнаду. Овим анексом је, како је образложено, гарантована равноправност свих у приступу судовима и другим органима и забрањена дискриминација по критеријуму држављанства и националности, те је наведено и да Споразум и Анекс постављају само оквирне принципе којима ће се државе водити приликом склапања даљњих споразума, тако да је он недовољан за непосредну примјену у конкретним случајевима.

9. У вези с тим, образложено је да се тај суд, да би утврдио постојање реципроцитета, обратио Министарству правде БиХ тражећи информацију о постојању реципроцитета између Босне и Херцеговине и Републике Хрватске у погледу примјене Споразума и Анекса Г тог споразума, те је то Министарство доставило одговор Министарства правде Републике Хрватске из којег произлази да за сада нема реципроцитета и да је потребно да државе чланице предузму мјере које захтијевају општи принципи права или су на други начин погодне за обезбјеђење примјене принципа изнијетих у Анексу Г, као што је склапање двостраних уговора који би се спроводили у доброј вјери у складу с Повељом УН-а и међународним правом. У том одговору Министарства правде Републике Хрватске је наведено, како образлаже Окружни привредни

суд, да рјешавање имовинско-правних питања физичких и правних лица између Републике Хрватске и Босне и Херцеговине још увијек није дефинисано будући да између држава није потписан уговор о уређењу имовинско-правних односа, слиједом чега судови у Републици Хрватској, до склапања билатералног уговора, Анекс Г не примјењују непосредно.

10. Окружни привредни суд је образложио да, према томе, без постојања реципроцитета, односно закључења билатералних уговора између земаља потписница, Анекс Г није подобан за непосредну примјену управо због своје уопштености. У конкретној правној ствари, према образложењу тог суда, ради се о захтјеву апеланта, који има сједиште у Републици Хрватској, поднесеном ради утврђивања права својине и предаје у посјед непокретности које се налазе у БиХ, па како је утврђено да између Републике Хрватске и Босне и Херцеговине још увијек није потписан билатерални споразум везано за примјену Анекса Г, тај суд је ово питање цијенио као претходно, те је у складу с одредбама члана 12 Закона о парничном поступку (у даљњем тексту: ЗПП) одлучио као у изреци овог рјешења, односно прекинуо поступак у овој правној ствари.

11. Одлучујући о апелантовој жалби, Виши привредни суд је донио Рјешење број 57 0 Пс 002089 14 Пж од 13. фебруара 2015. године којим су жалбе одбијене и првостепено рјешење потврђено. Виши привредни суд је у образложењу рјешења навео да је предмет спора тужбени захтјев апеланта, који има сједиште у Републици Хрватској, ради утврђења права својине и предаје у посјед предметног пословног простора. У вези с тим, Виши привредни суд је закључио да је првостепени суд правилно поступио када је предметни поступак прекинуо, имајући у виду неспорно утврђење да између Босне и Херцеговине и Републике Хрватске није потписан билатерални споразум за примјену Анекса Г. Наиме, Виши привредни суд је указао да из списка предмета произлази да је првостепени суд, при разрјешењу спора у овој правној ствари, као релевантно сматрао поступање редовних судова у Републици Хрватској у истоврсној врсти спора. У вези с тим, Виши привредни суд је указао да се из дописа Министарства правде Републике Хрватске може утврдити да судови у Републици Хрватској у поступцима с истоврсним предметом спора имају став да се права из Анекса Г Споразума не признају непосредно.

12. Виши привредни суд је, полазећи од наведеног става судова у Републици Хрватској у погледу примјене Анекса Г Споразума, примјеном принципа реципроцитета, закључио да је првостепени суд правилно, на основу члана 379 ЗПП донио рјешење о прекиду поступка, те да овакво утврђење и правни закључак првостепеног суда као правилне прихвата и тај суд. Наведено је да су неосновани апелантови жалбени наводи да је "првостепени суд арбитрарно примијенио Споразум о питањима сукцесије" из разлога што је неспорним утврђено да је сједиште тужиоца (апеланта) у Републици Хрватској, да се ради о захтјеву за утврђивање права својине и предају у посјед непокретности које се налазе у Босни и Херцеговини, да између Републике Хрватске и Босне и Херцеговине још увијек није потписан билатерални споразум у вези с примјеном Анекса Г, па је правилно у конкретном случају поступак прекинут.

#### **IV. Апелација**

##### **а) Наводи из апелације**

13. Апелант сматра да му је оспореним одлукама повријеђено право на правично суђење из члана П/3е) Устава Босне и Херцеговине и члана 6 Европске конвенције за заштиту људских права и основних слобода (у даљњем тексту: Европска конвенција), као и право на имовину из

члана П/3к) Устава Босне и Херцеговине и члана 1 Протокола број 1 уз Европску конвенцију. Повреду наведених права апелант види у погрешној примјени процесног права јер су надлежни судови, према апелантовим наводима, погрешно засновали своје одлуке, позивајући се на реципроцитет, што је, према апелантовом мишљењу, погрешно будући да се "тумачењем члана 4 не може доћи до закључка о намјери уговорних страна-држава сукцесора да се закључе билатерални споразуми". Апелант сматра да ни у једној од одредаба Закона о спровођењу Анекса Г Споразума није изражена чврста намјера држава сукцесора да ће приступити склапању билатералних споразума, због чега су судови, према апелантовом мишљењу, дужни да примјењују позитивне прописе јер је неизвјесно када ће се прекинути поступак наставити. Апелант сматра да, поступајући на овај начин, редовни судови ускраћују право апеланту да располаже својом имовином.

##### **б) Одговор на апелацију**

14. Виши привредни суд је у одговору на апелацију навео да сматра да нису повријеђена права на која се апелант у апелацији позивао, те предлаже да се апелација одбије као неоснована.

15. Окружни привредни суд сматра да су оспорена рјешења правилна и законита, те да нису основани апелантови наводи о повреди његових права на која се позива у апелацији.

16. Тужени предлаже да се апелација одбије као неоснована.

#### **V. Релевантни прописи**

17. У Споразуму о питањима сукцесије (Одлука о ратификацији Споразума о питањима сукцесије, "Службени гласник БиХ" - Међународни уговори бр. 10/01 и 8/09 - исправка) релевантне одредбе гласе:

##### *Члан 7.*

*Овај споразум, заједно са свим накнадним споразумима захтијеваним у имплементацији Анекса овом споразуму, коначно рјешава узајамна права и обавезе држава наслједница у погледу сукцесије која је предмет овог споразума. Чињеница да се он не бави другим питањима која се не тичу сукцесије не прејудуцира права и обавезе држава, страна у овом споразуму, у односу на та друга питања.*

##### *Члан 8.*

*Свака држава наслједница, на основу реципроцитета ће подузети потребне мјере у складу са својим интерним законом да би обезбиједила да се одредбе овог споразума признају и проводе у њеним судовима, управним трибуналима и агенцијама, и да остале државе наслједнице и њихови грађани имају приступ тим судовима, трибуналима и агенцијама да би се обезбиједила имплементација овог споразума.*

##### *Члан 9.*

*Овај споразум ће државе наслједнице имплементирати у доброј вјери, у духу Повеље Уједињених нација, и у складу са међународним правом.*

##### *Члан 10.*

*На овај споразум се не могу ставити никаква ограничења.*

#### **Анекс Г**

##### **Приватно власништво и стечена права**

##### *Члан 1.*

*Приватно власништво и стечена права грађана и других правних лица бивше СФРЈ ће бити заштићена од*

стране држава насљедница у складу са одредбама овог анекса.

#### Члан 2.

(1) (а) Права на покретну и непокретну имовину која се налази у држави насљедници и на коју су грађани или друга правна лица имали право 31. децембра 1990. године ће бити призната, заштићена и враћена од стране те државе, у складу са успостављеним стандардима и нормама међународног права и независна од националности, држављанства, мјеста боравка или домицила тих лица. Ово ће обухватати лица која након 31. децембра 1990. године стичу држављанство или успостављају мјесто боравка или домицила у другој држави која није држава насљедница. Лица која нису у стању да остваре таква права ће имати право на обештећење у складу са нормама грађанског и међународног права.

(б) Сваки тобожњи пренос права на покретну или непокретну имовину учињен након 31. децембра 1990. године и закључен под присилом или у супротности са подставом (а) овог члана ће бити беспредметан и неважећи.

(2) Сви уговори закључени од стране грађана или других правних лица бивше СФРЈ до 31. децембра 1990. године, укључујући и оне закључене од стране државних предузећа, ће се поштовати без дискриминације. Државе насљеднице ће обезбиједити извршавање обавеза по таквим споразумима гдје је испуњавање таквих споразума било спријечено распадом бивше СФРЈ.

#### Члан 3.

Државе насљеднице ће поштовати и заштитити права свих физичких и правних лица бивше СФРЈ на интелектуалну имовину, укључујући патенте, заштитне знакове, ауторска права и остала сродна права (нпр. ауторски хонорари), и у том погледу ће се испуњавати захтјеви међународних конвенција.

#### Члан 4.

Државе насљеднице ће подузети такве радње које се могу захтијевати према општим принципима закона и које су иначе одговарајуће за обезбјеђење ефикасне примјене принципа наведених у овом анексу, као што је закључивање билатералних споразума и обавјештавање судова и других надлежних власти.

#### Члан 5.

Ништа у горе споменутих одредбама овог анекса неће ићи на штету одредаба билатералних споразума закључених између држава насљедница по истом питању које у одређеним подручјима може да буде пресудно између тих држава.

#### Члан 6.

Домаће законодавство сваке државе насљеднице у погледу права становања (станарско право/становањска правница/станарско право) једнако ће се примјењивати на лица која су била држављани бивше СФРЈ и која су имала таква права без дискриминације по било којем основу као што је пол, раса, језик, вјероисповијест, политичка или друга мишљења, национално или социјално поријекло, припадност националним мањинама, имовина, рођење или неки други статус.

#### Члан 7.

Сва физичка и правна лица из сваке државе насљеднице ће, на основу реципроцитета, имати исто право приступа судовима, управним трибуналима и агенцијама те државе и других држава насљедница у сврху реализације заштите њихових права.

#### Члан 8.

Горе наведене одредбе овог анекса неће прејудуцирати гаранције недискриминације у односу на приватно власништво и стечена права која постоје у домаћем законодавству држава насљедница.

#### Члан 3.

Ова одлука биће објављена у "Службеном гласнику БиХ" на босанском, хрватском и српском језику и ступа на снагу даном објављивања.

18. У Одлуци о спровођењу Анекса "Г" Споразума о питањима сукцесије на територији Босне и Херцеговине ("Службени гласник БиХ" број 2/04) релевантне одредбе гласе:

#### Члан 1.

У циљу заштите приватне својине и стечених права грађана и правних лица из држава сљедница бивше СФРЈ, потписника Споразума о питањима сукцесије (у даљем тексту: Споразума), овом одлуком се уређује начин и поступак враћања у првобитно стање права на покретну и непокретну имовину, која се налази на територији Босне и Херцеговине.

#### Члан 2.

Грађани и друга правна лица из држава сукцесора бивше СФРЈ који су имали право на покретну и непокретну имовину која се налази на територији Босне и Херцеговине, сагласно одредбама члана 2. Анекса "Г" Споразума, обраћају се писменим захтјевом за враћање у првобитно стање наведеног права и то: за подручје Федерације БиХ-Кантону односно Општини на чијем се подручју имовина налази, за подручје Републике Српске Министарству за економске односе и координацију Републике Српске, а за подручје Брчко Дистрикта Босне и Херцеговине, градоначелнику (у даљем тексту: надлежни органи).

19. У Закону о парничном поступку ("Службени гласник РС" бр. 58/03, 85/03, 74/05, 63/07, 49/09 и 61/13) релевантне одредбе гласе:

#### Члан 379. став 1.

Осим случајева посебно предвиђених у овом закону, прекид поступка суд ће одредити:

1) ако је одлучио да сам не рјешава о претходном питању,

#### Члан 381. став 2.

Ако је суд прекинуо поступак из разлога наведених у члану 379. став 1. тачка 1. и став 2. овог закона поступак ће се наставити кад се правоснажно заврши поступак пред судом или другим надлежним органом, или кад суд нађе да више не постоје разлози да се чека на његов завршетак.

#### VI. Допустивост

20. У складу са чланом VI(36) Устава Босне и Херцеговине, Уставни суд, такође, има апелациону надлежност у питањима која су садржана у овом уставу када она постану предмет спора због пресуде било којег суда у Босни и Херцеговини.

21. У складу са чланом 18 став (1) Правила Уставног суда, Уставни суд може да разматра апелацију само ако су против пресуде, односно одлуке која се њом побива, исцрпљени сви дјелотворни правни лијекови могући према закону и ако се поднесе у року од 60 дана од дана када је подносилац апелације примио одлуку о посљедњем дјелотворном правном лијеку који је користио.

22. У конкретном случају предмет оспоравања апелацијом је Рјешење Вишег привредног суда број 57 0 Пс 002089 14 Пж од 13. фебруара 2015. године против којег нема других дјелотворних правних лијекова могућих према

закону. Затим, оспорено рјешење апелант је примио 20. маја 2015. године, а апелација је поднесена 15. априла 2015. године, тј. у року од 60 дана, како је прописано чланом 18 став (1) Правила Уставног суда. Коначно, апелација испуњава и услове из члана 18 ст. (3) и (4) Правила Уставног суда јер не постоји неки формални разлог због којег апелација није допуштена, нити је очигледно (*prima facie*) неоснована. Имајући у виду одредбе члана VI/36) Устава Босне и Херцеговине, члана 18 ст. (1), (3) и (4) Правила Уставног суда, Уставни суд је утврдио да предметна апелација испуњава услове у погледу допуштениости.

#### **VII. Меритум**

23. Апелант побија наведена рјешења тврдећи да су му тим рјешењима повријеђена његова права из члана II/3е) и к) Устава Босне и Херцеговине и члана 6 став 1 Европске конвенције, те члана 1 Протокола број 1 уз Европску конвенцију.

#### **Право на правично суђење**

24. Члан II/3 Устава Босне и Херцеговине у релевантном дијелу гласи:

*Сва лица на територији Босне и Херцеговине уживају људска права и основне слободе из става 2 овог члана, а она обухватају:*

[...]

*е) Право на правичан поступак у грађанским и кривичним стварима и друга права у вези с кривичним поступком.*

25. Члан 6 став 1 Европске конвенције у релевантном дијелу гласи:

*1. Приликом утврђивања његових грађанских права и обавеза или кривичне оптужбе против њега, свако има право на правичну и јавну расправу у разумном року пред независним и непристрасним судом установљеним законом.*

[...]

26. Уставни суд, прије свега, указује да се предметни поступак односи на питање својинског права и права на поврат у посјед предметне непокретности апеланту, дакле неспорно је да се ради о предмету грађанскоправне природе, те стога апелант ужива гаранције права на правично суђење из члана II/3е) Устава Босне и Херцеговине и члана 6 став 1 Европске конвенције.

27. Апелант указује на произвољну примјену процесног права од стране редовних судова из разлога што је прекинут предметни поступак за предају у посјед и утврђивање права својине који се водио по апелантовој тужби. У вези с тим, Уставни суд, прије свега, наглашава да, према пракси Европског суда за људска права (у даљњем тексту: Европски суд) и Уставног суда, задатак ових судова није да преиспитују закључке редовних судова у погледу чињеничног стања и примјене процесног и материјалног права (види Европски суд, *Pronina против Русије*, одлука о допуштениости од 30. јуна 2005. године, апликација број 65167/01). Наиме, Уставни суд није надлежан да супституише редовне судове у процјени чињеница и доказа, већ је, генерално, задатак редовних судова да оцијене чињенице и доказе које су извели (види Европски суд, *Thomas против Уједињеног Краљевства*, пресуда од 10. маја 2005. године, апликација број 19354/02). Задатак Уставног суда је да испита да ли је евентуално дошло до повреде или занемаривања уставних права (право на правично суђење, право на приступ суду, право на дјелотворан правни лијек и др.), те да ли је примјена закона била, евентуално, произвољна или дискриминациона. Дакле, у оквиру апелационе надлежности Уставни суд се бави искључиво питањем евентуалне повреде уставних права или права из Европске конвенције у поступку пред редовним судовима.

28. Уставни суд се, дакле, према наведеном ставу, може, изузетно, када оцијени да је у одређеном поступку редовни суд произвољно поступао како у утврђивању чињеница тако и у примјени релевантних позитивноправних прописа (види Уставни суд, Одлука број *АП 311/04* од 22. априла 2005. године, став 26) упусти у испитивање начина на који су надлежни судови утврђивали чињенице и на тако утврђене чињенице примјенили позитивноправне прописе. У контексту наведеног, Уставни суд подсјећа и да је у више својих одлука указао да очигледна произвољност у примјени релевантних прописа никада не може водити ка правичном поступку (види Уставни суд, Одлука број *АП 1293/05* од 12. септембра 2006. године, тачка 25 и даље). Имајући у виду наведено и наводе из апелације, Уставни суд ће у конкретном случају испитати да ли су оспорене одлуке засноване на произвољној примјени материјалног и процесног права.

29. У конкретном случају, Уставни суд запажа да су редовни судови прекинули предметни поступак до рјешавања питања реципроцитета између Босне и Херцеговине и Републике Хрватске у оваквим случајевима сходно одредбама Споразума и Анекса Г. У вези с тим, Уставни суд подсјећа на своју Одлуку број *У 16/11* од 13. јула 2012. године у којој је, рјешавајући питање сагласности с Уставом Босне и Херцеговине Закона о спровођењу Анекса Г на територији Републике Српске (види Одлуку Уставног суда број *У 16/11* од 13. јула 2012. године, доступна на интернет страници Уставног суда [www.ustavnisud.ba](http://www.ustavnisud.ba)), између осталог, истакао и: "Коначно, с обзиром на то да је у питању уставна обавеза Босне и Херцеговине да изврши међународну обавезу Босне и Херцеговине, Уставни суд наглашава да се Одлука о спровођењу Анекса Г Споразума о питањима сукцесије на територији Босне и Херцеговине мора поштовати и примјењивати у пракси, што се посебно односи на редовне судове који, према релевантним законским одредбама, по службеној дужности током цијелог поступка треба да пазе да ли за рјешавање конкретног спора имају судску и/или стварну надлежност, те, посебно, за шта је и до сада постојала могућност, одлучујући у сваком конкретном случају, да провере као фактичко питање да ли је задовољен услов реципроцитета у односу на конкретну државу наследицу СФРЈ. Ово поготово имајући у виду праксу редовних судова држава потписница Споразума о сукцесији, као што је то наведено у одговору Савјета министара Босне и Херцеговине према којем "...од стране субјеката активне легитимације, који су покренули судске поступке за заштиту својих права, Савјет министара Босне и Херцеговине је обавијештен да судови у другим државама наследицама прекидају судске поступке позивајући се на реципроцитет". Наиме, Споразум о сукцесији и његови анекси једнако обавезују све потписнице, па је, према мишљењу Уставног суда, примјена принципа реципроцитета ако не обавеза (Уставни суд није сматрао у конкретном случају да је неопходно дати одговор на питање обавезности, или тек могућности закључивања посебних билатералних споразума у складу са чл. 4 и 5 Анекса Г Споразума о питањима сукцесије, укључујући и питање реципроцитета), онда сигурно могућност којом би се штитили интереси субјеката из Босне и Херцеговине у свим фазама поступка пред редовним судовима, односно другим надлежним органима."

30. Осим тога, Уставни суд указује да је Анексом Г успостављен нормативно-правни оквир за заштиту права која имају карактер стечених права онако како су постојала 31. децембра 1990. године. Уставни суд указује и да је

Предсједништво Босне и Херцеговине 28. новембра 2001. године донијело Одлуку о ратификацији Споразума о питањима сукцесије који су, с циљем проналажења и утврђивања правичне расподеле права, обавеза, потраживања и дуговања бивше Социјалистичке Федеративне Републике Југославије, потписале Босна и Херцеговина, Република Хрватска, Република Македонија, Република Словенија и Савезна Република Југославија.

31. Доводећи наведени став Уставног суда изражен у Одлуци број У 16/11 у контекст с чињеницама конкретног предмета, Уставни суд сматра да у образложењима наведених одлука нема ништа што би указивало да су редовни судови произвољно примијенили процесно право. Наиме, у конкретном случају, како је видљиво из презентованих чињеница предмета, редовни судови су прекинули предметни поступак из разлога што, сходно прибављеној информацији од Министарства правде Републике Хрватске, произлази да у Републици Хрватској редовни судови у оваквим случајевима, у којима је једна странка у поступку субјекат из БиХ, а друга из Републике Хрватске, прекидају поступке с образложењем како није закључен билатерални споразум о питању реципроцитета између Босне и Херцеговине и Републике Хрватске, а да се, према тумачењу судова у Републици Хрватској, Анекс Г Споразума не може непосредно примјењивати. У вези с тим, наведени став Уставног суда који се тиче питања реципроцитета и који је исказан у Одлуци број У 16/11 примјењује се и у конкретном случају.

32. Надаље, Уставни суд подсјећа да је у својој пракси рјешавао слична питања, па је у Одлуци број АП 5657/10, између осталог, навео и сљедеће: "Предметни поступци су прекинути рјешењима Окружног привредног суда донесеним на основу члана 4 Закона о спровођењу Анекса Г Споразума о питањима сукцесије на територији Републике Српске", те "да је Одлуком Уставног суда број У 16/11 од 13. јула 2012. године утврђено да Закон о спровођењу Анекса Г Споразума о питањима сукцесије на територији Републике Српске у цијелости није сагласан одредбама члана III/1е), члана III/3б), члана IV/4б) и члана V/4а) Устава Босне и Херцеговине. Истом одлуком, у складу са чланом 63 став 2 Правила Уставног суда, наведени закон је стављен ван снаге" (види Одлуку број АП 5657/10 од 15. јануара 2014. године, тач. 29 и 30). Дакле, у Одлуци број АП 5657/10 Уставни суд је утврдио повреду права на правично суђење у сегменту права на приступ суду из члана III/3е) Устава Босне и Херцеговине и члана 6 став 1 Европске конвенције за заштиту људских права и основних слобода јер су редовни судови поступак прекинули примјеном ентитетског закона донесеног из надлежности Босне и Херцеговине, а не ентитета.

33. Осим тога, Уставни суд указује да је Европски суд за људска права (у даљњем тексту: Европски суд) донио одлуку у предмету број 73035/14 *Младост Турист а.д. против Хрватске* (види Одлуку број 73035/14 од 30. јануара 2018. године) која се односи на питање сукцесије, те да је наведеном одлуком Европски суд утврдио да: "Република Хрватска још увијек није донијела закон или закључила билатерални споразум за провођење члана 2 Анекса Г Споразума о сукцесији. Стога сматра да ни апликантов захтјев да буде проглашен власником спорног земљишта, нити његов захтјев за накнаду немају довољно основа у националном праву или међународним споразумима који су дио унутрашњег правног поретка како би се сматрало 'имовином' која ужива гаранцију члана 1 Протокола број 1 уз Конвенцију. Слиједи да је приговор апликанта у оној мјери у којој се односи на одбијање домаћих власти да

апликанту врате имовину или да му исплате накнаду неспојив *ratione materiae* с одредбама Конвенције у смислу члана 35 става 3 (а)."

34. Дакле, у конкретном случају судски поступци нису прекинути примјеном неуставног Закона о спровођењу Анекса Г Споразума о питањима сукцесије на територији Републике Српске, већ због непостојања реципроцитета између Босне и Херцеговине и Републике Хрватске у поступању судова приликом рјешавања питања која произлазе из Споразума о питањима сукцесије, што јесте захтјев из Анекса Г Споразума о питањима сукцесије.

35. Имајући у виду наведено, као и чињеницу да је Уставни суд о истом правном питању већ одлучивао тако што је апелација одбијена (види Уставни суд, Одлука о допуствости и меритуму број АП 3153/15 од 31. јануара 2018. године, доступна на интернет страници Уставног суда [www.ustavnisud.ba](http://www.ustavnisud.ba)), Уставни суд сматра да у идентичној правној и фактичкој ситуацији ни у конкретном случају нема кршења апелантовог права на правично суђење из члана II/3е) Устава Босне и Херцеговине и члана 6 став 1 Европске конвенције.

#### **Право на имовину**

36. Апелант сматра да му је због произвољне примјене процесног права прекршено и право на имовину. С обзиром на то да је Уставни суд у претходним тачкама ове одлуке утврдио да није било кршења права на правично суђење у сегменту примјене процесног права, а како апелант, осим позивања на произвољну примјену процесног права, не нуди никакве друге аргументе и доказе из којих би произлазило да му је право на имовину прекршено, Уставни суд сматра да у конкретном случају нема ни кршења права на имовину из члана II/3к) Устава Босне и Херцеговине и члана 1 Протокола број 1 уз Европску конвенцију.

#### **VIII. Закључак**

37. Нема кршења права на правично суђење из члана II/3е) Устава Босне и Херцеговине и члана 6 став 1 Европске конвенције у односу на примјену процесног права када су редовни судови предметни поступак, у којем је једна странка из Републике Хрватске, а друга из Босне и Херцеговине, прекинули због непостојања реципроцитета у оваквим и сличним случајевима са Републиком Хрватском, а још увијек није закључен споразум по том питању као могућност предвиђена Споразумом о сукцесији бивше СФРЈ и Анексом Г тог споразума, при чему је став Републике Хрватске у конкретном случају да се Анекс Г не може непосредно примјењивати, па стога судови у Републици Хрватској у истим или сличним ситуацијама када је једна странка из Босне и Херцеговине не осигуравају реципроцитет предвиђен Анексом Г без додатног билатералног акта између Републике Хрватске и Босне и Херцеговине.

38. Нема кршења права на имовину из члана II/3к) Устава Босне и Херцеговине и члана 1 Протокола број 1 уз Европску конвенцију када апелант кршење овог права своди на наводе о произвољној примјени процесног права, а Уставни суд је утврдио да процесно право није произвољно примјењено, односно да није било кршења права на правично суђење.

39. Имајући у виду околности овог предмета, као и низ других предмета који су раније разматрани и покрећу релевантно идентична питања, дакле прекиде судских поступка у којима су знатне вриједности спора, Уставни суд указује да би таква ситуација требала представљати подстицај надлежним органима за иницирање рјешавања овог питања са Републиком Хрватском с циљем постизања правне сигурности и поштовања принципа права на

pravичno suђење u segmentu pristupa sudu. Iz ovog razloga, Ustavni sud ће oву одлуку доставити Савјету министара Босне и Херцеговине.

40. На основу члана 59 ст. (1) и (3) Правила Уставног суда, Уставни суд је одлучио као у диспозитиву ове одлуке.

41. Према члану VI/5 Устава Босне и Херцеговине, одлуке Уставног суда су коначне и обавезујуће.

Предсједник  
Уставног суда  
Босне и Херцеговине  
**Мирсад Ђеман, с. р.**

278

Ustavni sud Bosne i Hercegovine u Velikom vijeću, u predmetu broj **AP 4964/15**, rješavajući apelaciju **Dane Hadžiahmetović**, na osnovu člana VI/3.b) Ustava Bosne i Hercegovine, člana 57. stav (2) tačka b) i člana 59. st. (1) i (3) Pravila Ustavnog suda Bosne i Hercegovine- prečišćeni tekst ("Službeni glasnik Bosne i Hercegovine" broj 94/14), u sastavu:

Mirsad Čeman, predsjednik  
Mato Tadić, potpredsjednik  
Zlatko M. Knežević, potpredsjednik  
Valerija Galić, sutkinja  
Miodrag Simović, sudija  
Seada Palavrić, sutkinja

na sjednici održanoj 27. februara 2018. godine donio je

### ODLUKU O DOPUSTIVOSTI I MERITUMU

Odbija se kao neosnovana apelacija **Dane Hadžiahmetović** podnesena protiv Presude Vrhovnog suda Federacije BiH broj 22 0 P 010635 15 Rev od 4. septembra 2015. godine, Presude Kantonalnog suda u Bihaću broj 22 0 P 010635 14 Gž 2 od 19. decembra 2014. godine i Presude Općinskog suda u Sanskom Mostu broj 22 0 P 010635 12 P 2 od 16. juna 2014. godine.

Odluku objavit u "Službenom glasniku Bosne i Hercegovine", "Službenim novinama Federacije Bosne i Hercegovine", "Službenom glasniku Republike Srpske" i u "Službenom glasniku Brčko distrikta Bosne i Hercegovine".

#### OBRAZLOŽENJE

##### I. Uvod

1. Dana Hadžiahmetović (u daljnjem tekstu: apelantica) iz Sanskog Mosta, koju zastupa Senad Bišćević, advokat iz Sanskog Mosta, podnijela je 9. novembra 2015. godine apelaciju Ustavnom sudu Bosne i Hercegovine (u daljnjem tekstu: Ustavni sud) protiv Presude Vrhovnog suda Federacije BiH (u daljnjem tekstu: Vrhovni sud) broj 22 0 P 010635 15 Rev od 4. septembra 2015. godine, Presude Kantonalnog suda u Bihaću (u daljnjem tekstu: Kantonalni sud) broj 22 0 P 010635 14 Gž 2 od 19. decembra 2014. godine i Presude Općinskog suda u Sanskom Mostu (u daljnjem tekstu: Općinski sud) broj 22 0 P 010635 12 P 2 od 16. juna 2014. godine.

##### II. Postupak pred Ustavnim sudom

2. Na osnovu člana 23. Pravila Ustavnog suda, od Vrhovnog suda, Kantonalnog suda, Općinskog suda, Općine Sanski Most (u daljnjem tekstu: sedmotužena), Muhareme Kasumović (u daljnjem tekstu: prvotužena), Edine Džafić (u daljnjem tekstu: drugotužena), Adele Mešić (u daljnjem tekstu: trećetužena), Senke Štefan (u daljnjem tekstu: četvrtetužena), Senka Kasumovića (u daljnjem tekstu: petotuženi) i Jasmina Kasumovića (u daljnjem tekstu: šestotuženi, zajedno: tuženi) zatraženo je 17. januara 2018. godine da dostave odgovore na apelaciju.

3. Vrhovni sud je dostavio odgovor 23. januara 2018. godine, Kantonalni sud 25. januara 2018. godine i Općinski sud 26. januara 2018. godine. Tuženi nisu dostavili odgovore na apelaciju.

##### III. Činjenično stanje

4. Činjenice predmeta koje proizlaze iz apelantinih navoda i dokumenata predočenih Ustavnom sudu mogu se sumirati na sljedeći način:

##### Uvodne napomene

5. Iz raspoloživih dokumenata proizlazi da su predmetni parnični postupak pokrenule 22. juna 1990. godine Kana Kasumović (apelantica majka) i njena sestra Senija Kasumović (apelantica tetka) protiv prvotužene i petotuženog tražeći da se utvrdi da su na porodičnoj stambenoj kući (u daljnjem tekstu: sporna kuća) stekle pravo suvlasništva sa dijelom 1/2, te pravo korištenja na zemljištu ispod kuće, koje su se u tužbi pozvale na naslijeđe iza majke Adile, koja je umrla 1972. godine, te na činjenicu da su od prednika tuženih, odnosno njihovog brata Kadira (otac tuženih) kupile njegov dio na navedenim nekretninama.

6. Tokom postupka umrle su i apelantica majka Kana i njena sestra Senija, te je apelantica podneskom od 20. oktobra 1997. godine zatražila da se nastavi postupak koji je u decembru 1992. godine prekinut. Apelantica je tužbeni zahtjev proširila na ostale tužene i Općinu Sanski Most pri čemu je tokom postupka više puta mijenjala tužbeni zahtjev, konačno ga opredijelivši u ponovnom postupku 26. februara 2014. godine tražeći, između ostalog, da se utvrdi da na nekretninama pod oznakom stambena zgrada I, površine 60 m<sup>2</sup>, i na zemljištu ispod nje postoji pravo apelantinih suvlasništva sa dijelom 1/2, zatim, da se utvrdi postojanje suvlasništva sa dijelom 1/2 na preostalom dijelu sporne kuće i zemljišta ispod kuće u korist njene umrle tetke Senije sve do njene smrti, te da se utvrdi da je istinit i pravno valjan ugovor o doživotnom izdržavanju koji su apelantica i njena tetka Senija zaključile 16. marta 1992. godine (u daljnjem tekstu: sporni ugovor o izdržavanju), tražeći istovremeno i upis utvrđenog prava u javnim evidencijama.

7. Tuženi su tokom postupka istakli protivtužbeni zahtjev kojim su tražili da se utvrdi da je ništav sporni ugovor o izdržavanju, te da ne proizvodi pravno dještvo.

##### Osborne presude

8. Odlučujući u ponovnom postupku Općinski sud je Presudom broj 22 0 P 010635 12 P 2 od 16. juna 2014. godine, stavom 1. izreke, utvrdio da na spornoj kući postoji pravo suvlasništva apelantice sa dijelom 1/4, zatim je stavom 2. utvrđeno da je na spornoj kući sa dijelom 1/4 postojalo pravo suvlasništva apelantice tetke Senije sve do njene smrti, stavom 3. je utvrđeno da je sporni ugovor o izdržavanju istinit i pravno valjan, te je stavom 4. izreke apelantici dozvoljen upis utvrđenog prava u javnim evidencijama. Istom presudom, st. od 5. do 8, odbijeni su preostali apelantini zahtjevi za dosuđenje preko dosuđenog, a stavom 9. izreke odbijen je protivtužbeni zahtjev tuženih (sve preciznije navedeno u izreci presude).

9. Na osnovu velikog broja provedenih dokaza (str. 8. i 9, s tim da je odbijen apelantini prijedlog za provođenje dokaza-čitanja zapisnika sa rasprava iz prethodnog postupka, jer se tuženi nisu sa tim saglasili), njihovom ocjenom u smislu člana 8. Zakona o parničnom postupku (u daljnjem tekstu: ZPP), prvostepeni sud je, između ostalog, utvrdio kako slijedi: da je sporna kuća pripadala djedu parničnih stranaka Rahmi Kasumoviću, koji je umro 1943. godine, da poslije njegove smrti ostavinski postupak nije proveden, da su iza umrlog Rahme ostali njegova supruga Adila, zv. Fadila, kćerke Kana i Senija (apelantice majka i tetka) i sin Kadir (otac prvotužene do šestotuženog), da je sporna kuća 1948. godine u katastarskoj evidenciji upisana na Adilu, suprugu umrlog Rahme, da je takav

upis ostao do 1954. godine, kada je prilikom snimanja grada sporna kuća upisana na Kadira (pravnog prednika tuženih), da su nasljednici iza umrlog Rahme u spornoj kući nastavili da žive, da je pravni prednik tuženih, njihov otac Kadir sa porodicom živio u prizemlju sporne kuće, da su ostali nasljednici umrlog Rahme, osim njegove treće kćerke Adevije, dakle Kana i Senija i njihova majka Adila, živjeli na spratu sporne kuće, da je Adila umrla 1972. godine iza koje nije proveden ostavinski postupak, da u prizemlju sporne kuće od 1997. godine do danas stanuje šestotuzeni, da se parcela na kojoj se nalazi sporna kuća vodi kao pravo raspolaganja u korist sedmotužene sa dijelom 95/204 i trajno pravo korištenja zemljišta na navedenoj parceli sa dijelom 109/204 u korist pravnog prednika tuženih (Kadira) sa pravom vlasništva na objektima (sporna kuća i stambena zgrada II-odnosno kuća koju je izgradio šestotuzeni pored sporne kuće) sa dijelom 1/1, da se stambena zgrada II koja je izgrađena na istoj parceli nalazi jednim dijelom na zemljištu na kojem sedmotužena ima pravo korištenja, da je prednik tuženih, prema podacima iz starog katastarskog operata, posjedovao samo 95 m<sup>2</sup> zemljišta i da je to razlog zbog kojeg, prema podacima iz zemljišne knjige, sedmotužena ima pravo korištenja na zemljištu ispod zgrada sa dijelovima koji su navedeni.

10. Iz obrazloženja presude proizlazi da navedeno činjenično utvrđenje među parničnim strankama nije sporno, ali da je među strankama sporno to što apelantica smatra da joj po osnovu naslijeđa iza majke Kane pripada  $\frac{1}{2}$  na spornim nekretninama zbog toga što su nasljednici iza umrle Adile (kćerke Kana, Senija i brat Kadir-prednici parničnih stranaka) postigli sporazum o diobi naslijeđenih nekretnina, nakon kojeg su apelanticina majka Kana i tetka Senija bile suvlasnice sporne kuće sa dijelom  $\frac{1}{2}$ , pa shodno tome apelantica smatra da joj, kao jedinjoj nasljednici iza majke Kane, pripada njen dio od  $\frac{1}{2}$ , što su prvotuzena do šestotuzenog dužni da trpe i dozvole da apelantica svoja prava na spornoj kući upiše u javnim evidencijama. S druge strane, tuženi apelantici osporavaju pravo vlasništva na spornoj kući, kao i njenoj majci Kani, ističući pri tome da je njihov prednik (Kadir) isključivi vlasnik sporne kuće i da je to svoje pravo upisao u javnim evidencijama.

11. U vezi sa spornim pitanjem, Općinski sud se pozvao na odredbu člana 36. Zakona o vlasničkopравnim odnosima (u daljnjem tekstu: ZOVPO), koji je važio u vrijeme smrti apelanticine majke, koja propisuje da se pravo vlasništva na stvari stječe naslijeđivanjem u trenutku otvaranja naslijeđa na imovini umrlog, ako zakonom nije drugačije određeno, pri čemu se pravo vlasništva na stvari izvodi iz prava ostavitelja kao dosadašnjeg titulara tog prava na stvari. Istaknuto je i da se pravni osnov pri zakonskom naslijeđivanju temelji na Zakonu o naslijeđivanju koji propisuje određene pravne činjenice a to su: smrt ostavitelja, doživljavanje trenutka ostaviteljeve smrti, postojanje imovine i dr., a što se tiče načina stjecanja prava vlasništva na stvari putem naslijeđa, u svakom slučaju otpada potreba upisa u javnu knjigu ili na drugi odgovarajući način određen zakonom zbog toga što, u smislu člana 73. ZOVPO, nasljednik postaje posjednik u trenutku smrti ostavitelja bez obzira na to kada je stekao faktičku vlast na stvari, usljed čega rješenje o naslijeđivanju ima samo deklaratorni karakter.

12. Imajući u vidu da je tokom postupka utvrđeno da je sporna kuća pripadala Rahmi Kasumoviću (djedu parničnih stranaka), koji je umro 1943. godine, da su iza njega ostali njegova supruga Adila i četvero djece, i to kćerke Kana, Sena, Adevija i sin Kadir kao nasljednici prvog nasljednog reda, da je majka Adila umrla 1972. godine, Općinski sud je utvrdio da su djeca umrlih Rahme i Adile kao njihovi nasljednici prvog nasljednog reda postali suvlasnici sporne kuće sa dijelom  $\frac{1}{4}$ . Shodno tome, utvrđeno je da je apelanticina majka, kao jedno od četvero djece, postala suvlasnik sporne kuće sa dijelom  $\frac{1}{4}$  po

osnovu naslijeđa i da joj je ta imovina pripadala u trenutku njene smrti. Dalje se Općinski sud u vezi s tim pozvao na odredbu člana 128. ZON-a koja propisuje da se smrću lica otvara njegovo nasljedstvo, a u smislu člana 135. istog zakona, ostavina umrlog lica prelazi po sili zakona na njegove nasljednike u času njegove smrti, pa je, stoga, svaki nasljednik univerzalni sukcesor, odnosno sljednik ostavitelja u svim njegovim nasljednim pravima i imovini, a ako je više nasljednika, kao što je slučaj u konkretnom predmetu, oni svi zajedno, do diobe naslijeđa, preuzimaju imovinu kao cjelinu i svaki od nasljednika se smatra univerzalnim sukcesorom u pogledu svake stvari u razmjeri svog nasljednog dijela. U vezi s dijelom tužbenog zahtjeva koji se odnosi na upis prava vlasništva u javnim evidencijama, Općinski sud je ovaj dio tužbenog zahtjeva usvojio imajući u vidu da je tokom postupka utvrđeno da je apelantica po osnovu naslijeđa iza majke stekla suvlasništvo na spornoj kući u dijelu  $\frac{1}{4}$ , zatim zato što je utvrđeno da je apelanticina tetka Senija bila suvlasnica sporne kuće sa dijelom  $\frac{1}{4}$  do svoje smrti, da je Senija svoj dio nakon smrti ostavila apelantici na osnovu spornog ugovora o izdržavanju za koji je tokom postupka utvrđeno da je istinit i pravno valjan, te da predstavlja valjan pravni osnov za uknjižbu prava u javnim evidencijama.

13. Dalje je obrazloženo da se apelantica poziva na činjenicu da je njena majka nasljednica iza nane Adile, koja je umrla 1972. godine i iza koje nije provedena ostavina, sa  $\frac{1}{3}$  dijela na spornoj kući, te da su njena majka, tetka Senija i daidža Kadir, kao nasljednici nane Adile, izvršili diobu naslijeđa, čime je njena majka postala vlasnica  $\frac{1}{2}$  sporne kuće, i da, stoga, apelantici pripada, također, pravo vlasništva na toj kući sa  $\frac{1}{2}$  dijela, a da se sa tom diobom saglasila i tetka Adevija, ali da ona nema pravo na naslijeđe, jer je njemačka državljanka. S tim u vezi, Općinski sud je naveo da apelantica nije dokazala da njenoj tetki Adeviji nije pripadalo pravo naslijeđa, jer je strani državljanin, s obzirom na to da je na osnovu provedenih dokaza utvrđeno da je Adevija Kasumović otpuštena iz jugoslavenskog državljanstva 1975. godine, a da je u vrijeme smrti pravnog prednika prvotuzene do šestotuzenog 1943. godine bila jugoslavenska državljanka. Zbog navedenog, Općinski sud je zaključio da se na navedeno lice ne može odnositi odredba člana 5. ZON-a kojim je propisano da strani državljani u FNRJ imaju nasljedna prava kao domaći državljani samo pod uvjetom da se primijeni načelo reciprociteta iz čega, prema mišljenju tog suda, proizlazi da i navedeno lice ima pravo na naslijeđe, te je utvrdio da apelantici pripada pravo vlasništva sa dijelom  $\frac{1}{4}$  sporne kuće (koji je naslijedila od majke), a odbio je dio zahtjeva da se utvrdi pravo vlasništva apelantice preko dosuđenog dijela od  $\frac{1}{4}$ .

14. Osim toga, navedeno je da je apelantica tražila da se utvrdi da na zemljištu ispod stambene zgrade I postoji pravo suvlasništva apelantice sa dijelom  $\frac{1}{2}$  i da na dijelu parcele broj 43, tj. na zemljištu sa oznakom "dvorište", površine 64 m<sup>2</sup>, postoji zajedničko pravo vlasništva apelantice sa tuženim. S tim u vezi je navedeno da je u postupku nesporno utvrđeno da su stambena zgrada II i sporna kuća svaka za sebe kao stambena cjelina, ali da su međusobno povezane s obzirom na to da se u oba objekta ulazi sa jednog stepeništa, zbog čega za potrebe oba objekta služi isto zemljište određene površine, koja ukupno ispod oba objekta iznosi 204 m<sup>2</sup>. Dalje je navedeno da je nalazom vještaka geodetske struke utvrđeno da je sporna kuća sagrađena jednim dijelom na zemljištu na kojem pravo raspolaganja ima sedmotužena sa dijelom 95/204, a da prvotuzena do šestotuzenog u svom posjedu drže 95 m<sup>2</sup> koje su uzurpirali, jer je ono državno vlasništvo sedmotužene. S obzirom na navedeno, te pošto je utvrđeno i da stambena zgrada II nema građevinsku dozvolu, to se utvrđivanje zemljišta koje služi za redovnu upotrebu objekata može, kako je obrazloženo, izvršiti tek nakon dobijanja odobrenja za građenje i upotrebu stambene zgrade II, te da se i

tada ne može tražiti utvrđivanje prava vlasništva, već samo korištenja, jer je veći dio zemljišta, kako je već rečeno, uzurpiran i u državnom vlasništvu.

15. Dalje, Općinski sud je naveo da je apelantica tražila i da sud obaveže šestotuzenog da joj preda u posjed prizemlje sporne kuće oslobođeno od lica i stvari. S tim u vezi, Općinski sud je istakao da je, kako je već rečeno, u toku postupka utvrdio da je šestotuzeni sin prednika prvotuzene do šestotuzenog, te da je, s tim u vezi, nasljednik navedenog lica i to prvog nasljednog reda, čime je postao i vlasnik određenog idealnog dijela sporne kuće, odnosno  $\frac{1}{4}$ . Kako je u postupku utvrđeno i da je šestotuzeni od 1997. godine koristio prizemlje sporne kuće, te kako je apelantica vlasnica, odnosno njena suvlasnica, ali nije bila u posjedu prizemlja kuće, to je, prema zaključku tog suda, ovaj dio apelanticeinog tužbenog zahtjeva neosnovan. Obrazloženo je da je neosnovano i apelanticeino pozivanje na dosjelost u odnosu na spornu kuću shodno odredbama člana 32. ZOVPO, jer je, kako je već rečeno, utvrđeno da apelantica nikada nije bila u posjedu prizemlja sporne kuće, a niti njena prednica, za razliku od šestotuzenog koji je u posjedu i čiji je pravni prednik (Kadir), također, bio u posjedu navedenog prizemlja. Također je navedeno da apelantica nije dokazala ni da je ikada izvršena dioba predmetne nekretnine i da joj je, prema toj diobi, pripalo pravo vlasništva na cijeloj spornoj kući, pa je i u ovom dijelu Općinski sud odbio apelanticein tužbeni zahtjev kao neosnovan. Navedeno je i da je neosnovano pozivanje prvotuzene do šestotuzenog na zastaru postavljanja nasljednopravnog zahtjeva apelantice shodno odredbama člana 142. Zakona o nasljeđivanju, jer se, kako je obrazložio taj sud, u konkretnom slučaju ne radi o nasljednopravnom zahtjevu, već o stvarnopravnom zahtjevu, zbog čega se ne može primijeniti član 142. Zakona o nasljeđivanju.

16. U vezi s protivtužbenim zahtjevom tuženih, Općinski sud je naveo da oni tokom postupka nisu dokazali da je primateljica izdržavanja Senija Kasumović pod djelovanjem prinude, prevare i sile poslije svoje smrti ostavila apelantici svoj dio na spornoj kući. Općinski sud je prilikom odlučivanja uzeo u obzir činjenicu da je sporni ugovor o izdržavanju zaključen u periodu rata, ali da prvotuzena do šestotuzenog tokom postupka nisu dokazali da zaključenje spornog ugovora ne bi bila želja umrle Senije i u normalnim uvjetima i da nije bilo rata. Tokom postupka je utvrđeno da su apelantica i njena tetka Senija bile bliske, da je njihov odnos bio kao odnos majke i kćerke, da su živjele u jednom domaćinstvu od apelanticeinog rođenja do rata, kao i činjenicu da umrla Senija nije imala svoju djecu, pa je na osnovu svega navedenog utvrđeno da je sporni ugovor o izdržavanju pravno valjan, ocijenivši sve prigovore prvotuzene do šestotuzenog neosnovanim (strana 20. obrazloženja presude).

17. Protiv navedene presude stranke u postupku su podnijele žalbe Kantonalnom sudu, koji je Presudom broj 22 0 P 010635 14 GŽ 2 od 19. decembra 2014. godine žalbe odbio i potvrdio prvostepenu presudu odbijajući pri tome zahtjev parničnih stranaka za naknadu troškova žalbenog postupka. U obrazloženju je, između ostalog, navedeno da je prvostepeni sud pravilno utvrdio sve relevantne činjenice za usvajajući dio tužbenog zahtjeva i odbijajući dio u odnosu na protivtužbeni zahtjev na koje je prvostepeni sud pravilno primijenio materijalno pravo. Prema ocjeni Kantonalnog suda, prvostepeni sud je sve izvedene dokaze, kao i sve prigovore koje su u toku postupka isticali apelanti, a koje u žalbi ponavljaju, ocijenio u skladu sa članom 8. Zakona o parničnom postupku (u daljnjem tekstu: ZPP) o čemu je dao opširne i valjane razloge koje je prihvatio i taj sud, a pobijana odluka je sačinjena u skladu sa članom 191. stav 4. ZPP, pa suprotno žalbenim prigovorima, osporena presuda nije nejasna, niti kontradiktorna. Prema ocjeni Kantonalnog suda, svi predloženi dokazi su izvedeni u skladu sa

odredbama ZPP, tako da su prigovori istaknuti u tom dijelu neutemeljeni. Kantonalni sud je navode da je prvostepeni sud za svoju odluku kako o usvajanju, tako i odbijanju tužbenog zahtjeva u navedenim dijelovima dao valjane i prihvatljive razloge, ocijenivši neutemeljenim prigovore tuženih istaknute u tom pravcu. Kako je obrazloženo, ostali žalbeni prigovori koje je taj sud ocijenio nisu mogli utjecati na zakonitost pobijane odluke. Kantonalni sud je ispitao i odluku o troškovima postupka utvrdivši da je prvostepeni sud pravilno primijenio odredbu člana 386. stav 2. ZPP kada je odlučio da svaka stranka snosi svoje troškove postupka.

18. Protiv navedene presude parnične stranke su izjavile revizije Vrhovnom sudu, koji je Presudom broj 22 0 P 010635 15 Rev od 4. septembra 2015. godine apelanticeinu reviziju odbio kao i reviziju tuženih, dok je u odnosu na protivtužbeni zahtjev reviziju odbacio uz istovremeno odbijanje zahtjeva parničnih stranaka za naknadu troškova revizijskog postupka. U obrazloženju je, između ostalog, navedeno da je, u odnosu na dosuđujući dio tužbenog zahtjeva, drugostepeni sud, pravilno primjenjujući odredbe člana 231. ZPP, u obrazloženju svoje presude ocijenio sve žalbene navode parničnih stranaka koji su od odlučnog značaja sa aspekta predmeta spora, pa je neprihvatljiv prigovor da je drugostepena presuda zahvaćena povredom odredaba parničnog postupka iz člana 209. u vezi s članom 231. ZPP. Vrhovni sud je istakao da slobodnoj ocjeni dokaza koju je izveo sud stranka ne može s uspjehom suprotstaviti svoju ocjenu tih dokaza tim više što ta ocjena u konkretnom slučaju uključuje prigovore činjenične prirode koji u revizijskom postupku nisu relevantni (član 240. stav 2. ZPP). Dalje je Vrhovni sud ponovio činjenično utvrđenje nižestepjenih sudova, naglasivši da su na utvrđeno činjenično stanje za koje je taj sud vezan shodno odredbi člana 240. stav 2. ZPP nižestepeni sudovi pravilno primijenili materijalno pravo, jer su za zaključke o djelomičnoj osnovanosti tužbenog zahtjeva dali pravilne i potpune razloge koje je u svemu prihvatio i taj sud bez potrebe da ih ponavlja. Pri tome je, kako je naglasio Vrhovni sud, prvostepeni sud naveo konkretne materijalnopravne odredbe koje je pravilno primijenio, a što je drugostepeni sud osnovano prihvatilo.

19. Navedeno je i da je neprihvatljiv revizijski prigovor da je drugostepeni sud propustio da sankcionira pogrešnu primjenu člana 8. ZPP prvostepenog suda, jer je prvostepeni sud, prema mišljenju Vrhovnog suda, sve provedene dokaze ocijenio u skladu sa članom 8. ZPP i na osnovu slobodne ocjene provedenih dokaza utvrdio odlučujuće činjenice za konkretan slučaj. Prema obrazloženju Vrhovnog suda, prvostepeni sud je u obrazloženju svoje presude pravilno i iscrpno izložio proces pojedinačne ocjene dokaza, njihovog dovođenja u međusobnu vezu i izvođenja zaključaka o postojanju, odnosno nepostojanju pravnorelevantnih činjenica za donošenje odluke u ovom sporu, kako je pravilno, prema mišljenju Vrhovnog suda, učinio i drugostepeni sud u obrazloženju svoje odluke. Navedeno je da se ne mogu prihvatiti kao osnovani apelanticeini prigovori o pogrešnoj primjeni materijalnog prava u odnosu na odbijajući dio tužbenog zahtjeva apelantice, jer, kako je obrazloženo, suprotno apelanticeinom pravnom rezoniranju, nižestepeni sudovi su pravilno zaključili da ona nije dokazala da naslijeđe na Adeviću nije prešlo u momentu kada je ona bila jugoslavenska državljanka, pa stoga nije dokazala ni da je njena pravna prednica spornu imovinu naslijedila sa  $\frac{1}{3}$  dijela, niti da je izvršena dioba predmetnih nekretnina.

20. Prema obrazloženju tog suda, bez osnova su prigovori apelanticeine revizije o pogrešnoj primjeni materijalnog prava putem navoda o narušenom načelu jedinstvenosti nekretnine s pozivom na odredbu člana 39. Zakona o građevinskom zemljištu. Odredbom člana 39. tog zakona propisano je (stav 1) da vlasnik

zgrade ili posebnog dijela zgrade stupanjem na snagu tog zakona stječe pravo vlasništva na zemljištu pod zgradom i na onoj površini zemljišta za koje je prostornim (regulacionim) planom ili planom parcelacije utvrđeno da služi za redovnu upotrebu zgrade, izuzev slučajeva koji su predmet revizije u skladu sa čl. od 87. do 92. prelaznih odredaba ovog zakona, (stav 2) da općinski organ uprave za imovinskopravne poslove, uz pribavljeno mišljenje organa uprave nadležnog za poslove urbanizma, utvrđuje svojim rješenjem površinu zemljišta koje je potrebno za redovnu upotrebu objekta, ako ta površina nije utvrđena prostornim planom ili planom parcelacije. Iz sadržaja navedene odredbe, prema mišljenju Vrhovnog suda, jasno proizlazi da do stupanja na pravnu snagu Zakona o građevinskom zemljištu svaki vlasnik zgrade izgrađene na gradskom građevinskom zemljištu, po sili zakona, stječe pravo vlasništva na zemljištu pod zgradom i površini zemljišta koje služi za redovnu upotrebu objekta prema prostornom planu, izuzev slučajeva koji su predmet revizije sa stanovišta čl. 87-92. tog zakona, što nije situacija u ovoj parnici. Dakle, sa stanovišta materijalnopravne odredbe člana 39. stav 1. Zakona o građevinskom zemljištu zakonodavac je vlasniku zgrade izgrađene na građevinskom zemljištu čije je pravo vlasništva već upisano u zemljišnim knjigama odredio da uspostavu privatnog vlasništva na tom zemljištu u korist vlasnika zgrade provodi zemljišnoknjižni ured nadležnog suda, pa apelantici navodi da je sporna kuća već uknjižena u zemljišnu knjigu, iako tačna (na objektima izgrađenim na k.č. broj 43 upisano pravo vlasništva 1/1 u korist Kadira), prema mišljenju tog suda, sama po sebi ne dovodi do drugačije odluke u ovom parničnom sporu, imajući u vidu da je sporno zemljište k.č. broj 43 upisano 109/204 dijela kao trajno pravo korištenja zemljišta u korist prednika tuženih, a 95/204 dijela kao pravo raspolaganja u korist sedmotužene.

21. Dalje, Vrhovni sud je obrazložio da se ne mogu prihvatiti ni apelantici navodi da je Planom rušenja (proveden kao dokaz) apelantica dokazala površinu zemljišta potrebnog za redovnu upotrebu sporne kuće prema prostornom planu. Prema mišljenju tog suda, radi se o činjenicama za koje je potrebno stručno znanje, a geodetskim vještačenjem te činjenice apelantica nije dokazala, pa je drugostepeni sud osnovano prihvatio kao pravilan pravni stav prvostepenog suda o neosnovanosti tužbenog zahtjeva za deklaratornu presudu - utvrđenje da na zemljištu, parcele k.č. broj 43, ispod sporne kuće postoji pravo suvlasništva apelantice, za utvrđenje da na dijelu te parcele na zemljištu pod oznakom "dvorište", površine 64 m<sup>2</sup>, postoji zajedničko pravo vlasništva apelantice sa tuženim zbog razloga već iznesenih u nižestepenim presudama. Prema obrazloženju Vrhovnog suda, ostali apelantici revizijski navodi i navodi prvotuzene do šestotuzenog nisu od odlučnog značenja sa aspekta predmeta spora (član 231. u vezi sa članom 253. ZPP). Imajući u vidu navedeno, Vrhovni sud je donio presudu kao u dispozitivu.

#### IV. Apelacija

##### a) Navodi iz apelacije

22. Apelantica smatra da joj je osporenim presudama prekršeno pravo na pravično suđenje iz člana II/3.e) Ustava Bosne i Hercegovine i člana 6. stav 1. Evropske konvencije za zaštitu ljudskih prava i osnovnih sloboda (u daljnjem tekstu: Evropska konvencija) i pravo na imovinu iz člana II/3.k) Ustava Bosne i Hercegovine i člana 1. Protokola broj 1 uz Evropsku konvenciju. Kršenje navedenih prava apelantica vidi u proizvoljnoj primjeni materijalnog i procesnog prava, te pogrešno utvrđenom činjeničnom stanju. Navodi da sudovi nisu dali argumentirana obrazloženja za svoja odlučivanja, te da je prvostepeni sud bez ikakvog zakonskog uporišta odbio da provede dokaze koje je apelantica predložila-čitanje zapisnika iz prethodnog postupka u kojima je vidljivo da su svi tuženi, osim

šestotuzenog, priznali apelantice, odnosno tužbene zahtjeve prednika apelantice, navodeći da to odbija, jer se stranke nisu saglasile s tim. Također, smatra da je nesporno dokazala da je između poimenično navedenih prednika apelantice i tuženih zaključen usmeni ugovor o podjeli spornih nekretnina, što redovni sudovi nisu uzeli u obzir, te da sudovi nisu vodili računa da je odredbama Zakona o nekretninama propisano da su punovažni i usmeni ugovori koji su zaključeni do stupanja na snagu tog zakona, kao što je i ovdje slučaj. Navodi i da redovni sudovi nisu ocijenili sve provedene dokaze, niti su iz njih izveli pravilno činjenično stanje, te da je nesporno da je dosjelošču stekla pravo vlasništva na spornim nekretninama. Smatra i da nema nikakvog zakonskog uporišta da se 72 godine nakon smrti pravnog prednika apelantice i tuženih i više od 20 godina od smrti njegove supruge po proteku svih zastarnih rokova u kojim se može zahtijevati naslijeđe može smatrati da se njegova supruga prihvatila naslijeđa iza pravnog prednika apelantice i tuženih, jer ostavinski postupak nije ni proveden. Apelantica, također, navodi da se ni drugostepeni, ni revizijski sud nisu u svojim presudama izjasnili o njenim preciziranim navodima o kršenju odredaba ZPP povodom provođenja dokaza.

##### b) Odgovor na apelaciju

23. Vrhovni sud je naveo da u postupku nije bilo kršenja prava zagwarantiranih Ustavom Bosne i Hercegovine i Evropskom konvencijom, te da zbog toga apelaciju treba odbiti kao neosnovanu.

24. Kantonalni sud je naveo da u cijelosti ostaje pri razlozima i obrazloženjima datim u presudi tog suda, te da apelaciju treba odbiti.

25. Općinski sud je naveo da nije bilo kršenja prava na koja se apelantica poziva i da apelaciju treba odbiti kao neosnovanu.

#### V. Relevantni propisi

26. U **Zakonu o parničnom postupku** ("Službene novine FBiH" br. 53/03, 73/05, 19/06 i 98/15) relevantne odredbe glase:

##### Član 7.

(1) *Stranke su dužne iznijeti sve činjenice na kojima zasnivaju svoje zahtjeve i izvoditi dokaze kojima se utvrđuju te činjenice.*

(2) *Sud će razmotriti i utvrditi samo činjenice koje su stranke iznijele i odrediti izvođenje samo onih dokaza koje su stranke predložile, ako zakonom nije drugačije određeno.*

(3) *Sud je ovlašten utvrditi i činjenice koje stranke nisu iznijele i naložiti izvođenje dokaza koje stranke nisu predložile ako iz rezultata rasprave i dokazivanja proizilazi da stranke idu za tim da raspolažu zahtjevima kojima ne mogu raspolagati (član 3. stav 2.).*

##### Član 8.

*Koje će činjenice uzeti kao dokazane odlučuje sud na osnovu slobodne ocjene dokaza. Sud će savjesno i brižljivo cijeliti svaki dokaz posebno i sve dokaze zajedno.*

##### Član 101.

*Postupak na glavnoj raspravi odvija se usmeno, a dokazi se izvode neposredno pred sudom, ukoliko nije drugačije predviđeno ovim zakonom.*

##### Član 164. stav 3.

(3) *Ako u toku postupka stranka umre ili ponovno saslušanje stranke nije moguće ili je otežano iz drugih razloga, sud će pročitati zapisnik sa iskazom te stranke.*

27. U **Zakonu o građevinskom zemljištu** ("Službene novine FBiH" broj 25/03) relevantne odredbe glase:

##### Član 39.

*Vlasnik zgrade ili posebnog dijela zgrade stupanjem na snagu ovoga zakona stiče pravo vlasništva na zemljištu, pod zgradom i na onoj površini zemljišta koje je prostornim planom*

ili planom parcelizacije utvrđeno da služi za redovnu upotrebu zgrade, izuzev slučajeva koji su predmet revizije u skladu sa čl. 87. do 92. prijelaznih odredaba ovoga zakona.

Ako prostornim planom ili planom parcelacije nije utvrđena površina zemljišta koje je potrebno za redovnu upotrebu zgrade, tu površinu utvrđuje rješenjem općinski organ uprave nadležan za imovinsko-pravne poslove uz pribavljeno mišljenje općinskog organa uprave nadležnog za poslove urbanizma.

28. U **Zakonu o nasljeđivanju** ("Službeni list SRBiH" br. 7/80 i 15/80) relevantne odredbe glase:

*Član 126. stav 1.*

(koji odgovara članu 128. Zakona o nasljeđivanju iz 1955. godine)

*Smrću lica otvara se njegovo nasljeđe.*

*Član 133.*

*Zaostavština umrlog lica prelazi po sili zakona na njegove nasljednike u trenutku njegove smrti.*

29. U **Zakonu o prometu nepokretnosti** ("Službeni list SRBiH" br. 38/78, 4/89, 29/90 i 22/91, i "Službene novine RBiH" br. 21/92, 3/93, 17/93, 13/94, 18/94, 33/94) relevantne odredbe glase:

*Član 9.*

*Ugovor na osnovu koga se prenosi pravo svojine na nepokretnosti mora biti sačinjen u pismenom obliku, a potpisi ugovarača ovjereni u nadležnom sudu Republike Bosne i Hercegovine.*

*Ugovor koji je zaključen protivno odredbi stava 1. ovog člana ne proizvodi pravno dejstvo.(...).*

*Izuzetno, od odredbe prethodnog stava, ugovor zaključen u pismenoj formi na osnovu koga se prenosi pravo svojine, proizvođiće pravno dejstvo iako potpisi ugovarača nisu ovjereni u nadležnom sudu, ako su ugovorne strane izvršile u cjelini ili pretežnom dijelu obaveze koje iz njega nastaju ili ako je taj ugovor zaključen u prisustvu najmanje dva svjedoka koja su se potpisala na ugovoru.*

*Član 46. stav 1.*

*Ugovori o prometu nepokretnosti zaključeni do stupanja na snagu ovog zakona, iako nisu zaključeni u pismenoj formi punovažni su ako su ugovorne strane do stupanja na snagu ovog zakona izvršile u cjelini ili pretežnom dijelu obaveze koje iz ugovora nastaju.*

## **VI. Dopustivost**

30. U skladu sa članom VI/3.b) Ustava Bosne i Hercegovine, Ustavni sud, također, ima apelacionu nadležnost u pitanjima koja su sadržana u ovom ustavu kada ona postanu predmet spora zbog presude bilo kojeg suda u Bosni i Hercegovini.

31. U skladu sa članom 18. stav (1) Pravila Ustavnog suda, Ustavni sud može razmatrati apelaciju samo ako su protiv presude, odnosno odluke koja se njome pobija, iscrpljeni svi djelotvorni pravni lijekovi mogući prema zakonu i ako se podnese u roku od 60 dana od dana kada je podnosilac apelacije primio odluku o posljednjem djelotvornom pravnom lijeku kojeg je koristio.

32. U konkretnom slučaju predmet osporavanja apelacijom je Presuda Vrhovnog suda broj 22 0 P 010635 15 Rev od 4. septembra 2015. godine protiv koje nema drugih djelotvornih pravnih lijekova mogućih prema zakonu. Zatim, osporenu presudu apelantica je primila 24. septembra 2015. godine a apelacija je podnesena 9. novembra 2015. godine, tj. u roku od 60 dana, kako je propisano članom 18. stav (1) Pravila Ustavnog suda. Konačno, apelacija ispunjava i uvjete iz člana 18. st. (3) i (4) Pravila Ustavnog suda, jer ne postoji neki formalni razlog

zbog kojeg apelacija nije dopustiva, niti je očigledno (*prima facie*) neosnovana.

33. Imajući u vidu odredbe člana VI/3.b) Ustava Bosne i Hercegovine, člana 18. st. (1), (3) i (4) Pravila Ustavnog suda, Ustavni sud je utvrdio da predmetna apelacija ispunjava uvjete u pogledu dopustivosti.

## **VII. Meritum**

34. Apelantica pobija navedene presude, tvrdeći da su tim presudama prekršena njena prava iz člana II/3.e) i k) Ustava Bosne i Hercegovine i člana 6. stav 1. Evropske konvencije i člana 1. Protokola broj 1 uz Evropsku konvenciju.

### **Pravo na pravično suđenje**

35. Član II/3. Ustava Bosne i Hercegovine u relevantnom dijelu glasi:

*Sva lica na teritoriji Bosne i Hercegovine uživaju ljudska prava i slobode iz stava 2. ovog člana, što uključuje:*

*e) Pravo na pravično saslušanje u građanskim i krivičnim stvarima i druga prava u vezi sa krivičnim postupkom.[...]*

36. Član 6. stav 1. Evropske konvencije u relevantnom dijelu glasi:

*Prilikom utvrđivanja njegovih građanskih prava i obaveza ili krivične optužbe protiv njega, svako ima pravo na pravičnu i javnu raspravu u razumnom roku pred nezavisnim i nepristrasnim sudom ustanovljenim zakonom.[...]*

37. Ustavni sud, prije svega, ističe da se predmetni postupak odnosi na pitanje apelantinog prava suvlasništva, odnosno vlasništva na predmetnim nekretninama, dakle, nesporno je da se radi o predmetu građanskopravne prirode, te, stoga, apelant uživa garancije prava na pravično suđenje iz člana II/3.e) Ustava Bosne i Hercegovine i člana 6. stav 1. Evropske konvencije.

38. Apelantica ukazuje na proizvoljnu primjenu materijalnog i procesnog prava i pogrešno utvrđeno činjenično stanje od redovnih sudova u dijelu osporenih presuda koje se odnose na odbijanje njenih tužbenih zahtjeva preciziranih u prethodnim tačkama ove odluke. S tim u vezi, Ustavni sud, prije svega, naglašava da, prema praksi Evropskog suda za ljudska prava (u daljnjem tekstu: Evropski sud) i Ustavnog suda, zadatak ovih sudova nije da preispituju zaključke redovnih sudova u pogledu činjeničnog stanja i primjene materijalnog prava (vidi, Evropski sud, *Pronina protiv Rusije*, odluka o dopustivosti od 30. juna 2005. godine, aplikacija broj 65167/01). Naime, Ustavni sud nije nadležan supstituirati redovne sudove u procjeni činjenica i dokaza, već je općenito zadatak redovnih sudova da ocijene činjenice i dokaze koje su izveli (vidi, Evropski sud, *Thomas protiv Ujedinjenog Kraljevstva*, presuda od 10. maja 2005. godine, aplikacija broj 19354/02). Zadatak Ustavnog suda je da ispita da li je eventualno došlo do povrede ili zanemarivanja ustavnih prava (pravo na pravično suđenje, pravo na pristup sudu, pravo na djelotvoran pravni lijek i dr.), te da li je primjena zakona bila, eventualno, proizvoljna ili diskriminacijska. Dakle, u okviru apelacione nadležnosti Ustavni sud se bavi isključivo pitanjem eventualne povrede ustavnih prava ili prava iz Evropske konvencije u postupku pred redovnim sudovima.

39. Ustavni sud se, dakle, prema navedenom stavu, može izuzetno, kada ocijeni da je u određenom postupku redovni sud proizvoljno postupao kako u utvrđivanju činjenica, tako i u primjeni relevantnih pozitivnopravnih propisa (vidi, Ustavni sud, Odluka broj *AP 311/04* od 22. aprila 2005. godine, stav 26) upustiti u ispitivanje načina na koji su nadležni sudovi utvrđivali činjenice i na tako utvrđene činjenice primijenili pozitivnopravne propise. U kontekstu navedenog Ustavni sud podsjeća i da je u više svojih odluka ukazao da očigledna proizvoljnost u primjeni relevantnih propisa nikada ne može voditi pravičnom postupku (vidi, Ustavni sud, Odluka broj *AP 1293/05* od 12. septembra 2006. godine, tačka 25. i dalje).

Imajući u vidu navedeno i navode iz apelacije, Ustavni sud će u konkretnom slučaju ispitati da li je osporena odluka zasnovana na proizvoljnoj primjeni materijalnog ili procesnog prava, te pogrešno utvrđenim činjenicama.

40. U konkretnom slučaju Ustavni sud zapaža da je u postupku utvrđeno da apelantica ničim nije dokazala da su njene prednice sa prednikom tuženih zaključile usmeni (ili bilo kakav drugi ugovor) o diobi predmetnih nekretnina. S tim u vezi, Ustavni sud podsjeća da je odredbama čl. 7. i 8. ZPP propisano da su stranke dužne da dokažu činjenice na kojima zasnivaju svoje zahtjeve, da su dužne u tom pravcu da provode dokaze, a da sud po osnovu slobodne sudijske ocjene dokaza donosi odluku o tome koje se činjenice smatraju dokazanim. S obzirom na to da je u konkretnom slučaju, suprotno apelanticinim navodima, utvrđeno da apelantica ničim nije dokazala postojanje ugovora o diobi spornih nekretnina između njenih i prednika tuženih, te da iz osporenih presuda Kantonalnog suda i Vrhovnog suda (koje su interpretirane u prethodnim tačkama ove odluke) proizlazi da su ti sudovi dali obrazloženja u vezi sa apelanticinim navodima da nisu ocijenjeni svi dokazi u postupku, niti su dovedeni u međusobnu vezu, čime je činjenično stanje pogrešno utvrđeno, Ustavni sud smatra da su ovi apelanticini navodi neosnovani. Pri tome Ustavni sud ukazuje da su neosnovani i apelanticini navodi da je prvostepeni sud mimo bilo kakve zakonske odredbe odbio njen prijedlog da provede dokaz - čitanje zapisnika sa rasprave održane prije prekida predmetnog postupka, prema kojem su, kako apelantica tvrdi, svi tuženi, osim šestotuženog, priznali njen tužbeni zahtjev, jer se tuženi nisu sa tim saglasili. Ovo zbog toga što je odredbama čl. 101. i 164. stav 3. ZPP propisano da se postupak na glavnoj raspravi odvija usmeno, a dokazi se izvode neposredno pred sudom, ukoliko nije drugačije predviđeno ovim zakonom, te da, ako u toku postupka stranka umre, ili ponovno saslušanje stranke nije moguće, ili je otežano zbog drugih razloga, sud će pročitati zapisnik sa iskazom te stranke. Iako se redovni sudovi nisu eksplicitno pozvali na navedene odredbe ZPP, iz stanja spisa je vidljivo da je u konkretnom slučaju bilo moguće ponovno saslušati tužene i pošto su se oni usprotivili čitanju zapisnika sa ročišta održanog ranije, Ustavni sud smatra da su i ovi apelanticini navodi neosnovani.

41. Dalje, Ustavni sud podsjeća da je odredbama člana 39. stav 1. Zakona o građevinskom zemljištu propisano pod kojim uvjetima se stječe pravo vlasništva na zemljištu ispod zgrada i za redovnu upotrebu nekretnine. Pošto iz činjenica konkretnog predmeta proizlazi da stambena zgrada II nema građevinsku dozvolu, da nije utvrđena površina zemljišta potrebna za redovnu upotrebu tih nekretnina, a nesporno je da su prednici apelantice i tuženih uzurpirali i dio državnog zemljišta, Ustavni sud smatra i ove apelanticine navode neosnovanim. Također, s obzirom na to da je nesporno utvrđeno da je šestotuženi u posjedu prizemlja sporne kuće od 1997. godine (što je do tada bio njegov pravni prednik), da je šestotuženi njegov nasljednik i da mu pripada pravo suvlasništva na ¼ sporne kuće, te da ni apelantica, niti njene pravne prednice nikada nisu bile u posjedu tog prizemlja, Ustavni sud smatra da su neosnovani i apelanticini navodi da su redovni sudovi bili obavezni da utvrde da joj pripada pravo vlasništva na tom prizemlju i da obavežu šestotuženog da joj ga preda u posjed.

42. Konačno, Ustavni sud upućuje i na odredbe čl. 126. stav 1, 133. i 135. Zakona o nasljeđivanju citirane u prethodnim tačkama ove odluke kojim je propisano da se smrću ostavioca otvara njegovo naslijeđe koje na nasljednike prelazi u trenutku njegove smrti. Pošto je u konkretnom slučaju nesporno da je pravnog prednika apelantice i tuženih, shodno navedenim odredbama Zakona o nasljeđivanju, naslijedila njegova supruga i djeca (pravni prednici parničnih stranaka) a nakon njene smrti

nju su naslijedile pravne prednice apelantice (majka i tetka) i pravni prednik tuženih (Kadir), onda nema ništa što bi ukazivalo da su redovni sudovi proizvoljno postupili kada su zaključili da je sporno naslijeđe prešlo na nasljednike u trenutku smrti ostavioca bez obzira na to što ostavinski postupak nije proveden.

43. S obzirom na sve navedeno, Ustavni sud smatra da u konkretnom slučaju nema ništa što bi ukazivalo da su redovni sudovi pogrešno utvrdili činjenično stanje i proizvoljno primijenili materijalno i procesno pravo, niti da je apelantica svojim argumentima i navodima dovela u pitanje zaključke redovnih sudova sadržane u obrazloženjima osporenih presuda.

44. Imajući u vidu navedeno, Ustavni sud smatra da u konkretnom slučaju nije bilo kršenja prava na pravično suđenje iz člana II/3.e) Ustava Bosne i Hercegovine i člana 6. stav 1. Evropske konvencije.

#### **Pravo na imovinu**

45. Apelantica smatra da joj je osporenim presudama prekršeno i pravo na imovinu. S obzirom na to da apelantica smatra da joj je pravo na imovinu prekršeno zbog pogrešno utvrđenog činjeničnog stanja i proizvoljne primjene materijalnog i procesnog prava, odnosno zbog kršenja prava na pravično suđenje, a Ustavni sud je utvrdio da to pravo nije prekršeno, Ustavni sud smatra da nema ni kršenja prava na imovinu iz člana II/3.k) Ustava Bosne i Hercegovine i člana 1. Protokola broj 1 uz Evropsku konvenciju.

#### **VIII. Zaključak**

46. Nema kršenja prava na pravično suđenje iz člana II/3.e) Ustava Bosne i Hercegovine i člana 6. stav 1. Evropske konvencije kada nema ništa što bi ukazivalo na to da su redovni sudovi pogrešno utvrdili činjenično stanje i proizvoljno primijenili materijalno i procesno pravo odbijajući dio apelanticinog tužbenog zahtjeva kojim je tražila da se utvrdi da je zaključen usmeni ugovor o diobi nekretnina između pravnih prednica apelantice i pravnog prednika tuženih, jer apelantica ničim nije dokazala, pri čemu su redovni sudovi dali jasna i argumentirana obrazloženja o provedenim dokazima, kada su odbili da se provede dokaz čitanja zapisnika iz prethodnog postupka, jer se tuženi nisu sa tim saglasili, kada su odbili apelanticin zahtjev da se utvrdi da je dosjelošću stekla pravo vlasništva na prizemlju sporne kuće, jer je utvrđeno da ona nikad nije bila u posjedu tog prizemlja, već šestotuženi koji je, ujedno, i suvlasnik sporne kuće i kada je utvrđeno da je nesporno da su prednici apelantice i tuženih uzurpirali i dio državnog zemljišta na kojem se nalazi i dio sporne kuće i stambenog objekta II koji nema građevinsku dozvolu, zbog čega se ne može utvrditi apelanticino pravo vlasništva na zemljištu ispod objekata neophodnom za njihovu redovnu upotrebu.

47. Nema kršenja prava na imovinu iz člana II/3.k) Ustava Bosne i Hercegovine i člana 1. Protokola broj 1 kada apelantica kršenje tog prava vezuje za kršenje prava na pravično suđenje, a Ustavni sud je utvrdio da pravo na pravično suđenje nije prekršeno.

48. Na osnovu člana 59. st. (1) i (3) Pravila Ustavnog suda, Ustavni sud je odlučio kao u dispozitivu ove odluke.

49. Prema članu VI/5. Ustava Bosne i Hercegovine, odluke Ustavnog suda su konačne i obavezujuće.

Predsjednik  
Ustavnog suda  
Bosne i Hercegovine  
**Mirsad Čeman, s. r.**

Ustavni sud Bosne i Hercegovine u Velikom vijeću, u predmetu broj **AP 4964/15**, rješavajući apelaciju **Đane Hadžiahmetović**, na temelju članka VI/3.(b) Ustava Bosne i Hercegovine, članka 57. stavak (2) točka b) i članka 59. st. (1) i

(3) Pravila Ustavnog suda Bosne i Hercegovine-prečišćeni tekst ("Službeni glasnik Bosne i Hercegovine" broj 94/14), u sastavu:

Mirsad Čeman, predsjednik

Mato Tadić, dopredsjednik

Zlatko M. Knežević, dopredsjednik

Valerija Galić, sutkinja

Miodrag Simović, sudac

Seada Palavrić, sutkinja

na sjednici održanoj 27. veljače 2018. godine donio je

## ODLUKU O DOPUSTIVOSTI I MERITUMU

Odbija se kao neutemeljena apelacija **Dane Hadžiahmetović** podnesena protiv Presude Vrhovnog suda Federacije BiH broj 22 0 P 010635 15 Rev od 4. rujna 2015. godine, Presude Kantonalnog suda u Bihaću broj 22 0 P 010635 14 Gž 2 od 19. prosinca 2014. godine i Presude Općinskog suda u Sanskom Mostu broj 22 0 P 010635 12 P 2 od 16. lipnja 2014. godine.

Odluku objaviti u "Službenom glasniku Bosne i Hercegovine", "Službenim novinama Federacije Bosne i Hercegovine", "Službenom glasniku Republike Srpske" i u "Službenom glasniku Brčko distrikta Bosne i Hercegovine".

### OBRAZLOŽENJE

#### I. Uvod

1. Dana Hadžiahmetović (u daljnjem tekstu: apelantica) iz Sanskog Mosta, koju zastupa Senad Biščević, odvjetnik iz Sanskog Mosta, podnijela je 9. studenog 2015. godine apelaciju Ustavnom sudu Bosne i Hercegovine (u daljnjem tekstu: Ustavni sud) protiv Presude Vrhovnog suda Federacije BiH (u daljnjem tekstu: Vrhovni sud) broj 22 0 P 010635 15 Rev od 4. rujna 2015. godine, Presude Kantonalnog suda u Bihaću (u daljnjem tekstu: Kantonalni sud) broj 22 0 P 010635 14 Gž 2 od 19. prosinca 2014. godine i Presude Općinskog suda u Sanskom Mostu (u daljnjem tekstu: Općinski sud) broj 22 0 P 010635 12 P 2 od 16. lipnja 2014. godine.

#### II. Postupak pred Ustavnim sudom

2. Na temelju članka 23. Pravila Ustavnog suda, od Vrhovnog suda, Kantonalnog suda, Općinskog suda, Općine Sanski Most (u daljnjem tekstu: sedmotužena), Muhareme Kasumović (u daljnjem tekstu: prvotužena), Edine Džafić (u daljnjem tekstu: drugotužena), Adele Mešić (u daljnjem tekstu: trećetužena), Senke Štefan (u daljnjem tekstu: četvrtotužena), Senka Kasumovića (u daljnjem tekstu: petotuženi) i Jasmina Kasumovića (u daljnjem tekstu: šestotuženi, zajedno: tuženi) zatraženo je 17. siječnja 2018. godine da dostave odgovore na apelaciju.

3. Vrhovni sud je dostavio odgovor 23. siječnja 2018. godine, Kantonalni sud 25. siječnja 2018. godine i Općinski sud 26. siječnja 2018. godine. Tuženi nisu dostavili odgovore na apelaciju.

#### III. Činjenično stanje

4. Činjenice predmeta koje proizlaze iz apelantičnih navoda i dokumenata predloženih Ustavnom sudu mogu se sumirati na sljedeći način:

##### Uvodne napomene

5. Iz raspoloživih dokumenata proizlazi da su predmetni parnični postupak pokrenule 22. lipnja 1990. godine Kana Kasumović (apelantična majka) i njezina sestra Senija Kasumović (apelantična tetka) protiv prvotužene i petotuženog tražeći da se utvrdi da su na obiteljskoj stambenoj kući (u daljnjem tekstu: sporna kuća) stekle pravo suvlasništva sa dijelom 1/2, te pravo korištenja na zemljištu ispod kuće, koje su se u tužbi pozvale na naslijeđe iza majke Adile, koja je umrla 1972. godine, te na činjenicu da su od prednika tuženih, odnosno

njihovog brata Kadira (otac tuženih) kupile njegov dio na navedenim nekretninama.

6. Tijekom postupka umrle su i apelantična majka Kana i njezina sestra Senija, te je apelantica podneskom od 20. listopada 1997. godine zatražila da se nastavi postupak koji je u prosincu 1992. godine prekinut. Apelantica je tužbeni zahtjev proširila na ostale tužene i Općinu Sanski Most pri čemu je tijekom postupka više puta mijenjala tužbeni zahtjev, konačno ga opredjelivši u ponovnom postupku 26. veljače 2014. godine tražeći, između ostalog, da se utvrdi da na nekretninama pod oznakom stambena zgrada I, površine 60 m<sup>2</sup>, i na zemljištu ispod nje postoji pravo apelantičinog suvlasništva sa dijelom 1/2, potom, da se utvrdi postojanje suvlasništva sa dijelom 1/2 na preostalom dijelu sporne kuće i zemljišta ispod kuće u korist njezine umrle tetke Senije sve do njezine smrti, te da se utvrdi da je istinit i pravno valjan ugovor o doživotnom izdržavanju koji su apelantica i njezina tetka Senija zaključile 16. ožujka 1992. godine (u daljnjem tekstu: sporni ugovor o izdržavanju), tražeći istodobno i upis utvrđenog prava u javnim evidencijama.

7. Tuženi su tijekom postupka istaknuli protutužbeni zahtjev kojim su tražili da se utvrdi da je ništav sporni ugovor o izdržavanju, te da ne proizvodi pravno djejestvo.

##### Osporene presude

8. Odlučujući u ponovnom postupku Općinski sud je Presudom broj 22 0 P 010635 12 P 2 od 16. lipnja 2014. godine, stavkom 1. izreke, utvrdio da na spornoj kući postoji pravo suvlasništva apelantice sa dijelom 1/4, potom je stavkom 2. utvrđeno da je na spornoj kući sa dijelom 1/4 postojalo pravo suvlasništva apelantičine tetke Senije sve do njezine smrti, stavkom 3. je utvrđeno da je sporni ugovor o izdržavanju istinit i pravno valjan, te je stavkom 4. izreke apelantici dozvoljen upis utvrđenog prava u javnim evidencijama. Istom presudom, st. od 5. do 8, odbijeni su preostali apelantični zahtjevi za dosuđenje preko dosuđenog, a stavkom 9. izreke odbijen je protutužbeni zahtjev tuženih (sve preciznije navedeno u izreci presude).

9. Na temelju velikog broja provedenih dokaza (str. 8. i 9, s tim da je odbijen apelantičin prijedlog za provedbu dokaza-čitanja zapisnika sa rasprava iz prethodnog postupka, jer se tuženi nisu sa tim suglasili), njihovom ocjenom u smislu članka 8. Zakona o parničnom postupku (u daljnjem tekstu: ZPP), prvostupanjski sud je, između ostalog, utvrdio kako slijedi: da je sporna kuća pripadala djedu parničnih stranaka Rahmi Kasumoviću, koji je umro 1943. godine, da poslije njegove smrti ostavinski postupak nije proveden, da su iza umrlog Rahme ostali njegova supruga Adila, zv. Fadila, kćerke Kana i Senija (apelantične majka i tetka) i sin Kadir (otac prvotužene do šestotuženog), da je sporna kuća 1948. godine u katastarskoj evidenciji upisana na Adilu, suprugu umrlog Rahme, da je takav upis ostao do 1954. godine, kada je prigodom snimanja grada sporna kuća upisana na Kadira (pravnog prednika tuženih), da su nasljednici iza umrlog Rahme u spornoj kući nastavili živjeti, da je pravni prednik tuženih, njihov otac Kadir sa obitelji živio u prizemlju sporne kuće, da su ostali nasljednici umrlog Rahme, osim njegove treće kćerke Adevijske, dakle Kana i Senija i njihova majka Adila, živjeli na katu sporne kuće, da je Adila umrla 1972. godine iza koje nije proveden ostavinski postupak, da u prizemlju sporne kuće od 1997. godine od danas stanuje šestotuženi, da se parcela na kojoj se nalazi sporna kuća vodi kao pravo raspolaganja u korist sedmotužene sa dijelom 95/204 i trajno pravo korištenja zemljišta na navedenoj parceli sa dijelom 109/204 u korist pravnog prednika tuženih (Kadira) sa pravom vlasništva na objektima (sporna kuća i stambena zgrada II-odnosno kuća koju je izgradio šestotuženi pored sporne kuće) sa dijelom 1/1, da se stambena zgrada II. koja je izgrađena na istoj parceli nalazi jednim dijelom na zemljištu na kojem sedmotužena ima pravo korištenja, da je prednik tuženih, prema

podacima iz starog katastarskog operata, posjedovao samo 95 m<sup>2</sup> zemljišta i da je to razlog zbog kojeg, prema podacima iz zemljišne knjige, sedmotužena ima pravo korištenja na zemljištu ispod zgrada sa dijelovima koji su navedeni.

10. Iz obrazloženja presude proizlazi da navedeno činjenično utvrđenje među parničnim strankama nije sporno, ali da je među strankama sporno to što apelantica smatra da joj po osnovi naslijeđa iz majke Kane pripada  $\frac{1}{2}$  na spornim nekretninama zbog toga što su nasljednici iz umrle Adile (kćerke Kana, Senija i brat Kadir-prednici parničnih stranaka) postigli sporazum o diobi naslijeđenih nekretnina, nakon kojeg su apelantičina majka Kana i tetka Senija bile suvlasnice sporne kuće sa dijelom  $\frac{1}{2}$ , pa sukladno tome apelantica smatra da joj, kao jedinog nasljednici iz majke Kane, pripada njezin dio od  $\frac{1}{2}$ , što su prvotuzena do šestotuzenog dužni trpjeti i dozvoliti da apelantica svoja prava na spornoj kući upiše u javnim evidencijama. S druge strane, tuženi apelantici osporavaju pravo vlasništva na spornoj kući, kao i njezinoj majci Kani, ističući pri tome da je njihov prednik (Kadir) isključivi vlasnik sporne kuće i da je to svoje pravo upisao u javnim evidencijama.

11. U svezi sa spornim pitanjem, Općinski sud se pozvao na odredbu članka 36. Zakona o vlasničkopравnim odnosima (u daljnjem tekstu: ZOVPO), koji je važio u vrijeme smrti apelantičine majke, koja propisuje da se pravo vlasništva na stvari stječe nasljeđivanjem u trenutku otvaranja naslijeđa na imovini umrlog, ako zakonom nije drugačije određeno, pri čemu se pravo vlasništva na stvari izvodi iz prava ostavitelja kao dosadašnjeg titulara tog prava na stvari. Istaknuto je i da se pravna osnova pri zakonskom nasljeđivanju temelji na Zakonu o nasljeđivanju koji propisuje određene pravne činjenice a to su: smrt ostavitelja, doživljavanje trenutka ostaviteljeve smrti, postojanje imovine i dr., a što se tiče načina stjecanja prava vlasništva na stvari putem naslijeđa, u svakom slučaju otpada potreba upisa u javnu knjigu ili na drugi odgovarajući način određen zakonom zbog toga što, u smislu članka 73. ZOVPO, nasljednik postaje posjednik u trenutku smrti ostavitelja bez obzira na to kada je stekao faktičku vlast na stvari, uslijed čega rješenje o nasljeđivanju ima samo deklaratorni karakter.

12. Imajući u vidu da je tijekom postupka utvrđeno da je sporna kuća pripadala Rahmi Kasumoviću (djedu parničnih stranaka), koji je umro 1943. godine, da su iza njega ostali njegova supruga Adila i četvero djece, i to kćerke Kana, Sena, Adeviya i sin Kadir kao nasljednici prvog nasljednog reda, da je majka Adila umrla 1972. godine, Općinski sud je utvrdio da su djeca umrlih Rahme i Adile kao njihovi nasljednici prvog nasljednog reda postali suvlasnici sporne kuće sa dijelom  $\frac{1}{4}$ . Sukladno tome, utvrđeno je da je apelantičina majka, kao jedno od četvero djece, postala suvlasnikom sporne kuće sa dijelom  $\frac{1}{4}$  po osnovi naslijeđa i da joj je ta imovina pripadala u trenutku njezine smrti. Dalje se Općinski sud u svezi s tim pozvao na odredbu članka 128. ZON-a koja propisuje da se smrću osobe otvara njezino nasljedstvo, a u smislu članka 135. istog zakona, ostavina umrle osobe prelazi po sili zakona na njezine nasljednike u času njezine smrti, pa je, stoga, svaki nasljednik univerzalni sukcesor, odnosno sljednik ostavitelja u svim njegovim nasljednim pravima i imovini, a ako je više nasljednika, kao što je slučaj u konkretnom predmetu, oni svi zajedno, do diobe naslijeđa, preuzimaju imovinu kao cjelinu i svaki od nasljednika se smatra univerzalnim sukcesorom u pogledu svake stvari u razmjeri svog nasljednog dijela. U svezi s dijelom tužbenog zahtjeva koji se odnosi na opis prava vlasništva u javnim evidencijama, Općinski sud je ovaj dio tužbenog zahtjeva usvojio imajući u vidu da je tijekom postupka utvrđeno da je apelantica po osnovi naslijeđa iz majke stekla suvlasništvo na spornoj kući u dijelu  $\frac{1}{4}$ , potom zato što je utvrđeno da je apelantičina tetka Senija bila suvlasnica sporne

kuće sa dijelom  $\frac{1}{4}$  do svoje smrti, da je Senija svoj dio nakon smrti ostavila apelantici na temelju spornog ugovora o izdržavanju za koji je tijekom postupka utvrđeno da je istinit i pravno valjan, te da predstavlja valjanu pravnu osnovu za uknjižbu prava u javnim evidencijama.

13. Dalje je obrazloženo da se apelantica poziva na činjenicu da je njezina majka nasljednica iz nane Adile, koja je umrla 1972. godine i iz koje nije provedena ostavina, sa  $\frac{1}{3}$  dijela na spornoj kući, te da su njezina majka, tetka Senija i daidža Kadir, kao nasljednici nane Adile, izvršili diobu naslijeđa, čime je njezina majka postala vlasnica  $\frac{1}{2}$  sporne kuće, i da, stoga, apelantici pripada, također, pravo vlasništva na toj kući sa  $\frac{1}{2}$  dijela, a da se sa tom diobom suglasila i tetka Adeviya, ali da ona nema pravo na naslijeđe, jer je njemačka državljanka. S tim u svezi, Općinski sud je naveo da apelantica nije dokazala da njezinoj tetki Adeviyi nije pripadalo pravo naslijeđa, jer je strani državljanin, obzirom na to da je na temelju provedenih dokaza utvrđeno da je Adeviya Kasumović otpuštena iz jugoslavenskog državljanstva 1975. godine, a da je u vrijeme smrti pravnog prednika prvotuzene do šestotuzenog 1943. godine bila jugoslavenska državljanka. Zbog navedenog, Općinski sud je zaključio da se na navedenu osobu ne može odnositi odredba članka 5. ZON-a kojim je propisano da strani državljani u FNRJ imaju nasljedna prava kao domaći državljani samo pod uvjetom da se primijeni načelo reciprociteta iz čega, prema mišljenju tog suda, proizlazi da i navedena osoba ima pravo na naslijeđe, te je utvrdio da apelantici pripada pravo vlasništva sa dijelom  $\frac{1}{4}$  sporne kuće (koji je naslijedila od majke), a odbio je dio zahtjeva da se utvrdi pravo vlasništva apelantice preko dosuđenog dijela od  $\frac{1}{4}$ .

14. Osim toga, navedeno je da je apelantica tražila da se utvrdi da na zemljištu ispod stambene zgrade I. postoji pravo suvlasništva apelantice sa dijelom  $\frac{1}{2}$  i da na dijelu parcele broj 43, tj. na zemljištu sa oznakom "dvorište", površine 64 m<sup>2</sup>, postoji zajedničko pravo vlasništva apelantice sa tuženim. S tim u svezi je navedeno da je u postupku nepobitno utvrđeno da su stambena zgrada II. i sporna kuća svaka za sebe kao stambena cjelina, ali da su međusobno povezane obzirom na to da se u oba objekta ulazi sa jednog stepeništa, zbog čega za potrebe oba objekta služi isto zemljište određene površine, koja ukupno ispod oba objekta iznosi 204 m<sup>2</sup>. Dalje je navedeno da je nalazom vještaka geodetske struke utvrđeno da je sporna kuća sagrađena jednim dijelom na zemljištu na kojem pravo raspolaganja ima sedmotužena sa dijelom 95/204, a da prvotuzena do šestotuzenog u svom posjedu drže 95 m<sup>2</sup> koje su uzurpirali, jer je ono državno vlasništvo sedmotužene. Obzirom na navedeno, te pošto je utvrđeno i da stambena zgrada II. nema građevinsku dozvolu, to se utvrđivanje zemljišta koje služi za redovitu upotrebu objekata može, kako je obrazloženo, izvršiti tek nakon dobivanja odobrenja za građenje i upotrebu stambene zgrade II, te da se i tada ne može tražiti utvrđivanje prava vlasništva, već samo korištenja, jer je veći dio zemljišta, kako je već rečeno, uzurpiran i u državnom vlasništvu.

15. Dalje, Općinski sud je naveo da je apelantica tražila i da sud obveže šestotuzenog da joj preda u posjed prizemlje sporne kuće oslobođeno od osoba i stvari. S tim u svezi, Općinski sud je istaknuo da je, kako je već rečeno, u tijeku postupka utvrdio da je šestotuzeni sin prednika prvotuzene do šestotuzenog, te da je, s tim u svezi, nasljednik navedene osobe i to prvog nasljednog reda, čime je postao i vlasnikom određenog idealnog dijela sporne kuće, odnosno  $\frac{1}{4}$ . Kako je u postupku utvrđeno i da je šestotuzeni od 1997. godine koristio prizemlje sporne kuće, te kako je apelantica vlasnica, odnosno njezina suvlasnica, ali nije bila u posjedu prizemlja kuće, to je, prema zaključku tog suda, ovaj dio apelantičinog tužbenog zahtjeva neutemeljen. Obrazloženo je da je neutemeljeno i apelantično

pozivanje na dosjelo u odnosu na spornu kuću sukladno odredbama članka 32. ZOVPO, jer je, kako je već rečeno, utvrđeno da apelantica nikada nije bila u posjedu prizemlja sporne kuće, a niti njezina prednica, za razliku od šestotuzenog koji je u posjedu i čiji je pravni prednik (Kadir), također, bio u posjedu navedenog prizemlja. Također je navedeno da apelantica nije dokazala ni da je ikada izvršena dioba predmetne nekretnine i da joj je, prema toj diobi, pripalo pravo vlasništva na cijeloj spornoj kući, pa je i u ovom dijelu Općinski sud odbio apelantičin tužbeni zahtjev kao neutemeljen. Navedeno je i da je neutemeljeno pozivanje prvotuzene do šestotuzenog na zastaru postavljanja nasljednopravnog zahtjeva apelantice sukladno odredbama članka 142. Zakona o nasljeđivanju, jer se, kako je obrazložio taj sud, u konkretnom slučaju ne radi o nasljednopravnom zahtjevu, već o stvarnopravnom zahtjevu, zbog čega se ne može primijeniti članak 142. Zakona o nasljeđivanju.

16. U svezi s protutužbenim zahtjevom tuženih, Općinski sud je naveo da oni tijekom postupka nisu dokazali da je primateljica izdržavanja Senija Kasumović pod djelovanjem prinude, prijevare i sile poslije svoje smrti ostavila apelantici svoj dio na spornoj kući. Općinski sud je prigodom odlučnja uzeo u obzir činjenicu da je sporni ugovor o izdržavanju zaključen u razdoblju rata, ali da prvotuzena do šestotuzenog tijekom postupka nisu dokazali da zaključenje spornog ugovora ne bi bila želja umrle Senije i u normalnim uvjetima i da nije bilo rata. Tijekom postupka je utvrđeno da su apelantica i njezina tetka Senija bile bliske, da je njihov odnos bio kao odnos majke i kćerke, da su živjele u jednom kućanstvu od apelantičinog rođenja do rata, kao i činjenicu da umrla Senija nije imala svoju djecu, pa je na osnovi svega navedenog utvrđeno da je sporni ugovor o izdržavanju pravno valjan, ocijenivši sve prigovore prvotuzene do šestotuzenog neutemeljenim (strana 20. obrazloženja presude).

17. Protiv navedene presude stranke u postupku su podnijele prizive Kantonalnom sudu, koji je Presudom broj 22 0 P 010635 14 GŽ 2 od 19. prosinca 2014. godine prizive odbio i potvrdio prvostupanjsku presudu odbijajući pri tome zahtjev parničnih stranaka za naknadu troškova prizivnog postupka. U obrazloženju je, između ostalog, navedeno da je prvostupanjski sud pravilno utvrdio sve relevantne činjenice za usvajajući dio tužbenog zahtjeva i odbijajući dio u odnosu na protutužbeni zahtjev na koje je prvostupanjski sud pravilno primijenio materijalno pravo. Prema ocjeni Kantonalnog suda, prvostupanjski sud je sve izvedene dokaze, kao i sve prigovore koje su u toku postupka isticali apelanti, a koje u prizivu ponavljaju, ocijenio sukladno članku 8. Zakona o parničnom postupku (u daljnjem tekstu: ZPP) o čemu je dao opširne i valjane razloge koje je prihvatio i taj sud, a pobijana odluka je sačinjena sukladno članku 191. stavak 4. ZPP, pa protivno prizivnim prigovorima, osporena presuda nije nejasna, niti kontradiktorna. Prema ocjeni Kantonalnog suda, svi predloženi dokazi su izvedeni sukladno odredbama ZPP, tako da su prigovori istaknuti u tom dijelu neutemeljeni. Kantonalni sud je navode da je prvostupanjski sud za svoju odluku kako o usvajanju, tako i odbijanju tužbenog zahtjeva u navedenim dijelovima dao valjane i prihvatljive razloge, ocijenivši neutemeljenim prigovore tuženih istaknute u tom pravcu. Kako je obrazloženo, ostali prizivni prigovori koje je taj sud ocijenio nisu mogli utjecati na zakonitost pobijane odluke. Kantonalni sud je ispitao i odluku o troškovima postupka utvrdivši da je prvostupanjski sud pravilno primijenio odredbu članka 386. stavak 2. ZPP kada je odlučio da svaka stranka snosi svoje troškove postupka.

18. Protiv navedene presude parnične stranke su izjavile revizije Vrhovnom sudu, koji je Presudom broj 22 0 P 010635

15 Rev od 4. rujna 2015. godine apelantičinu reviziju odbio kao i reviziju tuženih, dok je u odnosu na protutužbeni zahtjev reviziju odbacio uz istodobno odbijanje zahtjeva parničnih stranaka za naknadu troškova revizijskog postupka. U obrazloženju je, između ostalog, navedeno da je, u odnosu na dosuđujući dio tužbenog zahtjeva, drugostupanjski sud, pravilno primjenjujući odredbe članka 231. ZPP, u obrazloženju svoje presude ocijenio sve prizivne navode parničnih stranaka koji su od odlučnog značaja sa aspekta predmeta spora, pa je neprihvatljiv prigovor da je drugostupanjska presuda zahvaćena povredom odredaba parničnog postupka iz članka 209. u svezi s člankom 231. ZPP. Vrhovni sud je istaknuo da slobodnoj ocjeni dokaza koju je izveo sud stranka ne može s uspjehom suprotstaviti svoju ocjenu tih dokaza tim više što ta ocjena u konkretnom slučaju uključuje prigovore činjenične naravi koji u revizijskom postupku nisu relevantni (članak 240. stavak 2. ZPP). Dalje je Vrhovni sud ponovio činjenično utvrđenje nižestupanjskih sudova, naglasivši da su na utvrđeno činjenično stanje za koje je taj sud vezan sukladno odredbi članka 240. stavak 2. ZPP nižestupanjski sudovi pravilno primijenili materijalno pravo, jer su za zaključke o djelomičnoj utemeljenosti tužbenog zahtjeva dali pravilne i potpune razloge koje je u svemu prihvatio i taj sud bez potrebe da ih ponavlja. Pri tome je, kako je naglasio Vrhovni sud, prvostupanjski sud naveo konkretne materijalnopravne odredbe koje je pravilno primijenio, a što je drugostupanjski sud utemeljeno prihvatio.

19. Navedeno je i da je neprihvatljiv revizijski prigovor da je drugostupanjski sud propustio sankcionirati pogrešnu primjenu članka 8. ZPP prvostupanjskog suda, jer je prvostupanjski sud, prema mišljenju Vrhovnog suda, sve provedene dokaze ocijenio sukladno članku 8. ZPP i na temelju slobodne ocjene provedenih dokaza utvrdio odlučujuće činjenice za konkretan slučaj. Prema obrazloženju Vrhovnog suda, prvostupanjski sud je u obrazloženju svoje presude pravilno i iscrpno izložio proces pojedinačne ocjene dokaza, njihovog dovođenja u međusobnu vezu i izvođenja zaključaka o postojanju, odnosno nepostojanju pravnorelevantnih činjenica za donošenje odluke u ovom sporu, kako je pravilno, prema mišljenju Vrhovnog suda, učinio i drugostupanjski sud u obrazloženju svoje odluke. Navedeno je da se ne mogu prihvatiti kao utemeljeni apelantičini prigovori o pogrešnoj primjeni materijalnog prava u odnosu na odbijajući dio tužbenog zahtjeva apelantice, jer, kako je obrazloženo, protivno apelantičinom pravnom rezoniranju, nižestupanjski sudovi su pravilno zaključili da ona nije dokazala da naslijeđe na Adeviju nije prešlo u momentu kada je ona bila jugoslavenska državljanica, pa stoga nije dokazala ni da je njezina pravna prednica spornu imovinu naslijedila sa 1/3 dijela, niti da je izvršena dioba predmetnih nekretnina.

20. Prema obrazloženju tog suda, bez osnove su prigovori apelantične revizije o pogrešnoj primjeni materijalnog prava putem navoda o narušenom načelu jedinstvenosti nekretnine s pozivom na odredbu članka 39. Zakona o građevinskom zemljištu. Odredbom članka 39. tog zakona propisano je (stavak 1) da vlasnik zgrade ili posebnog dijela zgrade stupanjem na snagu tog zakona stječe pravo vlasništva na zemljištu pod zgradom i na onoj površini zemljišta za koje je prostornim (regulacionim) planom ili planom parcelacije utvrđeno da služi za redovitu upotrebu zgrade, izuzev slučajeva koji su predmet revizije sukladno čl. od 87. do 92. prijelaznih odredaba ovog zakona, (stavak 2) da općinsko tijelo uprave za imovinskopravne poslove, uz pribavljeno mišljenje tijela uprave nadležnog za poslove urbanizma, utvrđuje svojim rješenjem površinu zemljišta koje je potrebno za redovitu upotrebu objekta, ako ta površina nije utvrđena prostornim planom ili planom parcelacije. Iz sadržaja navedene odredbe, prema mišljenju Vrhovnog suda,

jasno proizlazi da do stupanja na pravnu snagu Zakona o građevinskom zemljištu svaki vlasnik zgrade izgrađene na gradskom građevinskom zemljištu, po sili zakona, stječe pravo vlasništva na zemljištu pod zgradom i površini zemljišta koje služi za redovitu upotrebu objekta prema prostornom planu, izuzev slučajeva koji su predmetom revizije sa stajališta čl. 87-92. tog zakona, što nije situacija u ovoj parnici. Dakle, sa stajališta materijalnopravne odredbe članka 39. stavak 1. Zakona o građevinskom zemljištu zakonodavac je vlasniku zgrade izgrađene na građevinskom zemljištu čije je pravo vlasništva već upisano u zemljišnim knjigama odredio da uspostavu privatnog vlasništva na tom zemljištu u korist vlasnika zgrade provodi zemljišnoknjižni ured nadležnog suda, pa apelantičinu navodi da je sporna kuća već uknjižena u zemljišnu knjigu, iako točna (na objektima izgrađenim na k.č. broj 43 upisano pravo vlasništva 1/1 u korist Kadira), prema mišljenju tog suda, sama po sebi ne dovodi do drugačije odluke u ovom parničnom sporu, imajući u vidu da je sporno zemljište k.č. broj 43 upisano 109/204 dijela kao trajno pravo korištenja zemljišta u korist prednika tuženih, a 95/204 dijela kao pravo raspolaganja u korist sedmotužene.

21. Dalje, Vrhovni sud je obrazložio da se ne mogu prihvatiti ni apelantičinu navodi da je Planomrušenja (proveden kao dokaz) apelantica dokazala površinu zemljišta potrebnog za redovitu upotrebu sporne kuće prema prostornom planu. Prema mišljenju tog suda, radi se o činjenicama za koje je potrebno stručno znanje, a geodetskim vještačenjem te činjenice apelantica nije dokazala, pa je drugostupanjski sud utemeljeno prihvatio kao pravilno pravno stajalište prvostupanjskog suda o neutemeljenosti tužbenog zahtjeva za deklaratornu presudu - utvrđenje da na zemljištu, parcele k.č. broj 43, ispod sporne kuće postoji pravo suvlasništva apelantice, za utvrđenje da na dijelu te parcele na zemljištu pod oznakom "dvorište", površine 64 m<sup>2</sup>, postoji zajedničko pravo vlasništva apelantice sa tuženim zbog razloga već iznesenih u nižestupanjskim presudama. Prema obrazloženju Vrhovnog suda, ostali apelantičini revizijski navodi i navodi prvotužene do šestotuženog nisu od odlučnog značenja sa aspekta predmeta spora (članak 231. u svezi sa člankom 253. ZPP). Imajući u vidu navedeno, Vrhovni sud je donio presudu kao u dispozitivu.

#### IV. Apelacija

##### a) Navodi iz apelacije

22. Apelantica smatra da joj je osporenim presudama prekršeno pravo na pravično suđenje iz članka II/3.(e) Ustava Bosne i Hercegovine i članka 6. stavak 1. Europske konvencije za zaštitu ljudskih prava i temeljnih sloboda (u daljnjem tekstu: Europska konvencija) i pravo na imovinu iz članka II/3.(k) Ustava Bosne i Hercegovine i članka 1. Protokola broj 1 uz Europsku konvenciju. Kršenje navedenih prava apelantica vidi u proizvoljnoj primjeni materijalnog i procesnog prava, te pogrešno utvrđenom činjeničnom stanju. Navodi da sudovi nisu dali argumentirana obrazloženja za svoja odlučivanja, te da je prvostupanjski sud bez ikakvog zakonskog uporišta odbio provesti dokaze koje je apelantica predložila-čitanje zapisnika iz prethodnog postupka u kojima je vidljivo da su svi tuženi, osim šestotuženog, priznali apelantičine, odnosno tužbene zahtjeve prednika apelantice, navodeći da to odbija, jer se stranke nisu suglasile s tim. Također, smatra da je nepobitno dokazala da je između poimenično navedenih prednika apelantice i tuženih zaključen usmeni ugovor o podjeli spornih nekretnina, što redoviti sudovi nisu uzeli u obzir, te da sudovi nisu vodili računa da je odredbama Zakona o nekretninama propisano da su punovažni i usmeni ugovori koji su zaključeni do stupanja na snagu tog zakona, kao što je i ovdje slučaj. Navodi i da redoviti sudovi nisu ocijenili sve provedene dokaze, niti su iz njih izveli pravilno činjenično stanje, te da je nepobitno da je dosjelošću stekla pravo vlasništva na spornim nekretninama. Smatra i da

nema nikakvog zakonskog uporišta da se 72 godine nakon smrti pravnog prednika apelantice i tuženih i više od 20 godina od smrti njegove supruge po proteku svih zastarnih rokova u kojim se može zahtijevati naslijeđe može smatrati da se njegova supruga prihvatila naslijeđa iza pravnog prednika apelantice i tuženih, jer ostavinski postupak nije ni proveden. Apelantica, također, navodi da se ni drugostupanjski, ni revizijski sud nisu u svojim presudama izjasnili o njezinim preciziranim navodima o kršenju odredaba ZPP povodom provedbe dokaza.

##### b) Odgovor na apelaciju

23. Vrhovni sud je naveo da u postupku nije bilo kršenja prava zagarantiranih Ustavom Bosne i Hercegovine i Europskom konvencijom, te da zbog toga apelaciju treba odbiti kao neutemeljenu.

24. Kantonalni sud je naveo da u cijelosti ostaje pri razlozima i obrazloženjima danim u presudi tog suda, te da apelaciju treba odbiti.

25. Općinski sud je naveo da nije bilo kršenja prava na koja se apelantica poziva i da apelaciju treba odbiti kao neutemeljenu.

#### V. Relevantni propisi

26. U **Zakonu o parničnom postupku** ("Službene novine FBiH" br. 53/03, 73/05, 19/06 i 98/15) relevantne odredbe glase:

##### Članak 7.

(1) *Stranke su dužne iznijeti sve činjenice na kojima temelje svoje zahtjeve i izvoditidokaze kojima se utvrđuju te činjenice.*

(2) *Sud će razmotriti i utvrditi samo činjenice koje su stranke iznijele i odreditiizvođenje samo onih dokaza koje su stranke predložile, ako zakonom nije drukčije određeno.*

(3) *Sud je ovlašten utvrditi i činjenice koje stranke nisu iznijele i naložiti izvođenjedokaza koje stranke nisu predložile ako iz rezultata rasprave i dokazivanja proizilazi da stranke idu za tim da raspolazu zahtjevima kojima ne mogu raspolagati (članak 3. stavak 2.).*

##### Članak 8.

*Koje će činjenice uzeti kao dokazane odlučuje sud na temelju slobodne ocjene dokaza.*

*Sud će savjesno i pozorno ocijeniti svaki dokaz posebno i sve dokaze zajedno.*

##### Članak 101.

*Postupak na glavnoj raspravi odvija se usmeno, a dokazi se izvode neposredno pred sudom, ukoliko nije drukčije predviđeno ovim zakonom.*

##### Članak 164. stavak 3.

(3) *Ako u tijeku postupka stranka umre ili ponovno saslušanje stranke nije moguće ili je otežano iz drugih razloga, sud će pročitati zapisnik sa iskazom te stranke.*

27. U **Zakonu o građevinskom zemljištu** ("Službene novine FBiH" broj 25/03) relevantne odredbe glase:

##### Članak 39.

*Vlasnik zgrade ili posebnog dijela zgrade stupanjem na snagu ovoga zakona stiče pravo vlasništva na zemljištu, pod zgradom i na onoj površini zemljišta koje je prostornim planom ili planom parcelizacije utvrđeno da služi za redovitu uporabu zgrade, izuzev slučajeva koji su predmet revizije sukladno čl. 87. do 92. prijelaznih odredaba ovoga zakona.*

*Ako prostornim planom ili planom parcelacije nije utvrđena površina zemljišta koje je potrebno za redovitu uporabu zgrade, tu površinu utvrđuje rješenjem općinsko tijelo uprave nadležno za imovinsko-pravne poslove uz pribavljeno mišljenje općinskog tijela uprave nadležnog za poslove urbanizma.*

28. U **Zakonu o nasljeđivanju** ("Službeni list SRBiH" br. 7/80 i 15/80) relevantne odredbe glase:

**Član 126. stav 1.**

(koji odgovara članu 128. Zakona o nasljeđivanju iz 1955. godine)

Smrću lica otvara se njegovo nasljeđe.

**Član 133.**

Zaostavština umrlog lica prelazi po sili zakona na njegove nasljednike u trenutku njegove smrti.

29. U **Zakonu o prometu nepokretnosti** ("Službeni list SRBiH" br. 38/78, 4/89, 29/90 i 22/91, i "Službene novine RBiH" br. 21/92, 3/93, 17/93, 13/94, 18/94, 33/94) relevantne odredbe glase:

**Član 9.**

Ugovor na osnovu koga se prenosi pravo svojine na nepokretnosti mora biti sačinjen u pismenom obliku, a potpisi ugovarača ovjereni u nadležnom sudu Republike Bosne i Hercegovine.

Ugovor koji je zaključen protivno odredbi stava 1. ovog člana ne proizvodi pravno dejstvo.(...).

Izuzetno, od odredbe prethodnog stava, ugovor zaključen u pismenoj formi na osnovu koga se prenosi pravo svojine, proizvodiće pravno dejstvo iako potpisi ugovarača nisu ovjereni u nadležnom sudu, ako su ugovorne strane izvršile u cjelini ili pretežnom dijelu obaveze koje iz njega nastaju ili ako je taj ugovor zaključen u prisustvu najmanje dva svjedoka koja su se potpisala na ugovoru.

**Član 46. stav 1.**

Ugovori o prometu nepokretnosti zaključeni do stupanja na snagu ovog zakona, iako nisu zaključeni u pismenoj formi punovažni su ako su ugovorne strane do stupanja na snagu ovog zakona izvršile u cjelini ili pretežnom dijelu obaveze koje iz ugovora nastaju.

**VI. Dopustivost**

30. Sukladno članku VI/3.(b) Ustava Bosne i Hercegovine, Ustavni sud, također, ima apelacijsku nadležnost u pitanjima koja su sadržana u ovom ustavu kada ona postanu predmetom spora zbog presude bilo kojeg suda u Bosni i Hercegovini.

31. Sukladno članku 18. stavak (1) Pravila Ustavnog suda, Ustavni sud može razmatrati apelaciju samo ako su protiv presude, odnosno odluke koja se njome pobija, iscrpljeni svi učinkoviti pravni lijekovi mogući prema zakonu i ako se podnese u roku od 60 dana od dana kada je podnositelj apelacije primio odluku o posljednjem učinkovitom pravnom lijeku kojeg je koristio.

32. U konkretnom slučaju predmet osporavanja apelacijom je Presuda Vrhovnog suda broj 22 0 P 010635 15 Rev od 4. rujna 2015. godine protiv koje nema drugih učinkovitih pravnih lijekova mogućih prema zakonu. Potom, osporenu presudu apelantica je primila 24. rujna 2015. godine a apelacija je podnesena 9. studenog 2015. godine, tj. u roku od 60 dana, kako je propisano člankom 18. stavak (1) Pravila Ustavnog suda. Konačno, apelacija ispunjava i uvjete iz članka 18. st. (3) i (4) Pravila Ustavnog suda, jer ne postoji neki formalni razlog zbog kojeg apelacija nije dopustiva, niti je očigledno (*prima facie*) neutemeljena.

33. Imajući u vidu odredbe članka VI/3.(b) Ustava Bosne i Hercegovine, članka 18. st. (1), (3) i (4) Pravila Ustavnog suda, Ustavni sud je utvrdio da predmetna apelacija ispunjava uvjete u pogledu dopustivosti.

**VII. Meritum**

34. Apelantica pobija navedene presude, tvrdeći da su tim presudama prekršena njezina prava iz članka II/3.(e) i (k) Ustava Bosne i Hercegovine i članka 6. stavak 1. Europske konvencije i članka 1. Protokola broj 1 uz Europsku konvenciju.

**Pravo na pravično suđenje**

35. Članak II/3. Ustava Bosne i Hercegovine u relevantnom dijelu glasi:

Sve osobe na teritoriju Bosne i Hercegovine uživaju ljudska prava i temeljne slobode iz ovog članka stavak 2, što uključuje:

e) Pravo na pravično saslušanje u građanskim i krivičnim stvarima, i druga prava vezana za krivične postupke.[...]

36. Članak 6. stavak 1. Europske konvencije u relevantnom dijelu glasi:

Prilikom utvrđivanja njegovih građanskih prava i obveza ili kaznene optužbe protiv njega, svatko ima pravo na pravičnu i javnu raspravu u razumnom roku pred neovisnim i nepristranim sudom ustanovljenim zakonom.[...]

37. Ustavni sud, prije svega, ističe da se predmetni postupak odnosi na pitanje apelantičinog prava suvlasništva, odnosno vlasništva na predmetnim nekretninama, dakle, nepobitno je da se radi o predmetu građanskopravne prirode, te, stoga, apelant uživa garancije prava na pravično suđenje iz članka II/3.(e) Ustava Bosne i Hercegovine i članka 6. stavak 1. Europske konvencije.

38. Apelantica ukazuje na proizvoljnu primjenu materijalnog i procesnog prava i pogrešno utvrđeno činjenično stanje od redovitih sudova u dijelu osporenih presuda koje se odnose na odbijanje njezinih tužbenih zahtjeva preciziranih u prethodnim točkama ove odluke. S tim u svezi, Ustavni sud, prije svega, naglašava da, prema praksi Europskog suda za ljudska prava (u daljnjem tekstu: Europski sud) i Ustavnog suda, zadatak ovih sudova nije preispitivanje zaključaka redovitih sudova u pogledu činjeničnog stanja i primjene materijalnog prava (vidi, Europski sud, *Pronina protiv Rusije*, odluka o dopustivosti od 30. lipnja 2005. godine, aplikacija broj 65167/01). Naime, Ustavni sud nije nadležan supstituirati redovite sudove u procjeni činjenica i dokaza, već je općenito zadatak redovitih sudova da ocijene činjenice i dokaze koje su izveli (vidi, Europski sud, *Thomas protiv Ujedinjenog Kraljevstva*, presuda od 10. svibnja 2005. godine, aplikacija broj 19354/02). Zadatak Ustavnog suda je ispitati je li eventualno došlo do povrede ili zanemarivanja ustavnih prava (pravo na pravično suđenje, pravo na pristup sudu, pravo na učinkovit pravni lijek i dr.), te je li primjena zakona bila, eventualno, proizvoljna ili diskriminacijska. Dakle, u okviru apelacijske nadležnosti Ustavni sud se bavi isključivo pitanjem eventualne povrede ustavnih prava ili prava iz Europske konvencije u postupku pred redovitim sudovima.

39. Ustavni sud se, dakle, prema navedenom stajalištu, može iznimno, kada ocijeni da je u određenom postupku redoviti sud proizvoljno postupao kako u utvrđivanju činjenica, tako i u primjeni relevantnih pozitivnopravnih propisa (vidi, Ustavni sud, Odluka broj *AP 311/04* od 22. travnja 2005. godine, stavak 26) upustiti u ispitivanje načina na koji su nadležni sudovi utvrđivali činjenice i na tako utvrđene činjenice primijenili pozitivnopravne propise. U kontekstu navedenog Ustavni sud podsjeća i da je u više svojih odluka ukazao da očigledna proizvoljnost u primjeni relevantnih propisa nikada ne može voditi pravičnom postupku (vidi, Ustavni sud, Odluka broj *AP 1293/05* od 12. rujna 2006. godine, točka 25. i dalje). Imajući u vidu navedeno i navode iz apelacije, Ustavni sud će u konkretnom slučaju ispitati je li osporena odluka utemeljena na proizvoljnoj primjeni materijalnog ili procesnog prava, te pogrešno utvrđenim činjenicama.

40. U konkretnom slučaju Ustavni sud zapaža da je u postupku utvrđeno da apelantica ničim nije dokazala da su njezine prednice sa prednikom tuženih zaključile usmeni (ili bilo kakav drugi ugovor) o diobi predmetnih nekretnina. S tim u svezi, Ustavni sud podsjeća da je odredbama čl. 7. i 8. ZPP propisano da su stranke dužne dokazati činjenice na kojima zasnivaju svoje zahtjeve, da su dužne u tom pravcu provoditi

dokaze, a da sud po osnovi slobodne sudačke ocjene dokaza donosi odluku o tome koje se činjenice smatraju dokazanim. Obzirom na to da je u konkretnom slučaju, protivno apelantičnim navodima, utvrđeno da apelantica ničim nije dokazala postojanje ugovora o diobi spornih nekretnina između njezinih i prednika tuženih, te da iz osporenih presuda Kantonalnog suda i Vrhovnog suda (koje su interpretirane u prethodnim tačkama ove odluke) proizlazi da su ti sudovi dali obrazloženja u svezi sa apelantičnim navodima da nisu ocijenjeni svi dokazi u postupku, niti su dovedeni u međusobnu vezu, čime je činjenično stanje pogrešno utvrđeno, Ustavni sud smatra da su ovi apelantičini navodi neutemeljeni. Pri tome Ustavni sud ukazuje da su neutemeljeni i apelantičini navodi da je prvostupanjski sud mimo bilo kakve zakonske odredbe odbio njezin prijedlog da provede dokaz - čitanje zapisnika sa rasprave održane prije prekida predmetnog postupka, prema kojem su, kako apelantica tvrdi, svi tuženi, osim šestotuženog, priznali njezin tužbeni zahtjev, jer se tuženi nisu sa tim suglasili. Ovo zbog toga što je odredbama čl. 101. i 164. stavak 3. ZPP propisano da se postupak na glavnoj raspravi odvija usmeno, a dokazi se izvode neposredno pred sudom, ukoliko nije drugačije predviđeno ovim zakonom, te da, ako u tijeku postupka stranka umre, ili ponovno saslušanje stranke nije moguće, ili je otežano zbog drugih razloga, sud će pročitati zapisnik sa iskazom stranke. Iako se redoviti sudovi nisu eksplicitno pozvali na navedene odredbe ZPP, iz stanja spisa je vidljivo da je u konkretnom slučaju bilo moguće ponovno saslušati tužene i pošto su se oni usprotivili čitanju zapisnika sa ročišta održanog ranije, Ustavni sud smatra da su i ovi apelantičini navodi neutemeljeni.

41. Dalje, Ustavni sud podsjeća da je odredbama članka 39. stavak 1. Zakona o građevinskom zemljištu propisano pod kojim uvjetima se stječe pravo vlasništva na zemljištu ispod zgrada i za redovitu upotrebu nekretnine. Pošto iz činjenica konkretnog predmeta proizlazi da stambena zgrada II. nema građevinsku dozvolu, da nije utvrđena površina zemljišta potrebna za redovitu upotrebu tih nekretnina, a nepobitno je da su prednici apelantice i tuženih uzurpirali i dio državnog zemljišta, Ustavni sud smatra i ove apelantičine navode neutemeljenim. Također, obzirom na to da je nepobitno utvrđeno da je šestotuženi u posjedu prizemlja sporne kuće od 1997. godine (što je do tada bio njegov pravni prednik), da je šestotuženi njegov nasljednik i da mu pripada pravo suvlasništva na ¼ sporne kuće, te da ni apelantica, niti njezine pravne prednice nikada nisu bile u posjedu tog prizemlja, Ustavni sud smatra da su neutemeljeni i apelantičini navodi da su redoviti sudovi bili obvezni utvrditi da joj pripada pravo vlasništva na tom prizemlju i da obvežu šestotuženog da joj ga preda u posjed.

42. Konačno, Ustavni sud upućuje i na odredbe čl. 126. stavak 1, 133. i 135. Zakona o nasljeđivanju citirane u prethodnim tačkama ove odluke kojim je propisano da se smrću ostavitelja otvara njegovo naslijeđe koje na nasljednike prelazi u trenutku njegove smrti. Pošto je u konkretnom slučaju nepobitno da je pravnog prednika apelantice i tuženih, sukladno navedenim odredbama Zakona o nasljeđivanju, naslijedila njegova supruga i djeca (pravni prednici parničnih stranaka) a nakon njezine smrti nju su naslijedile pravne prednice apelantice (majka i tetka) i pravni prednik tuženih (Kadir), onda nema ništa što bi ukazivalo da su redoviti sudovi proizvoljno postupili kada su zaključili da je sporno naslijeđe prešlo na nasljednike u trenutku smrti ostavitelja bez obzira na to što ostavinski postupak nije proveden.

43. Obzirom na sve navedeno, Ustavni sud smatra da u konkretnom slučaju nema ništa što bi ukazivalo da su redoviti sudovi pogrešno utvrdili činjenično stanje i proizvoljno primijenili materijalno i procesno pravo, niti da je apelantica

svojim argumentima i navodima dovela u pitanje zaključke redovitih sudova sadržane u obrazloženjima osporenih presuda.

44. Imajući u vidu navedeno, Ustavni sud smatra da u konkretnom slučaju nije bilo kršenja prava na pravično suđenje iz članka II/3.(e) Ustava Bosne i Hercegovine i članka 6. stavak 1. Europske konvencije.

#### **Pravo na imovinu**

45. Apelantica smatra da joj je osporenim presudama prekršeno i pravo na imovinu. Obzirom na to da apelantica smatra da joj je pravo na imovinu prekršeno zbog pogrešno utvrđenog činjeničnog stanja i proizvoljne primjene materijalnog i procesnog prava, odnosno zbog kršenja prava na pravično suđenje, a Ustavni sud je utvrdio da to pravo nije prekršeno, Ustavni sud smatra da nema ni kršenja prava na imovinu iz članka II/3.(k) Ustava Bosne i Hercegovine i članka 1. Protokola broj 1 uz Europsku konvenciju.

#### **VIII. Zaključak**

46. Nema kršenja prava na pravično suđenje iz članka II/3.(e) Ustava Bosne i Hercegovine i članka 6. stavak 1. Europske konvencije kada nema ništa što bi ukazivalo na to da su redoviti sudovi pogrešno utvrdili činjenično stanje i proizvoljno primijenili materijalno i procesno pravo odbijajući dio apelantičinog tužbenog zahtjeva kojim je tražila da se utvrdi da je zaključen usmeni ugovor o diobi nekretnina između pravnih prednika apelantice i pravnog prednika tuženih, jer apelantica ničim nije to dokazala, pri čemu su redoviti sudovi dali jasna i argumentirana obrazloženja o provedenim dokazima, kada su odbili da se provede dokaz čitanja zapisnika iz prethodnog postupka, jer se tuženi nisu sa tim suglasili, kada su odbili apelantičin zahtjev da se utvrdi da je dosjelošću stekla pravo vlasništva na prizemlju sporne kuće, jer je utvrđeno da ona nikad nije bila u posjedu tog prizemlja, već šestotuženi koji je, ujedno, i suvlasnik sporne kuće i kada je utvrđeno da je nepobitno da su prednici apelantice i tuženih uzurpirali i dio državnog zemljišta na kojem se nalazi i dio sporne kuće i stambenog objekta II. koji nema građevinsku dozvolu, zbog čega se ne može utvrditi apelantičino pravo vlasništva na zemljištu ispod objekata neophodnom za njihovu redovitu upotrebu.

47. Nema kršenja prava na imovinu iz članka II/3.(k) Ustava Bosne i Hercegovine i članka 1. Protokola broj 1 kada apelantica kršenje tog prava vezuje za kršenje prava na pravično suđenje, a Ustavni sud je utvrdio da pravo na pravično suđenje nije prekršeno.

48. Na temelju članka 59. st. (1) i (3) Pravila Ustavnog suda, Ustavni sud je odlučio kao u dispozitivu ove odluke.

49. Prema članku VI/5. Ustava Bosne i Hercegovine, odluke Ustavnog suda su konačne i obvezujuće.

Predsjednik  
Ustavnog suda  
Bosne i Hercegovine  
**Mirsad Čeman**, v. r.

Уставни суд Босне и Херцеговине у Великом вијећу, у предмету број АП 4964/15, рјешавајући апелацију **Ђане Хаџиахметовић**, на основу члана VI/36) Устава Босне и Херцеговине, члана 57 став (2) тачка б) и члана 59 ст. (1) и (3) Правила Уставног суда Босне и Херцеговине-пречишћени текст ("Службени гласник Босне и Херцеговине" број 94/14), у саставу:

Мирсад Ћеман, председник  
Мато Тадић, потпредседник  
Златко М. Кнежевић, потпредседник  
Валерија Галић, судија  
Миодраг Симовић, судија  
Сеада Палаврић, судија

на сједници одржаној 27. фебруара 2018. године донио је

## ОДЛУКУ О ДОПУСТИВОСТИ И МЕРИТУМУ

Одбија се као неоснована апелација **Ђане Хаџиахметовић** поднесена против Пресуде Врховног суда Федерације БиХ број 22 0 П 010635 15 Рев од 4. септембра 2015. године, Пресуде Кантоналног суда у Бихаћу број 22 0 П 010635 14 Гж 2 од 19. децембра 2014. године и Пресуде Општинског суда у Санском Мосту број 22 0 П 010635 12 П 2 од 16. јуна 2014. године.

Одлуку објавити у "Службеном гласнику Босне и Херцеговине", "Службеним новинама Федерације Босне и Херцеговине", "Службеном гласнику Републике Српске" и у "Службеном гласнику Брчко дистрикта Босне и Херцеговине".

## ОБРАЗЛОЖЕЊЕ

### I. Увод

1. Ђана Хаџиахметовић (у даљњем тексту: апеланткиња) из Санског Моста, коју заступа Сенад Бишћевић, адвокат из Санског Моста, поднијела је 9. новембра 2015. године апелацију Уставном суду Босне и Херцеговине (у даљњем тексту: Уставни суд) против Пресуде Врховног суда Федерације БиХ (у даљњем тексту: Врховни суд) број 22 0 П 010635 15 Рев од 4. септембра 2015. године, Пресуде Кантоналног суда у Бихаћу (у даљњем тексту: Кантонални суд) број 22 0 П 010635 14 Гж 2 од 19. децембра 2014. године и Пресуде Општинског суда у Санском Мосту (у даљњем тексту: Општински суд) број 22 0 П 010635 12 П 2 од 16. јуна 2014. године.

### II. Поступак пред Уставним судом

2. На основу члана 23 Правила Уставног суда, од Врховног суда, Кантоналног суда, Општинског суда, Општине Сански Мост (у даљњем тексту: седмотужена), Мухареме Касумовић (у даљњем тексту: првотужена), Едине Џафић (у даљњем тексту: друготужена), Аделе Меших (у даљњем тексту: трећетужена), Сенке Штефан (у даљњем тексту: четвртотужена), Сенка Касумовића (у даљњем тексту: петотужени) и Јасмина Касумовића (у даљњем тексту: шестотужени, заједно: тужени) затражено је 17. јануара 2018. године да доставе одговоре на апелацију.

3. Врховни суд је доставио одговор 23. јануара 2018. године, Кантонални суд 25. јануара 2018. године и Општински суд 26. јануара 2018. године. Тужени нису доставили одговоре на апелацију.

### III. Чињенично стање

4. Чињенице предмета које произилазе из апеланткињиних навода и докумената предочених Уставном суду могу да се сумирају на сљедећи начин:

#### Уводне напомене

5. Из расположивих докумената произилази да су предметни парнични поступак покренуле 22. јуна 1990. године Кана Касумовић (апеланткињина мајка) и њена сестра Сенија Касумовић (апеланткињина тетка) против првотужене и петотуженог тражећи да се утврди да су на породичној стамбеној кући (у даљњем тексту: спорна кућа) стекле право сусвојине са дијелом  $\frac{1}{2}$ , те право коришћења на земљишту испод куће, које су се у тужби позвале на наслеђе иза мајке Адиле, која је умрла 1972. године, те на чињеницу да су од предника тужених, односно њиховог брата Кадира (отац тужених) купиле његов дио на наведеним непокретностима.

6. Током поступка умрле су и апеланткињина мајка Кана и њена сестра Сенија, те је апеланткиња поднеском од 20. октобра 1997. године затражила да се настави поступак

који је у децембру 1992. године прекинут. Апеланткиња је тужбени захтјев проширила на остале тужене и Општину Сански Мост при чему је током поступка више пута мијењала тужбени захтјев, коначно га опредијеливши у поновном поступку 26. фебруара 2014. године тражећи, између осталог, да се утврди да на непокретностима под ознаком стамбена зграда I, површине 60 м<sup>2</sup>, и на земљишту испод ње постоји право апеланткињине сусвојине са дијелом  $\frac{1}{2}$ , затим, да се утврди постојање сусвојине са дијелом  $\frac{1}{2}$  на преосталом дијелу спорне куће и земљишта испод куће у корист њене умрле тетке Сеније све до њене смрти, те да се утврди да је истинит и правно ваљан уговор о доживотном издржавању који су апеланткиња и њена тетка Сенија закључиле 16. марта 1992. године (у даљњем тексту: спорни уговор о издржавању), тражећи истовремено и упис утврђеног права у јавним евиденцијама.

7. Тужени су током поступка истакли противтужбени захтјев којим су тражили да се утврди да је ништав спорни уговор о издржавању, те да не производи правно дејство.

#### Оспорене пресуде

8. Одлучујући у поновном поступку Општински суд је Пресудом број 22 0 П 010635 12 П 2 од 16. јуна 2014. године, ставом 1 изреке, утврдио да на спорној кући постоји право сусвојине апеланткиње са дијелом  $\frac{1}{4}$ , затим је ставом 2 утврђено да је на спорној кући са дијелом  $\frac{1}{4}$  постојало право сусвојине апеланткињине тетке Сеније све до њене смрти, ставом 3 је утврђено да је спорни уговор о издржавању истинит и правно ваљан, те је ставом 4 изреке апеланткињи дозвољен упис утврђеног права у јавним евиденцијама. Истом пресудом, ст. од 5 до 8, одбијени су преостали апеланткињини захтјеви за досуђење преко досуђеног, а ставом 9 изреке одбијен је противтужбени захтјев тужених (све прецизније наведено у изреци пресуде).

9. На основу великог броја спроведених доказа (стр. 8 и 9, с тим да је одбијен апеланткињин приједлог за спровођење доказа-читања записника са расправа из претходног поступка, јер се тужени нису са тим сагласили), њиховом оцјеном у смислу члана 8 Закона о парничном поступку (у даљњем тексту: ЗПП), првостепени суд је, између осталог, утврдио како сlijеди: да је спорна кућа припадала дједу парничних странака Рахми Касумовићу, који је умро 1943. године, да послје његове смрти оставински поступак није спроведен, да су иза умрлог Рахме остали његова супруга Адиле, зв. Фадила, кћерке Кана и Сенија (апеланткињине мајка и тетка) и син Кадир (отац првотужене до шестотуженог), да је спорна кућа 1948. године у катастарској евиденцији уписана на Адилу, супругу умрлог Рахме, да је такав упис остао до 1954. године, када је приликом снимања града спорна кућа уписана на Кадира (правног предника тужених), да су наслеђници иза умрлог Рахме у спорној кући наставили да живе, да је правни предник тужених, њихов отац Кадир са породицом живио у приземљу спорне куће, да су остали наслеђници умрлог Рахме, осим његове треће кћерке Адевије, дакле Кана и Сенија и њихова мајка Адиле, живјели на спрату спорне куће, да је Адиле умрла 1972. године иза које није спроведен оставински поступак, да у приземљу спорне куће од 1997. године до данас станује шестотужени, да се парцела на којој се налази спорна кућа води као право располагања у корист седмотужене са дијелом 95/204 и трајно право коришћења земљишта на наведеној парцели са дијелом 109/204 у корист правног предника тужених (Кадира) са правом својине на објектима (спорна кућа и стамбена зграда II-односно кућа коју је изградио шестотужени поред спорне куће) са дијелом 1/1, да се стамбена зграда II која је изграђена на истој парцели налази

једним дијелом на земљишту на којем седмотужена има право коришћења, да је предник тужених, према подацима из старог катастарског оператера, посједовао само 95 м<sup>2</sup> земљишта и да је то разлог због којег, према подацима из земљишне књиге, седмотужена има право коришћења на земљишту испод зграда са дијеловима који су наведени.

10. Из образложења пресуде произилази да наведено чињенично утврђење међу парничним странкама није спорно, али да је међу странкама спорно то што апеланткиња сматра да јој по основу наслеђа иза мајке Кане припада  $\frac{1}{2}$  на спорним непокретностима због тога што су наследници иза умрле Адиле (кћерке Кана, Сенија и брат Кадир-предници парничних странака) постигли споразум о диоби наслијеђених непокретности, након којег су апеланткињина мајка Кана и тетка Сенија биле сувласнице спорне куће са дијелом  $\frac{1}{2}$ , па сходно томе апеланткиња сматра да јој, као јединој наследници иза мајке Кане, припада њен дио од  $\frac{1}{2}$ , што су првотужена до шестотуженог дужни да трпе и дозволе да апеланткиња своја права на спорној кући упише у јавним евиденцијама. С друге стране, тужени апеланткињи оспоравају право својине на спорној кући, као и њеној мајци Кани, истичући при томе да је њихов предник (Кадир) искључиви власник спорне куће и да је то своје право уписао у јавним евиденцијама.

11. У вези са спорним питањем, Општински суд се позвао на одредбу члана 36 Закона о својинскоправним односима (у даљњем тексту: ЗОСПО), који је важио у вријеме смрти апеланткињине мајке, која прописује да се право својине на ствари стиче наслеђивањем у тренутку отварања наслеђа на имовини умрлог, ако законом није другачије одређено, при чему се право својине на ствари изводи из права оставиоца као досадашњег титулара тог права на ствари. Истакнуто је и да се правни основ при законском наслеђивању заснива на Закону о наслеђивању који прописује одређене правне чињенице а то су: смрт оставиоца, доживљавање тренутка оставиоцеве смрти, постојање имовине и др., а што се тиче начина стицања права својине на ствари путем наслеђа, у сваком случају отпада потреба уписа у јавну књигу или на други одговарајући начин одређен законом због тога што, у смислу члана 73 ЗОСПО, наследник постаје посједник у тренутку смрти оставиоца без обзира на то када је стекао фактичку власт на ствари, усљед чега рјешење о наслеђивању има само деклараторни карактер.

12. Имајући у виду да је током поступка утврђено да је спорна кућа припадала Рахми Касумовићу (дједу парничних странака), који је умро 1943. године, да су иза њега остали његова супруга Адиле и четворо дјеце, и то кћерке Кана, Сена, Адевија и син Кадир као наследници првог наследног реда, да је мајка Адиле умрла 1972. године, Општински суд је утврдио да су дјеца умрлих Рахме и Адиле као њихови наследници првог наследног реда постали сувласници спорне куће са дијелом  $\frac{1}{4}$ . Сходно томе, утврђено је да је апеланткињина мајка, као једно од четворо дјеце, постала сувласник спорне куће са дијелом  $\frac{1}{4}$  по основу наслеђа и да јој је та имовина припадала у тренутку њене смрти. Даље се Општински суд у вези с тим позвао на одредбу члана 128 ЗОН-а која прописује да се смрћу лица отвара његово наследство, а у смислу члана 135 истог закона, оставина умрлог лица прелази по сили закона на његове наследнике у часу његове смрти, па је, стога, сваки наследник универзални sukcesор, односно сљедник оставиоца у свим његовим наследним правима и имовини, а ако је више наследника, као што је случај у конкретном предмету, они сви заједно, до диобе наслеђа, преузимају имовину као цјелину и сваки од наследника се сматра универзалним

sukcesором у погледу сваке ствари у сразмјери свог наследног дијела. У вези с дијелом тужбеног захтјева који се односи на упис права својине у јавним евиденцијама, Општински суд је овај дио тужбеног захтјева усвојио имајући у виду да је током поступка утврђено да је апеланткиња по основу наслеђа иза мајке стекла сусвојину на спорној кући у дијелу  $\frac{1}{4}$ , затим зато што је утврђено да је апеланткињина тетка Сенија била сувласница спорне куће са дијелом  $\frac{1}{4}$  до своје смрти, да је Сенија свој дио након смрти оставила апеланткињи на основу спорног уговора о издржавању за који је током поступка утврђено да је истинит и правно ваљан, те да представља ваљан правни основ за укњижбу права у јавним евиденцијама.

13. Даље је образложено да се апеланткиња позива на чињеницу да је њена мајка наследница иза нане Адиле, која је умрла 1972. године и иза које није спроведена оставина, са  $\frac{1}{3}$  дијела на спорној кући, те да су њена мајка, тетка Сенија и даица Кадир, као наследници нане Адиле, извршили диобу наслеђа, чиме је њена мајка постала власница  $\frac{1}{2}$  спорне куће, и да, стога, апеланткињи припада, такође, право својине на тој кући са  $\frac{1}{2}$  дијела, а да се са том диобом сагласила и тетка Адевија, али да она нема право на наслеђе, јер је њемачка држављанка. С тим у вези, Општински суд је навео да апеланткиња није доказала да њеној тетци Адевији није припадало право наслеђа, јер је страни држављанин, с обзиром на то да је на основу спроведених доказа утврђено да је Адевија Касумовић отпуштена из југословенског држављанства 1975. године, а да је у вријеме смрти правног предника првотужене до шестотуженог 1943. године била југословенска држављанка. Због наведеног, Општински суд је закључио да на наведено лице не може да се односи одредба члана 5 ЗОН-а којим је прописано да страни држављани у ФНРЈ имају наследна права као домаћи држављани само под условом да се примијени начело реципроцитета из чега, према мишљењу тог суда, произилази да и наведено лице има право на наслеђе, те је утврдио да апеланткињи припада право својине са дијелом  $\frac{1}{4}$  спорне куће (који је наслиједила од мајке), а одбио је дио захтјева да се утврди право својине апеланткиње преко досуђеног дијела од  $\frac{1}{4}$ .

14. Осим тога, наведено је да је апеланткиња тражила да се утврди да на земљишту испод стамбене зграде I постоји право сусвојине апеланткиње са дијелом  $\frac{1}{2}$  и да на дијелу парцеле број 43, тј. на земљишту са ознаком "двориште", површине 64 м<sup>2</sup>, постоји заједничко право својине апеланткиње са туженим. С тим у вези је наведено да је у поступку неспорно утврђено да су стамбена зграда II и спорна кућа свака за себе као стамбена цјелина, али да су међусобно повезане с обзиром на то да се у оба објекта улази са једног степеништа, због чега за потребе оба објекта служи исто земљиште одређене површине, која укупно испод оба објекта износи 204 м<sup>2</sup>. Даље је наведено да је налазом вјештака геодетске струке утврђено да је спорна кућа саграђена једним дијелом на земљишту на којем право располагања има седмотужена са дијелом 95/204, а да првотужена до шестотуженог у свом посједу држе 95 м<sup>2</sup> које су узурпирани, јер је оно државна својина седмотужене. С обзиром на наведено, те пошто је утврђено и да стамбена зграда II нема грађевинску дозволу, то се утврђивање земљишта које служи за редовну употребу објекта може, како је образложено, извршити тек након добијања одобрења за грађење и употребу стамбене зграде II, те да и тада не може да се тражи утврђивање права својине, већ само коришћења, јер је већи дио земљишта, како је већ речено, узурпиран и у државној својини.

15. Даље, Општински суд је навео да је апеланткиња тражила и да суд обавезе шестотуженог да јој преда у посјед приземље спорне куће ослобођено од лица и ствари. С тим у вези, Општински суд је истакао да је, како је већ речено, у току поступка утврдио да је шестотужени син предника првотужене до шестотуженог, те да је, с тим у вези, наследник наведеног лица и то првог наследног реда, чиме је постао и власник одређеног идеалног дијела спорне куће, односно  $\frac{1}{4}$ . Како је у поступку утврђено и да је шестотужени од 1997. године користио приземље спорне куће, те како је апеланткиња власница, односно њена сувласница, али није била у посједу приземља куће, то је, према закључку тог суда, овај дио апеланткињиног тужбеног захтјева неоснован. Образложено је да је неосновано и апеланткињино позивање на досјелост у односу на спорну кућу сходно одредбама члана 32 ЗОСПО, јер је, како је већ речено, утврђено да апеланткиња никада није била у посједу приземља спорне куће, а нити њена предница, за разлику од шестотуженог који је у посједу и чији је правни предник (Кадир), такође, био у посједу наведеног приземља. Такође је наведено да апеланткиња није доказала ни да је икада извршена диоба предметне непокретности и да јој је, према тој диоби, припало право својине на цијелој спорној кући, па је и у овом дијелу Општински суд одбио апеланткињин тужбени захтјев као неоснован. Наведено је и да је неосновано позивање првотужене до шестотуженог на застару постављања наследноправног захтјева апеланткиње сходно одредбама члана 142 Закона о наслеђивању, јер се, како је образложио тај суд, у конкретном случају не ради о наследноправном захтјеву, већ о стварноправном захтјеву, због чега не може да се примени члан 142 Закона о наслеђивању.

16. У вези с противтужбеним захтјевом тужених, Општински суд је навео да они током поступка нису доказали да је приматељица издржавања Сенија Касумовић под дјеловањем принуде, преваре и силе послале своје смрти оставила апеланткињи свој дио на спорној кући. Општински суд је приликом одлучења узео у обзир чињеницу да је спорни уговор о издржавању закључен у периоду рата, али да првотужена до шестотуженог током поступка нису доказали да закључење спорног уговора не би била жеља умрле Сеније и у нормалним условима и да није било рата. Током поступка је утврђено да су апеланткиња и њена тетка Сенија биле блиске, да је њихов однос био као однос мајке и кћерке, да су живјеле у једном домаћинству од апеланткињиног рођења до рата, као и чињеницу да умрла Сенија није имала своју дјецу, па је на основу свега наведеног утврђено да је спорни уговор о издржавању правно ваљан, оцијенивши све приговоре првотужене до шестотуженог неоснованим (страна 20 образложења пресуде).

17. Против наведене пресуде странке у поступку су поднијеле жалбе Кантоналном суду, који је Пресудом број 22 0 П 010635 14 ГЖ 2 од 19. децембра 2014. године жалбе одбио и потврдио првостепену пресуду одбијајући при томе захтјев парничних странака за накнаду трошкова жалбеног поступка. У образложењу је, између осталог, наведено да је првостепени суд правилно утврдио све релевантне чињенице за усвајајући дио тужбеног захтјева и одбијајући дио у односу на противтужбени захтјев на које је првостепени суд правилно примијенио материјално право. Према оцјени Кантоналног суда, првостепени суд је све изведене доказе, као и све приговоре које су у току поступка истицали апеланти, а које у жалби понављају, оцијенио у складу са чланом 8 Закона о парничном поступку (у даљем тексту: ЗПП) о чему је дао опширне и ваљане разлоге које је

прихватио и тај суд, а побијана одлука је сачињена у складу са чланом 191 став 4 ЗПП, па супротно жалбеним приговорима, оспорена пресуда није нејасна, нити контрадикторна. Према оцјени Кантоналног суда, сви предложени докази су изведени у складу са одредбама ЗПП, тако да су приговори истакнути у том дијелу неосновани. Кантонални суд је наводе да је првостепени суд за своју одлуку како о усвајању, тако и одбијању тужбеног захтјева у наведеним дијеловима дао ваљане и прихватљиве разлоге, оцијенивши неоснованим приговоре тужених истакнуте у том правцу. Како је образложено, остали жалбени приговори које је тај суд оцијенио нису могли да утичу на законитост побијане одлуке. Кантонални суд је испитао и одлуку о трошковима поступка утврдивши да је првостепени суд правилно примијенио одредбу члана 386 став 2 ЗПП када је одлучио да свака странка сноси своје трошкове поступка.

18. Против наведене пресуде парничне странке су изјавиле ревизије Врховном суду, који је Пресудом број 22 0 П 010635 15 Рев од 4. септембра 2015. године апеланткињину ревизију одбио као и ревизију тужених, док је у односу на противтужбени захтјев ревизију одбацио уз истовремено одбијање захтјева парничних странака за накнаду трошкова ревизијског поступка. У образложењу је, између осталог, наведено да је, у односу на досуђујући дио тужбеног захтјева, другостепени суд, правилно примјењујући одредбе члана 231 ЗПП, у образложењу своје пресуде оцијенио све жалбене наводе парничних странака који су од одлучног значаја са аспекта предмета спора, па је неприхватљив приговор да је другостепена пресуда захваћена повредом одредаба парничног поступка из члана 209 у вези с чланом 231 ЗПП. Врховни суд је истакао да слободној оцјени доказа коју је извео суд странка не може с успјехом супротставити своју оцјену тих доказа тим више што та оцјена у конкретном случају укључује приговоре чињеничне природе који у ревизијском поступку нису релевантни (члан 240 став 2 ЗПП). Даље је Врховни суд поновио чињенично утврђење нижестепених судова, нагласивши да су на утврђено чињенично стање за које је тај суд везан сходно одредби члана 240 став 2 ЗПП нижестепени судови правилно примијенили материјално право, јер су за закључке о дјелимичној основаности тужбеног захтјева дали правилне и потпуне разлоге које је у свему прихватио и тај суд без потребе да их понавља. При томе је, како је нагласио Врховни суд, првостепени суд навео конкретне материјалноправне одредбе које је правилно примијенио, а што је другостепени суд основано прихватио.

19. Наведено је и да је неприхватљив ревизијски приговор да је другостепени суд пропустио да санкционише погрешну примјену члана 8 ЗПП првостепеног суда, јер је првостепени суд, према мишљењу Врховног суда, све спроведене доказе оцијенио у складу са чланом 8 ЗПП и на основу слободне оцјене спроведених доказа утврдио одлучујуће чињенице за конкретан случај. Према образложењу Врховног суда, првостепени суд је у образложењу своје пресуде правилно и исцрпно изложио процес појединачне оцјене доказа, њиховог довођења у међусобну везу и извођења закључака о постојању, односно непостојању правнорелевантних чињеница за доношење одлуке у овом спору, како је правилно, према мишљењу Врховног суда, учинио и другостепени суд у образложењу своје одлуке. Наведено је да не могу да се прихвате као основани апеланткињини приговори о погрешној примјени материјалног права у односу на одбијајући дио тужбеног захтјева апеланткиње, јер, како је образложено, супротно апеланткињином правном резонавању, нижестепени судови

су правилно закључили да она није доказала да наслеђе на Адевију није прешло у моменту када је она била југословенска држављанка, па стога није доказала ни да је њена правна предница спорну имовину наслиједила са 1/3 дијела, нити да је извршена диоба предметних непокретности.

20. Према образложењу тог суда, без основа су приговори апеланткињине ревизије о погрешној примјени материјалног права путем навода о нарушеном начелу јединствености непокретности с позивом на одредбу члана 39 Закона о грађевинском земљишту. Одредбом члана 39 тог закона прописано је (став 1) да власник зграде или посебног дијела зграде ступањем на снагу тог закона стиче право својине на земљишту под зградом и на оној површини земљишта за које је просторним (регулационим) планом или планом парцелације утврђено да служи за редовну употребу зграде, изузев случајева који су предмет ревизије у складу са чл. од 87 до 92 прелазних одредаба овог закона, (став 2) да општински орган управе за имовинскоправне послове, уз прибављено мишљење органа управе надлежног за послове урбанизма, утврђује својим рјешењем површину земљишта које је потребно за редовну употребу објекта, ако та површина није утврђена просторним планом или планом парцелације. Из садржине наведене одредбе, према мишљењу Врховног суда, јасно произилази да до ступања на правну снагу Закона о грађевинском земљишту сваки власник зграде изграђене на градском грађевинском земљишту, по сили закона, стиче право својине на земљишту под зградом и површини земљишта које служи за редовну употребу објекта према просторном плану, изузев случајева који су предмет ревизије са становишта чл. 87-92 тог закона, што није ситуација у овој парници. Дакле, са становишта материјалноправне одредбе члана 39 став 1 Закона о грађевинском земљишту законодавац је власнику зграде изграђене на грађевинском земљишту чије је право својине већ уписано у земљишним књигама одредио да успоставу приватне својине на том земљишту у корист власника зграде спроводи земљишнокњижни уред надлежног суда, па апеланткињини наводи да је спорна кућа већ укњижена у земљишну књигу, иако тачна (на објектима изграђеним на к.ч. број 43 уписано право својине 1/1 у корист Кадира), према мишљењу тог суда, сама по себи не доводи до другачије одлуке у овом парничном спору, имајући у виду да је спорно земљиште к.ч. број 43 уписано 109/204 дијела као трајно право коришћења земљишта у корист предника тужених, а 95/204 дијела као право располагања у корист седмотужене.

21. Даље, Врховни суд је образложио да не могу да се прихвате ни апеланткињини наводи да је Планом рушења (спроведен као доказ) апеланткиња доказала површину земљишта потребног за редовну употребу спорне куће према просторном плану. Према мишљењу тог суда, ради се о чињеницама за које је потребно стручно знање, а геодетским вјештачењем те чињенице апеланткиња није доказала, па је другостепени суд основано прихватио као правилно правно становиште првостепеног суда о неоснованости тужбеног захтјева за деклараторну пресуду утврђење да на земљишту, парцеле к.ч. број 43, испод спорне куће постоји право сувојине апеланткиње, за утврђење да на дијелу те парцеле на земљишту под ознаком "двориште", површине 64 м<sup>2</sup>, постоји заједничко право својине апеланткиње са туженим због разлога већ изнесених у нижестепеним пресудама. Према образложењу Врховног суда, остали апеланткињини ревизијски наводи и наводи првотужене до шестотуженог нису од одлучног значења са аспекта предмета спора (члан 231 у вези са чланом 253 ЗПП).

Имајући у виду наведено, Врховни суд је донио пресуду као у диспозитиву.

#### **IV. Апелација**

##### **а) Наводи из апелације**

22. Апеланткиња сматра да јој је оспореним пресудама прекршено право на правично суђење из члана П/3е) Устава Босне и Херцеговине и члана 6 став 1 Европске конвенције за заштиту људских права и основних слобода (у даљњем тексту: Европска конвенција) и право на имовину из члана П/3к) Устава Босне и Херцеговине и члана 1 Протокола број 1 уз Европску конвенцију. Кршење наведених права апеланткиња види у произвољној примјени материјалног и процесног права, те погрешно утврђеном чињеничном стању. Наводи да судови нису дали аргументована образложења за своја одлучења, те да је првостепени суд без икаквог законског упоришта одбио да спроведе доказе које је апеланткиња предложила читање записника из претходног поступка у којима је видљиво да су сви тужени, осим шестотуженог, признали апеланткињине, односно тужбене захтјеве предница апеланткиње, наводећи да то одбија, јер се странке нису сагласиле с тим. Такође, сматра да је неспорно доказала да је између поименично наведених предника апеланткиње и тужених закључен усмени уговор о подјели спорних непокретности, што редовни судови нису узели у обзир, те да судови нису водили рачуна да је одредбама Закона о непокретностима прописано да су пуноважни и усмени уговори који су закључени до ступања на снагу тог закона, као што је и овдје случај. Наводи и да редовни судови нису оцијенили све спроведене доказе, нити су из њих извели правилно чињенично стање, те да је неспорно да је досјелошћу стекла право својине на спорним непокретностима. Сматра и да нема икаквог законског упоришта да се 72 године након смрти правног предника апеланткиње и тужених и више од 20 година од смрти његове супруге по протеклу свих застараних рокова у којим може да се захтјева наслеђе може сматрати да се његова супруга прихватила наслеђа иза правног предника апеланткиње и тужених, јер оставински поступак није ни спроведен. Апеланткиња, такође, наводи да се ни другостепени, ни ревизијски суд нису у својим пресудама изјаснили о њеним прецизираним наводима о кршењу одредаба ЗПП поводом спровођења доказа.

##### **б) Одговор на апелацију**

23. Врховни суд је навео да у поступку није било кршења права загарантованих Уставом Босне и Херцеговине и Европском конвенцијом, те да због тога апелацију треба одбити као неосновану.

24. Кантонални суд је навео да у цијелости остаје при разлозима и образложењима датим у пресуди тог суда, те да апелацију треба одбити.

25. Општински суд је навео да није било кршења права на која се апеланткиња позива и да апелацију треба одбити као неосновану.

#### **V. Релевантни прописи**

26. У **Закону о парничном поступку** ("Службене новине ФБиХ" бр. 53/03, 73/05, 19/06 и 98/15) релевантне одредбе гласе:

##### *Члан 7.*

*(1) Странке су дужне да изнесу све чињенице на којима заснивају своје захтјеве изводе доказе којима се утврђују те чињенице.*

*(2) Суд ће размотрити и утврдити само чињенице које су странке изнијеле и одредити извођење само оних доказа које су странке предложиле, ако законом није другачије одређено.*

(3) Суд је овлашћен да утврди и чињенице које странке нису изнијеле и да наложи извођење доказа које странке нису предложили ако из резултата расправе и доказивања произилази да странке иду за тим да располагају захтјевима којима не могу располагати (члан 3. став 2.).

Члан 8.

Које ће чињенице узети као доказане одлучује суд на основу слободне оцјене доказа. Суд ће савјесно и брижљиво оцијенити сваки доказ засебно и све доказе заједно.

Члан 101.

Поступак на главној расправи одвија се усмено, а докази се изводе непосредно пред судом, уколико није другачије предвиђено овим законом.

Члан 164. став 3.

(3) Ако у току поступка странка умре или поновно саслушање странке није могуће или је отежано из других разлога, суд ће прочитати записник са исказом те странке.

27. У **Закону о грађевинском земљишту** ("Службене новине ФБиХ" број 25/03) релевантне одредбе гласе:

Члан 39.

Власник зграде или посебног дијела зграде ступањем на снагу овога закона стиче право власништва на земљишту, под зградом и на оној површини земљишта које је просторним планом или планом парцелизације утврђено да служи за редовну употребу зграде, изузев случајева који су предмет ревизије у складу са чл. 87. до 92. пријелазних одредаба овога закона.

Ако просторним планом или планом парцелизације није утврђена површина земљишта које је потребно за редовну употребу зграде, ту површину утврђује рјешењем опћински орган управе надлежан за имовинско-правне послове уз прибављено мишљење опћинског органа управе надлежног за послове урбанизма.

28. У **Закону о насљеђивању** ("Службени лист СРБиХ" бр. 7/80 и 15/80) релевантне одредбе гласе:

Члан 126. став 1.

(који одговара члану 128. Закона о насљеђивању из 1955. године)

Смрћу лица отвара се његово насљеђе.

Члан 133.

Заоставитина умрлог лица прелази по сили закона на његове насљеднике у тренутку његове смрти.

29. У **Закону о промету непокретности** ("Службени лист СРБиХ" бр. 38/78, 4/89, 29/90 и 22/91, и "Службене новине РБиХ" бр. 21/92, 3/93, 17/93, 13/94, 18/94, 33/94) релевантне одредбе гласе:

Члан 9.

Уговор на основу кога се преноси право својине на непокретности мора бити сачињен у писменом облику, а потписи уговорача ојерени у надлежном суду Републике Босне и Херцеговине.

Уговор који је закључен противно одредби става 1. овог члана не производи правно дејство.(...).

Изузетно, од одредбе претходног става, уговор закључен у писменој форми на основу кога се преноси право својине, производиће правно дејство иако потписи уговорача нису ојерени у надлежном суду, ако су уговорне стране извршиле у цјелини или претежном дијелу обавезе које из њега настају или ако је тај уговор закључен у присуству најмање два свједока која су се потписала на уговору.

Члан 46. став 1.

Уговори о промету непокретности закључени до ступања на снагу овог закона, иако нису закључени у

писменој форми пуноважни су ако су уговорне стране до ступања на снагу овог закона извршиле у цјелини или претежном дијелу обавезе које из уговора настају.

**VI. Допустивост**

30. У складу са чланом VI/36) Устава Босне и Херцеговине, Уставни суд, такође, има апелациону надлежност у питањима која су садржана у овом уставу када она постану предмет спора због пресуде било којег суда у Босни и Херцеговини.

31. У складу са чланом 18 став (1) Правила Уставног суда, Уставни суд може да разматра апелацију само ако су против пресуде, односно одлуке која се њоме побија, исцрпљени сви дјелотворни правни лијекови могући према закону и ако се поднесе у року од 60 дана од дана када је подносилац апелације примио одлуку о посљедњем дјелотворном правном лијеку којег је користио.

32. У конкретном случају предмет оспоравања апелацијом је Пресуда Врховног суда број 22 0 П 010635 15 Рев од 4. септембра 2015. године против које нема других дјелотворних правних лијекова могућих према закону. Затим, оспорену пресуду апеланткиња је примила 24. септембра 2015. године а апелација је поднесена 9. новембра 2015. године, тј. у року од 60 дана, како је прописано чланом 18 став (1) Правила Уставног суда. Коначно, апелација испуњава и услове из члана 18 ст. (3) и (4) Правила Уставног суда, јер не постоји неки формални разлог због којег апелација није допуштена, нити је очигледно (*prima facie*) неоснована.

33. Имајући у виду одредбе члана VI/36) Устава Босне и Херцеговине, члана 18 ст. (1), (3) и (4) Правила Уставног суда, Уставни суд је утврдио да предметна апелација испуњава услове у погледу допустивости.

**VII. Меритум**

34. Апеланткиња побија наведене пресуде, тврдећи да су тим пресудама прекршена њена права из члана II/3е) и к) Устава Босне и Херцеговине и члана 6 став 1 Европске конвенције и члана 1 Протокола број 1 уз Европску конвенцију.

**Право на правично суђење**

35. Члан II/3 Устава Босне и Херцеговине у релевантном дијелу гласи:

*Сва лица на територији Босне и Херцеговине уживају људска права и основне слободе из става 2 овог члана, а она обухватају:*

*е) Право на правичан поступак у грађанским и кривичним стварима и друга права у вези са кривичним поступком.[...]*

36. Члан 6 став 1 Европске конвенције у релевантном дијелу гласи:

*Приликом утврђивања његових грађанских права и обавеза или кривичне оптужбе против њега, свако има право на правичну и јавну расправу у разумном року пред независним и непристрасним судом установљеним законом.[...]*

37. Уставни суд, прије свега, истиче да се предметни поступак односи на питање апеланткињиног права својине, односно својине на предметним непокретностима, дакле, неспорно је да се ради о предмету грађанскоправне природе, те, стога, апелант ужива гаранције права на правично суђење из члана II/3е) Устава Босне и Херцеговине и члана 6 став 1 Европске конвенције.

38. Апеланткиња указује на произвољну примјену материјалног и процесног права и погрешно утврђено чињенично стање од редовних судова у дијелу оспорених пресуда које се односе на одбијање њених тужбених захтјева прецизираних у претходним тачкама ове одлуке. С тим у

вези, Уставни суд, прије свега, наглашава да, према пракси Европског суда за људска права (у даљем тексту: Европски суд) и Уставног суда, задатак ових судова није да преиспитују закључке редовних судова у погледу чињеничног стања и примјене материјалног права (види, Европски суд, *Pronina protiv Русије*, одлука о допуствости од 30. јуна 2005. године, апликација број 65167/01). Наиме, Уставни суд није надлежан да супституише редовне судове у процјени чињеница и доказа, већ је уопштено задатак редовних судова да оцијене чињенице и доказе које су извели (види, Европски суд, *Thomas против Уједињеног Краљевства*, пресуда од 10. маја 2005. године, апликација број 19354/02). Задатак Уставног суда је да испита да ли је евентуално дошло до повреде или занемаривања уставних права (право на правично суђење, право на приступ суду, право на дјелотворан правни лијек и др.), те да ли је примјена закона била, евентуално, произвољна или дискриминациона. Дакле, у оквиру апелационе надлежности Уставни суд се бави искључиво питањем евентуалне повреде уставних права или права из Европске конвенције у поступку пред редовним судовима.

39. Уставни суд се, дакле, према наведеном становишту, може изузетно, када оцијени да је у одређеном поступку редовни суд произвољно поступао како у утврђивању чињеница, тако и у примјени релевантних позитивноправних прописа (види, Уставни суд, Одлука број *АП 311/04* од 22. априла 2005. године, став 26) упустити у испитивање начина на који су надлежни судови утврђивали чињенице и на тако утврђене чињенице примјенили позитивноправне прописе. У контексту наведеног Уставни суд подсјећа и да је у више својих одлука указао да очигледна произвољност у примјени релевантних прописа никада не може да води правичном поступку (види, Уставни суд, Одлука број *АП 1293/05* од 12. септембра 2006. године, тачка 25 и даље). Имајући у виду наведено и наводе из апелације, Уставни суд ће у конкретном случају испитати да ли је оспорена одлука заснована на произвољној примјени материјалног или процесног права, те погрешно утврђеним чињеницама.

40. У конкретном случају Уставни суд запажа да је у поступку утврђено да апеланткиња ничим није доказала да су њене преднице са предником тужених закључиле усмени (или било какав други уговор) о диоби предметних непокретности. С тим у вези, Уставни суд подсјећа да је одредбама чл. 7 и 8 ЗПП прописано да су странке дужне да докажу чињенице на којима заснивају своје захтјеве, да су дужне у том правцу да спроводе доказе, а да суд по основу слободне судијске оцјене доказа доноси одлуку о томе које се чињенице сматрају доказаним. С обзиром на то да је у конкретном случају, супротно апеланткињиним наводима, утврђено да апеланткиња ничим није доказала постојање уговора о диоби спорних непокретности између њених и предника тужених, те да из оспорених пресуда Кантоналног суда и Врховног суда (које су интерпретиране у претходним тачкама ове одлуке) произилази да су ти судови дали образложења у вези са апеланткињиним наводима да нису оцијени сви докази у поступку, нити су доведени у међусобну везу, чиме је чињенично стање погрешно утврђено, Уставни суд сматра да су ови апеланткињини наводи неосновани. При томе Уставни суд указује да су неосновани и апеланткињини наводи да је првостепени суд мимо било какве законске одредбе одбио њен приједлог да спроведе доказ - читање записника са расправе одржане прије прекида предметног поступка, према којем су, како апеланткиња тврди, сви тужени, осим шестотуженог, признали њен тужбени захтјев, јер се тужени нису са тим

сагласили. Ово због тога што је одредбама чл. 101 и 164 став 3 ЗПП прописано да се поступак на главној расправи одвија усмено, а докази се изводе непосредно пред судом, уколико није другачије предвиђено овим законом, те да, ако у току поступка странка умре, или поновно саслушање странке није могуће, или је отежано због других разлога, суд ће прочитати записник са исказом те странке. Иако се редовни судови нису експлицитно позвали на наведене одредбе ЗПП, из стања списка је видљиво да је у конкретном случају било могуће поново саслушати тужене и пошто су се они успротивили читању записника са рочишта одржаног раније, Уставни суд сматра да су и ови апеланткињини наводи неосновани.

41. Даље, Уставни суд подсјећа да је одредбама члана 39 став 1 Закона о грађевинском земљишту прописано под којим условима се стиче право својине на земљишту испод зграда и за редовну употребу непокретности. Пошто из чињеница конкретног предмета произилази да стамбена зграда II нема грађевинску дозволу, да није утврђена површина земљишта потребна за редовну употребу тих непокретности, а неспорно је да су предници апеланткиње и тужених узурпирани и дио државног земљишта, Уставни суд сматра и ове апеланткињине наводе неоснованим. Такође, с обзиром на то да је неспорно утврђено да је шестотужени у посједу приземља спорне куће од 1997. године (што је до тада био његов правни предник), да је шестотужени његов наслједник и да му припада право сувојине на  $\frac{1}{4}$  спорне куће, те да ни апеланткиња, нити њене правне преднице никада нису биле у посједу тог приземља, Уставни суд сматра да су неосновани и апеланткињини наводи да су редовни судови били обавезни да утврде да јој припада право својине на том приземљу и да обавезу шестотуженог да јој га преда у посјед.

42. Коначно, Уставни суд упућује и на одредбе чл. 126 став 1, 133 и 135 Закона о наслеђивању цитиране у претходним тачкама ове одлуке којим је прописано да се смрћу оставиоца отвара његово наслеђе које на наслједнике прелази у тренутку његове смрти. Пошто је у конкретном случају неспорно да је правног предника апеланткиње и тужених, сходно наведеним одредбама Закона о наслеђивању, наслједила његова супруга и дјеца (правни предници парничних странака) а након њене смрти њу су наслједили правне преднице апеланткиње (мајка и тетка) и правни предник тужених (Кадир), онда нема ништа што би указивало да су редовни судови произвољно поступили када су закључили да је спорно наслеђе прешло на наслједнике у тренутку смрти оставиоца без обзира на то што оставински поступак није спроведен.

43. С обзиром на све наведено, Уставни суд сматра да у конкретном случају нема ништа што би указивало да су редовни судови погрешно утврдили чињенично стање и произвољно примјенили материјално и процесно право, нити да је апеланткиња својим аргументима и наводима довела у питање закључке редовних судова садржане у образложењима оспорених пресуда.

44. Имајући у виду наведено, Уставни суд сматра да у конкретном случају није било кршења права на правично суђење из члана II/3е) Устава Босне и Херцеговине и члана 6 став 1 Европске конвенције.

#### **Право на имовину**

45. Апеланткиња сматра да јој је оспореним пресудама прекршено и право на имовину. С обзиром на то да апеланткиња сматра да јој је право на имовину прекршено због погрешно утврђеног чињеничног стања и произвољне примјене материјалног и процесног права, односно због кршења права на правично суђење, а Уставни суд је утврдио



## SADRŽAJ

**PREDSJEDNIŠTVO BOSNE I HERCEGOVINE**

- 261 Odluka o interventnom korištenju sredstava tekuće rezerve (bosanski jezik) 1  
 Odluka o interventnom korištenju sredstava tekuće pričuve (hrvatski jezik) 1  
 Одлука о интервентном коришћењу средстава текуће резерве (српски језик) 2  
 262 Odluka o interventnom korištenju sredstava tekuće rezerve (bosanski jezik) 2  
 Odluka o interventnom korištenju sredstava tekuće rezerve (hrvatski jezik) 2  
 Одлука о интервентном коришћењу средстава текуће резерве (српски језик) 3  
 263 Odluka o interventnom korištenju sredstava tekuće rezerve (bosanski jezik) 3  
 Odluka o interventnom korištenju sredstava tekuće pričuve (hrvatski jezik) 3  
 Одлука о интервентном коришћењу средстава текуће резерве (српски језик) 3

**VIJEĆE MINISTARA BOSNE I HERCEGOVINE**

- 264 Odluka o formiranju Interresorne radne grupe za unapređenje dopunskog obrazovanja djece bosanskohercegovačkih iseljenika u inostranstvu (bosanski jezik) 4  
 Odluka o formiranju Interresorne radne skupine za unapređenje dopunskog obrazovanja djece bosanskohercegovačkih iseljenika u inozemstvu (hrvatski jezik) 5  
 Одлука о формирању Интерресорне радне групе за унапређење допунског образовања дјеце босанскохерцеговачких исељеника у иностранству (српски језик) 5  
 265 Rješenje o imenovanju zamjenika koordinatora za reformu javne uprave (bosanski jezik) 6  
 Rješenje o imenovanju zamjenika koordinatora za reformu javne uprave (hrvatski jezik) 7  
 Рјешење о именовану замјеника координатора за реформу јавне управе (српски језик) 7  
 266 Rješenje o imenovanju direktora Agencije za lijekove i medicinska sredstva Bosne i Hercegovine (bosanski jezik) 7  
 Rješenje o imenovanju direktora Agencije za lijekove i medicinska sredstva Bosne i Hercegovine (hrvatski jezik) 7  
 Рјешење о именовану директора Агенције за лијекове и медицинска средства Босне и Херцеговине (српски језик) 7  
 267 Rješenje o imenovanju zamjenice direktora Agencije za lijekove i medicinska sredstva Bosne i Hercegovine (bosanski jezik) 8  
 Rješenje o imenovanju zamjenice direktora Agencije za lijekove i medicinska sredstva Bosne i Hercegovine (hrvatski jezik) 8  
 Рјешење о именовану замјенице директора Агенције за лијекове и медицинска средства Босне и Херцеговине (српски језик) 8

**MINISTARSTVO ODBRANE BOSNE I HERCEGOVINE**

- 268 Pravilnik o nagradama i pohvalama u Ministarstvu odbrane i Oružanim snagama Bosne i Hercegovine (bosanski jezik) 8  
 Pravilnik o nagradama i pohvalama u Ministarstvu obrane i Oružanim snagama Bosne i Hercegovine (hrvatski jezik) 41  
 Правилник о наградама и похвалама у Министарству одбране и Оружаним снагама Босне и Херцеговине (српски језик) 74

**MINISTARSTVO VANJSKE TRGOVINE I EKONOMSKIH ODNOSA BOSNE I HERCEGOVINE**

- 269 Odluka o uvođenju preventivne vakcinacije goveda protiv bolesti kvrgave kože (bosanski jezik) 108  
 Odluka o uvođenju preventivnog cijepljenja goveda protiv bolesti kvrgave kože (hrvatski jezik) 108  
 Одлука о увођењу превентивне вакцинације говеда против болести квргаве коже (српски језик) 108

**DRŽAVNA REGULATORNA KOMISIJA ZA ELEKTRIČNU ENERGIJU - DERK**

- 270 Odluka o izdavanju privremene licence za djelatnost međunarodne trgovine električnom energijom (bosanski jezik) 109  
 Odluka o izdavanju privremene licence za djelatnost međunarodne trgovine električnom energijom (hrvatski jezik) 109  
 Одлука о издавању привремене лиценце за дјелатност међународне трговине електричном енергијом (српски језик) 109

**KONKURENCIJSKO VIJEĆE BOSNE I HERCEGOVINE**

- 271 Rješenje broj UP-03-26-1-034-11/17 (bosanski jezik) 109  
 Rješenje broj UP-03-26-1-034-11/17 (hrvatski jezik) 112  
 Рјешење број УП-03-26-1-034-11/17 (српски језик) 115  
 272 Rješenje broj UP-04-26-2-017-36/17 (bosanski jezik) 117  
 Rješenje broj UP-04-26-2-017-36/17 (hrvatski jezik) 130  
 Рјешење број УП-04-26-2-017-36/17 (српски језик) 144  
 273 Rješenje broj UP-04-26-1-031-21/17 (bosanski jezik) 158  
 Rješenje broj UP-04-26-1-031-21/17 (hrvatski jezik) 161  
 Рјешење број УП-04-26-1-031-21/17 (српски језик) 164

**VANJSKOTRGOVINSKA KOMORA  
BOSNE I HERCEGOVINE**

- 274 Statut o izmjenama i dopunama Statuta Vanjskotrgovinske komore Bosne i Hercegovine (bosanski jezik) 167  
Statut o izmjenama i dopunama Statuta Vanjskotrgovinske komore Bosne i Hercegovine (hrvatski jezik) 168  
Статут о измјенама и допунама Статута Спољнотрговинске коморе Босне и Херцеговине (српски језик) 169

**AGENCIJA ZA STATISTIKU  
BOSNE I HERCEGOVINE**

- 275 Саопћење о просјечној мјесечној бруто плаћи запослених у Босни и Херцеговини за јануар 2018. године (bosanski jezik) 170  
Приопћење о просјечној мјесечној бруто плаћи запослених у Босни и Херцеговини за сijeчањ 2018. године (hrvatski jezik) 170  
Саопштење о просјечној мјесечној бруто плати запослених у Босни и Херцеговини за јануар 2018. године 170

- 276 Саопћење о просјечној исплаћеној мјесечној нето плаћи запослених у Босни и Херцеговини за јануар 2018. године (bosanski jezik) 170  
Приопћење о просјечној исплаћеној мјесечној нето плаћи запослених у Босни и Херцеговини за сijeчањ 2018. године (hrvatski jezik) 171  
Саопштење о просјечној исплаћеној мјесечној нето плати запослених у Босни и Херцеговини за јануар 2018. године (српски језик) 171

**USTAVNI SUD  
BOSNE I HERCEGOVINE**

- 277 Одлука број АП 1849/15 (bosanski jezik) 171  
Одлука број АП 1849/15 (hrvatski jezik) 176  
Одлука број АП 1849/15 (српски језик) 180  
278 Одлука број АП 4964/15 (bosanski jezik) 186  
Одлука број АП 4964/15 (hrvatski jezik) 191  
Одлука број АП 4964/15 (српски језик) 197  
279 Исправка Одлуке број АП 867/16 (bosanski jezik) 204  
Исправак Одлуке број АП 867/16 (hrvatski jezik) 204  
Исправка Одлуке број АП 867/16 (српски језик) 204

**Sead DEDIĆ**  
**Fuad PURIŠEVIĆ**

**§**

**OPĆE**

**SLUŽBENIČKO**

**PRAVO**



**Sarajevo, 2016.**



Izdavač: Ovlaštena služba Doma naroda Parlamentarne skupštine Bosne i Hercegovine, Trg BiH 1, Sarajevo - Za izdavača: sekretar Doma naroda Parlamentarne skupštine Bosne i Hercegovine Bojan Ninković - Priprema i distribucija: JP NIO Službeni list BiH Sarajevo, Džemala Bijedića 39/III - Direktor: Dragan Prusina - Telefoni: Centrala: 722-030 - Direktor: 722-061 - Pretplata: 722-054, faks: 722-071 - Oglasni odjel: 722-049, 722-050, faks: 722-074 - Služba za pravne i opće poslove: 722-051 - Računovodstvo: 722-044 722-046 - Komercijala: 722-042 - Pretplata se utvrđuje polugodišnje, a uplata se vrši UNAPRIJED u korist računa: UNICREDIT BANK d.d. 338-320-22000052-11, VAKUFСКА BANKA d.d. Sarajevo 160-200-00005746-51, HYPO-ALPE-ADRIA-BANK A.D. Banja Luka, filijala Brčko 552-000-00000017-12, RAIFFEISEN BANK d.d. BiH Sarajevo 161-000-00071700-57 - Štampa: "Unioninvestplastika" d.d. Sarajevo - Za štampariju: Jasmin Muminović - Reklamacije za neprimljene brojeve primaju se 20 dana od izlaska glasila.

"Službeni glasnik BiH" je upisan u evidenciju javnih glasila pod rednim brojem 731.

Upis u sudski registar kod Kantonalnog suda u Sarajevu, broj UF/1 - 2168/97 od 10.07.1997. godine. - Identifikacijski broj 4200226120002. - Porezni broj 01071019. - PDV broj 200226120002. Molimo pretplatnike da obavezno dostave svoj PDV broj radi izdavanja poreske fakture.

Pretplata za 1 polugodište 2018. za "Službeni glasnik BiH" i "Međunarodne ugovore" 120,00 KM, "Službene novine Federacije BiH" 110,00 KM.

Web izdanje: <http://www.sluzbenilist.ba> - godišnja pretplata 240,00 KM